

# **ЖИЗНЬ НИКОЛАЯ ГУМИЛЕВА**

**ВОСПОМИНАНИЯ  
СОВРЕМЕННИКОВ**

Ленинград  
Издательство Международного фонда  
истории науки  
1991

**БКК 83.3Р  
Ж71**

**Составители, авторы комментариев**

***Ю. В. ЗОБНИН, В. П. ПЕТРАНОВСКИЙ, А. К. СТАНЮКОВИЧ***

**Рецензенты:**

**Л. А. ИЕЗУИТОВА, М. Д. ЭЛЬЗОН**

**Редактор издательства**

**Л. А. РЕЙХЕРТ**

**Ж  $\frac{4603020101-000}{990(02)-91}$  Без объявл.  
ISBN 5-86050-031-9**

**© Составление, комментарии, перевод.  
Ю. В. Зобнин, В. П. Петрановский,  
А. К. Станюкович, 1991**

## ОТ СОСТАВИТЕЛЕЙ

Перед вами книга, рассказывающая о жизни и судьбе великого русского поэта Николая Степановича Гумилева. Воспоминания, составляющие эту книгу, позволяют охватить весь жизненный путь поэта; последовательность их расположения определяется временем наиболее тесного знакомства мемуариста с Гумилевым. Подобный принцип организации материала большей частью определяется самим временем начала знакомства, однако не всегда – так, начало знакомства Гумилева и К. И. Чуковского приходится на конец 1900-х годов, но периодом наиболее тесного общения двух писателей были послереволюционные годы, о которых в основном и рассказывает мемуарист. Поэтому воспоминания К. И. Чуковского помещены во вторую половину книги.

Книгу открывают «Записи о семье Гумилевых» А. С. Сверчковой, сестры поэта, которые представляют собой своеобразную хронику рода Гумилевых начиная с конца XVIII в. и кончая пятидесятыми годами XX в. «Записи...» А. С. Сверчковой дополняет помещенное в «Приложениях» генеалогическое древо, составленное сыном поэта О. Н. Высотским. Полностью эти уникальные материалы о семье поэта публикуются впервые.

Воспоминания И. М. Басалаева, В. С. Срезневской, Л. Е. Аренса составляют условный «блок», относящийся к детским и юношеским годам Гумилева. Следующая за ними группа воспоминаний – от мемуаров О. Л. Делла-Вос-Кардовской, соседки Гумилевых по Царскому Селу, до воспоминаний Т. В. Высоцкой, пассии поэта в предвоенные годы, – охватывает период с 1908 по 1914 гг. «Военный» «блок» мемуаров составляют материалы, опубликованные в иностранных изданиях Г. П. Струве, а также редкие, не введенные ранее в научный оборот статьи из периодики русского зарубежья. Наконец, послереволюционные годы жизни Гумилева представлены как воспоминаниями известных литераторов и деятелей искусства (таких, как Ю. П. Анненков, И. В. Одоевцева, Н. С. Тихонов и др.), так и мемуарами менее известных современников поэта, сохранивших, однако, массу интересных, а иногда и очень существенных фактов его жизни (для примера назовем обширные статьи О. А. Мочаловой, воспоминания Д. Ф. Слепян, В. А. Павлова, Ю. М. Шейнманна). Ряд статей, посвященных студии Гумилева «Звучащая раковина», образует своеобразное единство и позволяет живо и подробно представить этот этап в деятельности Гумилева-педагога в начале 20-х годов.



Значительная часть материалов публикуется впервые. Отрывки из книг И. фон Гюнтера и Т. В. Высоцкой ранее не публиковались на русском языке. При подготовке текстов особенности первоисточника по возможности сохранялись. Незначительные исправления вносились лишь в случае явных орфографических и пунктуационных ошибок или опечаток.

Впервые ряд воспоминаний о Гумилеве, опубликованных в разное время в зарубежной печати, был собран В. Крейдом, выпустившим в 1989 г. в издательстве «Голубой всадник» (Дюссельдорф) книгу «Николай Гумилев в воспоминаниях современников». Эта книга в репринтном издании («Вся Москва», 1990 г.) ныне широко доступна советскому читателю. Учитывая это, мы не включили в состав книги приводимые Крейдом мемуары; в обоих изданиях присутствуют лишь воспоминания А. А. Гумилевой и В. А. Неведомской, необходимые, с нашей точки зрения, для достижения заявленной выше задачи – создания максимально полного и «стереоскопического» образа поэта в разные годы его жизни. Стоит также отметить, что в отличие от книги В. Крейда наше издание снабжено обширными комментариями, в которых, помимо прочего, широко используется мемуарный материал, не вошедший в основной текст.

Комментарии предваряются сведениями об авторе мемуаров и источнике публикации. В комментариях содержатся сведения биографического характера, уточняющие время действия, дополняющие сказанное мемуаристом, сведения культурологические, поясняющие малоизвестные аспекты культурной жизни России и Петербурга–Петрограда начала века, указываются исторические даты, события, новые наименования и т. п. В комментариях также даются указания на одни и те же эпизоды, встречающиеся в разных мемуарах. Для цитат из произведений Гумилева указаны название произведения и его местонахождение; в случае неточного цитирования оговаривается ошибка мемуариста. В случаях, когда неточность цитаты, по нашему мнению, влияет на восприятие текста читателем, указывается правильный вариант. Комментарии к цитатам из произведений других авторов менее подробны: помимо названия произведения дополнительные сведения приводятся, лишь когда это необходимо для лучшего понимания текста.

В «Приложениях» читатель найдет сведения о роде Н. С. Гумилева, биографическую статью о поэте, статьи о людях, близких к Гумилеву (о М. М. Тумловской, С. А. Колбасьева, И. В. Одоевцевой). В «Указателе имен», завершающем книгу, содержатся и краткие сведения о вошедших в него лицах – даты жизни и указание рода занятий.

Книга «Жизнь Николая Гумилева» рассчитана как на специалистов-литературоведов, так и на каждого читателя, которому дороги жизнь и судьба Николая Степановича Гумилева.

Составители выражают искреннюю признательность К. М. Азадовскому, Н. А. Богомолу, О. Н. Высотскому, Л. Н. Гумилеву, Л. В. Горнунгу, В. И. Дедюлину, Г. В. Дьякову, Н. М. Иванниковой, Г. С. Колбасевой, М. Е. Кудрявцеву, И. М. Наппельбаум.

А.С. Сверчкова

## ЗАПИСИ О СЕМЬЕ ГУМИЛЕВЫХ

### ПРА-ПРАДЕДУШКА ЯКОВ АЛЕКСЕЕВИЧ ВИКТОРОВ

Пра-прадедушка Яков Алексеевич Викторov, будучи молодым офицером, сражался против Наполеона и был смертельно ранен под Аустерлицем<sup>1</sup>. Преданный денщик Павлюк вынес его на своих плечах из боя; в ближайшей аптеке раненому была сделана перевязка, и Павлюк повез его на перекладных в Курскую губернию в родную Викторовку. Здесь дедушка оправился, но на службу не вернулся, а остался жить в своем имени с дочерью Юлией Яковлевной. Впоследствии, когда Юлия Яковлевна вышла замуж за Ивана Львовича Львова, с дедушкой остались две его внучки: Агата Ивановна и Анна Ивановна. Первая вела домашнее хозяйство, а на обязанности Анны Ивановны лежало чтение вслух газет, причем дедушка требовал, чтобы читали честно: от доски до доски.

За свои ранения Яков Алексеевич получил большую пенсию, за которой ездил в г. Старый Оскол. Там он закупал нужные продукты на длительное время, так как и пенсию получал по третям года. Кроме того, в усадьбу приезжали венгерцы со всевозможными товарами, начиная с духов и пудры и кончая прекрасными дорогими мехами. Дедушка неукоснительно покупал все, чего хотелось его внучкам, и обязательно шелковой материи на «смертный халатик» для себя, причем выбирал преимущественно яркие цвета, так как зрение его было испорчено.

Мало-помалу дедушка впал в детство и, когда его спрашивали, сколько ему лет, он неизменно отвечал «без двух девяносто», тогда как ему давно уже было за сто.

Павлюк, такой же старый, как его барин, все время сидел на печи, и когда его Яков Алексеевич спрашивал: «А что Павлюк, какая нынче погода?» — он всегда отвечал одно и то же: «Поземная поперла».

Доживя до такой глубокой старости, Яков Алексеевич интересовался решительно всем, в особенности своей смертью. У него было

много «смертных» халатиков, которым он иногда делал осмотр, и иногда посылал халатик в подарок покойнику и даже больному! Гроб он тоже велел себе заготовить заранее и примерялся, удобно ли будет ему лежать. Под конец ему захотелось услышать, как его будут отпевать, и ужасно обиделся, когда священник отказал ему в этом. «Вот, — говорил он горько плача, — до чего я дожил: и панихиду по мне не хотят петь». Пришлось, чтобы его успокоить, отпеть какого-то дворового, умершего в это время и имевшего имя Якова. Отпевание было очень торжественное со свечами и певчими, и дедушка остался очень доволен, тем более что чувствительные дворовые бабы и девки плакали в голос.

После своей смерти дедушка оставил своим внукам усадьбу, которую они продали, и каждая получила за свою часть 8 тысяч. Деньги в то время немалые.

У Юлии Яковлевны и Ивана Львовича было 5 человек детей: 2 сына и 3 дочери.

Иван Львович был очень хороший человек, примерный семьянин и прекрасный хозяин. Одно время он служил в Москве директором Ремесленного училища и остаток своей жизни провел в своем родовом имении Слепнево в Тверской губернии — в 17 верстах от г. Бежецка.<sup>2</sup> Но, несмотря на свою доброту, он был страшно нетерпелив и горяч. Рассказывают, что, собираясь в пасхальную ночь к заутрене в село Градницы<sup>3</sup>, он так всех торопил, что Агата Ивановна надела новое платье наизнанку. Приехали, конечно, рано, и бабы указали молодой девушке ее ошибку.

Иван Львович был любим и дворовыми и крепостными. На похоронах крестьяне ни за что не позволили поставить гроб на дроги, а несли на руках все восемь верст. После его смерти имение перешло к старшему сыну, морскому офицеру, Льву Ивановичу Львову, а так как он постоянно бывал в плавании, то вместо него имением управляла мать его, Юлия Яковлевна.

#### ЮЛИЯ ЯКОВЛЕВНА

Это была необыкновенно тихая, добрая старушка. Она приняла бразды правления в самое тяжелое и беспокойное время: в год освобождения крестьян от крепостной зависимости.<sup>4</sup>

Кругом было беспокойно, но в Слепнево все обошлось мирно и гладко. Правда, имение небольшое, только что соберут с полей — тем и живут. Никаких поборов и притеснений никто не видал. Сама барыня вела жизнь полумонашескую, а чтобы было на что свечки ставить в церкви, трудилась сама: вязала чулки и носки и продавала их, конечно, за бесенок «на масло для лампад».

Последняя дочь ее, Анна Ивановна, родилась, когда матери было 40 лет. Вот почему характер Анны Ивановны был на редкость спокойным и бесстрастным.

## КОНТРАДМИРАЛ ЛЕВ ИВАНОВИЧ

Лев Иванович дослужился до чина контрадмирала и покинул службу из-за ревматизма, который и свел его в могилу. Жена его, Любовь Владимировна Сахацкая, и Анна Михайловна, которая теперь живет у А. С. Сверчковой, ухаживали за ним. Он умер в Старой Руссе, где лечился, и был перевезен в свой приход в Градницы.

К этому времени Юлия Яковлевна уже умерла, и имение перешло к наследникам — сестрам, а пока пожизненно там хозяйничала Любовь Владимировна.

## ЛЮБОВЬ ВЛАДИМИРОВНА

Если прежние владельцы были любимы крестьянами за кроткое обхождение, то, можно сказать, Любовь Владимировну они боготворили. Трудно было бы найти более доброго, отзывчивого человека, чем она. Со всяким горем шли к ней, и всем она помогала, наделяла подарками, ничем не притесняла. Чтобы работники не ходили в праздники домой в деревни, где частенько случались не только драки, но и побоища, она разрешала приглашать семейных в имение, где они гостили со своими чадами и домочадцами по целым неделям.

Но, как говорится в Библии, дьявол позавидовал блаженству человек<sup>5</sup>, пришла беда и на Любовь Владимировну. Как известно, 1905 год ознаменовался пожарами в барских усадьбах, волнениями крестьян и целым рядом столкновений, которые не всегда кончались благополучно. Весной, в день местного праздника «Девятой пятницы»<sup>6</sup> в окрестные деревни наехала из Петербурга и Твери буйная молодежь, которая начала пропагандировать местных крестьян. Появились на барском дворе ватаги парней, которые стали буянить, кричать и раскидывать у каретника дрова, очевидно, собираясь поджечь строение. Любовь Владимировна выслала спросить, что, собственно, они хотят. Парни потребовали денег на водку, что и было исполнено. Между тем управляющий тайно послал кучера верхом в Бежецк за помощью.

Короткие летние ночи, однако эта ночь показалась очень длинна для Любви Владимировны. На рассвете, напившись еще больше, один парень полез в окошко с целью убить барыню. Она не растерялась: «Андрюша, сынок, ты что задумал?» — вскричала она. Тот остановился, револьвер выпал из его руки, Любовь Владимировну, упавшую в обморок, положили на диван. — «Полиция! Полиция!» — закричали мужики, увидя, что с горы спускается конная стража. Все бросились врассыпную. 12 человек было арестовано, причем Любовь Владимировна просила их отпустить, но офицер не согласился. На другой день родители арестованных пришли к барыне просить похлопотать за них. Она дала денег на покупку чаю, сахару и табаку и обещала просить



о помиловании. Волнения отразились на ее здоровье. Она уехала в Москву к родным и там умерла.

Любовь Владимировна хозяйничала после смерти мужа 12 лет, но волнения отразились на ее здоровье, она уехала с Ан. Мих. в Москву к своим родным и там умерла.

### ЯКОВ ИВАНОВИЧ

Другой брат, Яков Иванович, вспыльчивый и несдержанный, не мог перенести железную дисциплину морского корпуса, женился, взял за женой в приданое имение и стал хозяйничать. Он был хороший семьянин, добрый и отзывчивый, но детей у них не было, но он очень любил детей и очень хотел иметь. Спустия несколько лет совместной жизни они взяли девочку, удочерили ее и впоследствии выдали замуж за железнодорожного служащего. Брак был счастливый: Иван Ильич Македонский, человек очень умный (с превосходным характером и добросердечный был), энергичный, отличный служака, занимал ответственные посты начальника станции и пользовался любовью и уважением начальства и своих сослуживцев. Жена его, Евгения Яковлевна, веселая, гостеприимная, прекрасная хозяйка, добрая по натуре, самоотверженно создала ему домашний уют и сделалась верной помощницей во всех его делах. Бог благословил их потомством: теперь у них в живых сын Игорь — морской техник, дочь Любовь — лекпом, замужем за ж. д. служащим Дьяконовым. (Их дочь умерла, и после войны они взяли растить девочку-польку и удочерили ее). Вторая дочь, Вера Ивановна, вдова, имеет сына Вову, уч. IV класса, служит.

Третья дочь — Валентина Ивановна — доктор, была на фронте, в Будапеште, теперь работает в Ленинграде и живет с родителями. Четвертая дочь — Галина Ивановна — кончает нынче медицинский университет. Второй сын Юрий погиб на войне.

### ВАРВАРА ИВАНОВНА ЛАМПЕ

Старшая дочь Юлии Яковлевны Львовой, Варвара Ивановна, отличалась необыкновенной красотой. Высокая, стройная, с чудными волосами, всегда приветливая и веселая, она пользовалась большим успехом в бежецком обществе.

В городе был расквартирован лейб-гвардии уланский полк, и полковник Фридольф Иванович Лампе женился на ней, порвав со своей семьей, не желавшей, чтобы он женился на русской. Чтобы служить в таком дорогом полку, не имея поддержки из дома, пришлось продать имение, данное в приданое жене, но скоро деньги были прожиты, семья увеличивалась, родился сын Иван, потом дочь Констанция, названная так в честь родителей Фридольфа Ивановича. Но и это не помогло: русскую невестку гордые финляндцы не хотели признавать. Пришлось

уехать в Царицын<sup>7</sup> на должность судебного следователя, где он и умер от холеры. Варвара Ивановна, страстно любившая своего мужа, самоотверженно ухаживала за ним, но спасти его не могла. Много было претендентов на ее руку, но она осталась верна его памяти и до самой смерти не снимала траур. Переехав в Москву, она отдала сына Яню учиться в гимназию, дочь Котю в консерваторию, а сама поступила классной дамой в институт. Трудно ей жилось в это время, но судьба помогала ей: неожиданно она получила известие, что умерла свекровь и ей следует приехать в Гельсингфорс<sup>8</sup>, чтобы вступить в право наследства. Свою часть дома она тут же продала золовке, а на вырученные деньги сделала дочери приданое. Констанция Фридольфовна вышла замуж за лейб-гв. егерского полка ротмистра Александра Дмитриевича Кузьмина-Караваева, с которым и прожила 30 лет. После них остались сын и дочь,<sup>9</sup> но какая их судьба неизвестно. Это был нервный, мелочный человек, педант во всем, страшно ревнивый, с большим самомнением. Он обожал женщин и ненавидел тещу, которую ревновал к дочери и причинял много горя бедной В. И.

#### АГАТА ИВАНОВНА

Средняя дочь Юлии Яковлевны Агата Ивановна была несчастлива в замужестве. Муж ее был человек неустойчивого характера, «моему нраву не препятствуй», любил покутить и во хмелю был беспокойный. Стучалось, что забрав наскоро сына Борю и кое-что из необходимых вещей, Агата Ивановна неожиданно приезжала в Слепнево и жила, пока буйный муж ее не начинал писать покаянные письма, клятвенно уверяя, что «больше не будет». «Я не могу отнять у сына отца, — говорила Агата Ивановна, которая, несмотря на все огорчения, все-таки любила его, — может быть, он и впрямь исправится». Его смерть положила конец ее мытарствам, но здоровье было расшатано, и она недолго его пережила. Судьба сына была печальная: от алкоголика отца он унаследовал склонность к душевной болезни и умер в больнице.

#### АННА ИВАНОВНА

Анна Ивановна — младшая дочь Юлии Яковлевны — имела судьбу счастливее своих братьев и сестер. Двадцати трех лет она вышла замуж за морского врача Ст. Як. Гумилева, вдовца, имевшего семилетнюю дочь. Но прежде надо сказать про его первую жену и про него самого.

#### СТЕПАН ЯКОВЛЕВИЧ ГУМИЛЕВ

Ст. Як. Гумилев имел характер настойчивый, твердый, самоуверенный и решительный. Отец хотел его пустить по духовной части и требовал, чтобы он поступил в духовную академию, но Ст. Як. решительно

этому воспротивился, порвал с отцом и поступил в Московский Медицинский университет.<sup>10</sup> Не имея ниоткуда поддержки, ему приходилось учиться и давать уроки, чтобы как-нибудь поддерживать свое существование. По рекомендации товарища он получил место в семье члена суда и стал давать уроки его дочери за стол и комнату. Анночка — так звали девушку — училась музыке в консерватории, но ей особенно трудно давалась математика. Это была тихая, робкая и слабая здоровьем девушка, чрезвычайно милая и приветливая, с чудесным цветом лица и большими синими глазами. Во всей ее фигуре было что-то трогательное, к ней очень подходил стих А. Толстого: «Тебя так любят все, один твой кроткий вид всех делает добрей и с жизнью мирит. Но ты грустна... В тебе есть скрытое мученье. В душе твоей звучит какой-то приговор. Зачем твой ласковый всегда, так робок взор, и очи грустные так молят о прощенье».<sup>11</sup> Действительно, суровый приговор тяготел над юной ее головой. Матери она лишилась вскоре после своего рождения, она умерла от туберкулеза, прокормив дочь только три месяца. Через год отец женился на другой, мачеха не обижала Анночку, но и не любила. Своих детей у нее не было, она не знала и не умела, как надо обходиться с падчерицей и, пользуясь ее любовью к музыке, уговорила мужа отдать дочь в консерваторию. Отец не протестовал, тем более, что дела службы и домашние дрязги ему чрезвычайно наскучили. Он стал искать развлечений на стороне и был очень доволен, когда вторая жена приказала ему долго жить.

Анночка плакала. Она своей кроткой, любящей душой уже успела привязаться к мачехе. На ее место скоро появилась третья жена, которая забрала все хозяйство в свои руки. Муж не смел пикнуть, а дочка, как улитка, ушла в свою раковинку. В это время у них в доме поселился молодой, умный и веселый студент С. Я. Гумилев. Новая мачеха сразу оценила все его достоинства и умело повела атаку, тем более, что старый муж-тряпка успел ей надоесть. Часто бывая на «хозяйской половине», студент, большой любитель музыки, наслаждался игрой Анночки, как будто не обращая большого внимания на скромную девушку; боясь ее испугать, он мало с ней разговаривал, но все более и более, видя ее положение, проникался к ней сочувствием. Молодые люди полюбили друг друга и, хотя мачеха, как говорится, рвала и метала, отец дал свое согласие, и после свадьбы Ст. Як., который в это время, окончив университет, получил назначение во флот,<sup>12</sup> увез молодую жену в Кронштадт. Перемена климата, а в особенности и постоянные тревоги и волнения вконец расшатали ее здоровье. Как только начинался ветер, поднималась буря и громче слышался шум моря, молодая женщина начинала волноваться, не спала ночи, представляя себе, какой опасности подвергается ее муж на корабле. Всякий раз она встречала его так радостно, как будто он вернулся после кораблекрушения. Рождение ребенка, кроме радости, принесло ей и огорчение. Муж в качестве доктора запретил ей кормить ребенка, чтобы злой бич-туберкулез не передался дочери. Грустными глазами смотрела молодая мать, как с ее колен девочка тянулась к кормилице, здоровенной бабе

староверке, которая 1 1/2 года вливала в ребенка свое несокрушимое здоровье. Муж ничего не жалел для своей любимой жены. С трудом получив отпуск летом, он повез ее на кумыс, а дочку Шуручку с кормилицей отправил в Москву к трем престарелым старым девам, теткам Анночки. Лечение сначала как будто помогло, но болезнь прогрессировала, тревоги усилились, и она умерла, оставив дочь сиротой на втором году жизни. Однажды в конце февраля, в яркий солнечный день попросила она подвести ее к окну. По дороге бежали сверкающие ручьи, воробьи купались в лужах. Слышался звон церковного колокола. Ей стало грустно. Она вспомнила родную Москву, великопостную переключку колоколов, ей захотелось увидеть привычные грязные дороги с пробивающейся кое-где зеленью и шумливые ватаги ребят, делавших запруду. «Хорошо в Москве, — сказала она, — не то, что здесь: голый капель. Я пошла бы теперь погулять с Шуручкой...» И вдруг она смолкла и, как цветок, поникла головой. Вдох — и ее не стало.<sup>13</sup> Последнее ее слово было — имя дочери, с которой она была разлучена при жизни.

#### ШУРОЧКА

Муж исполнил желание покойной жены, и тело ее в свинцовом гробу было привезено в Москву. Бабушки ушли на похороны, няня выбежала за ворота, а с ребенком оставили девочку-соседку, которая, поставив девочку на подоконник, тоже выбежала посмотреть на процессию. Как ни был мал ребенок, но в его памяти запечатлелась картина похорон, когда перед домом стали служить, как обычно, литию. Однако все это скоро надоело, и Шуручка отправилась в столовую, где был накрыт стол для поминального обеда. С трудом взобравшись на стул, потом на стол, она нашла банку с паюсной икрой, которая очень пришлась ей по вкусу, и принялась пальчиками доставать содержимое. В это время в комнату вошел дедушка. По его седой бороде текли слезы, но и он не смог не улыбнуться, увидя внучку с испачканной рожицей, но очень довольную вкусной находкой.

Шуручка осталась жить у бабушек, а отец ее ушел в трехгодичное кругосветное плавание.<sup>14</sup> Так жила она, не имея ни подруг, ни друзей. Бабушки баловали ее, заботились о питании, но никто из них не думал о том, чтобы воспитывать девочку, и она росла, как полевой цветок. По желанию отца была приглашена молодая учительница, чтобы учить ее читать и писать. Но Шуручке больше нравилось, когда сама учительница читала ей. Память у нее была блестящая, и она все легко запоминала, где что написано, в какой книге, где надо повернуть страницу, где восклицание и где вопрос. Книг у нее было много, но она никогда не ошибалась. Когда отец присылал телеграмму, что скоро придет, Шуручка очень волновалась и даже плакала. Бабушки пугали ее отцом, что они расскажут ему все ее шалости, и бедная девочка с тоской вспоминала, что она набедокурила и за что ей больше попадет. Отца она



не любила, почти не знала его, но очень боялась. Она слышала, что он отнял ее у мамы, и мама от этого умерла. И вот, когда ей было 7 1/2 лет, он приехал в Москву, попросил ее почитать и поразился ее успехам. В награду он повез ее в игрушечный магазин, где она выбрала себе куклу-кормилицу за ее большой рост и красивый наряд. Она была выше Шуручки на целую голову и могла катиться на колесиках, когда ее тянули за руку. Потом она облюбовала несколько книг в ярких переплетках с картинками, выбрала корзинку с пирожными и счастливая вернулась домой, хвастаясь перед бабушками подарками. Но когда отец попросил ее почитать что-нибудь из новых книг, оказалось, что она не знает ни одной буквы. В это время приехали в Москву к родным Лев Иванович с Любовью Владимировной и с сестрой Анной Ивановной Львовой. Степан Яковлевич был очень дружен с адмиралом, тот познакомил его со своей сестрой, и Ст. Як., решив дать дочери новую мать, сделал предложение, которое и было принято.<sup>15</sup> Анна Ивановна была моложе мужа на 20 лет, но это не помешало им счастливо прожить всю жизнь до глубокой старости. Степан Яковлевич вышел в отставку,<sup>16</sup> переехал в Царское Село и купил там дом.<sup>17</sup> Характер С. Я. был твердый и властный, кроме того, он был ревнив, расчетлив и требовал безусловного повиновения. Жена с другим характером, возможно, не ужилась бы с ним, но Анна Ивановна старалась все сгладить и, в особенности, когда подросли сыновья, изображала, как она говорила, буфер, чтобы избежать всяких столкновений. Поэтому дети боготворили мать и очень холодно относились к отцу, не стесняясь его, во избежание неприятностей, подчас и обмануть. Ст. Як. очень долго хворал, главным образом ревматизмом в ногах, он почти безвыходно сидел дома, и только летом Анна Ивановна увозила его в Рязанскую губернию, где они купили небольшое имение «Березки».<sup>18</sup> Тяжелый 1905 год принес им много хлопот и беспокойства. Было два поджога, и хотя господский дом и уцелел, службы сгорели и имение было продано. Вскоре Степан Яковлевич умер скоропостижно, сидя на своем диване, в то время, когда Анна Ивановна, наскучив слушать какие-то клокотанья в груди мужа, послала за доктором, а сама села в гостиной и стала читать. Приехавший доктор нашел его уже мертвым. Сыновья отнеслись к его смерти довольно равнодушно. Анна Ивановна не впала в отчаяние, а со свойственной ей деловитостью принялась за хлопоты по похоронам. Дочь, Александра Степановна, тоже не очень горевала. Со смертью отца положение ее не менялось: она осталась жить в доме с Анной Ивановной.<sup>19</sup>

Александра Степановна семилетним ребенком попала из Москвы в Слепнево, куда на лето съезжались все родные. Она, подобно дикому зверьку, смотрела из уголка, как Анна Ивановна нянчила свою новорожденную дочь Зиночку, как Агата Ивановна баловала своего Борю, как дети Варвары Ивановны — Яня и Котя — свободно бегали и разговаривали, в то время как на Шуручку, привыкшую ко всеобщему вниманию у бабушек, теперь никто не обращал внимания. Больше всех

ее, «сиротинку», жалела и ласкала прислуга. Анна Ивановна относилась к падчерице хорошо: никогда не только делом, но даже словом не обижала девочку, но таков уже у нее был характер, она всегда была спокойна и уравновешена. С течением времени Шуручка привыкла к новой жизни. Для обучения ей наняли гувернантку, которая только задавала ей урок и требовала ответа, не стараясь объяснить заданное и вообще приходить к ученью. Дело было летом, хотелось гулять, а гувернантка заставляла сидеть в душной комнате в то время, как сама отправлялась вниз на балкон, где собиралась вся семья с работой, причем по очереди читали какой-нибудь роман. В детстве Анна Ивановна была как-то поручена учительнице, которая сама ничего не знала и не умела преподавать по молодости лет, заставляла ее долбить французские глаголы, наказывая за леность земными поклонами или вязанием чулок. Юлия Яковлевна, поручив дочь «знающему» человеку, ни во что не вмешивалась, будучи всецело поглощена ведением хозяйства. Помня свое «обучение», Анна Ивановна предоставила падчерицу гувернантке, стараясь не заводить неприятностей и боясь больше всего, чтобы та не отказалась от места и чтобы не рассердился муж.

Терпеливая девочка сносила придирки и наказания очень равнодушно, тем более, что жалея «сиротинку», горничная и кухарка делили Шуручку пирогами, жарким, пирожными и ягодами в таком изобилии, что съесть все зараз было невозможно, поэтому, стоя — вернее, сидя на пятках — в углу около печки, девочка прятала запасы за дрова и лакомилась по возможности. Однако в сердце крепились дурные наклонности: упрямство, злоба и скрытность. Наконец, она решила отомстить своей мучительнице: украла ее наперсток и бросила в колодец. Преступление было открыто, и Шуручку решили отдать для исправления в институт<sup>20</sup>. В скором времени и там проявилась черта характера — упрямство. За пустяковую провинность ее поставили к стенке. Другие ученицы извинились и ушли спать, но Шуручка стояла молча, презрительно сжав губы. Классная дама — немка, видя, что новенькая упрямится, отпустила ее и, войдя через несколько минут в дортуар, услышала заглушенные рыдания. Добрая немка подседа к плачущей девочке на кровать, обняла ее и стала уговаривать: «Ну что скажет твоя мама, — говорила она, — когда это узнает?» — «У меня нет мамы, — еще горше зарыдала Шуручка, — она давно умерла». — «Ах, бедняжка, ну, не плачь, я сама росла без матери...» Целый час проговорили они, и с этих пор девочка окончательно переменялась: стала кротка и послушна, и учителя не могли нахвалиться ее успехами. Пребывание в институте было самое счастливое время в жизни Шуручки. Подруги ее любили за ее веселый характер, увлекательные «романы», которые она сочиняла и, не имея времени и бумаги, рассказывала, за ее незлобивые шалости и «честность», не позволявшую ей выдавать подруг. Да, это было, действительно, счастливое время!

Вернувшись домой, Шуручка попала точно в монастырь. Отец, хмурый, раздражительный, не любил веселого смеха и суетни. Он страдал сильными болями в ногах и требовал, чтобы Анна Ивановна была

безотлучно при нем. Шуточке приходилось довольствоваться обществом двух маленьких братьев и их бонны. Иногда собирались гости. Знакомые отца, его ровесники, играли в винт, Анна Ивановна дремала над книгой, Шуточка помогала накрывать стол и за ужином слушала докторские разговоры, с трудом скрывала зевоту. Анна Ивановна в молодости не знала, что такое кокетство, флирт, выезды и наряды. Тем более она не признавала этого теперь, имея на руках больного мужа и двух детей. Ее вполне удовлетворяла скромная домашняя жизнь с ее повседневными заботами, она любила заниматься изящными рукоделиями, слушая рассказы подчицы, но больше всего она увлекалась чтением романов. Это было ее страстью, для нее она забывала все на свете. Иногда, отыскивая что-нибудь в комодке, она наткнулась на старую газету или вырванный из какого-нибудь журнала лист; она, стоя на месте, читала, забыв за чем пошла. Если муж, наскучив ждать, звал ее, она торопливо отвечала: «Сейчас, папочка, я только один момент». Шуточка с ней жила дружно, как со старшей сестрой или подругой. Они вместе скрывали от Степана Яковлевича, чтобы его не раздражать, свои маленькие грешки: читали после полуночи, купили каких-нибудь сладостей, ходили с детьми на карусели. Денег у Анны Ивановны на руках было немного, только что полагалось на хозяйство, а у Шуточки и того не было. Однако такая скучная и монотонная жизнь не казалась им несносной. Анна Ивановна уверяла всех и больше всего саму себя, что она счастлива, а Шуточка, любившая детей вообще, играла и возилась с братьями. Так шло время, пока на ее пути не встретился приехавший в отпуск к отцу поручик пограничной стражи Л. В. Сверчков.

#### ЛЕОНИД ВЛАДИМИРОВИЧ СВЕРЧКОВ

Это был 27-летний красивый офицер с огненными черными глазами, холеными усами, высокий, стройный, прекрасный танцор и лихой кавалерист. Он обладал, кроме красивой внешности, еще многими талантами: недурно и с чувством пел, играл на скрипке, умел поддерживать оживленный разговор, описывая жизнь на границе и всевозможные приключения. Немудрено, что чуть ли не с первого раза он вскружил голову неопытной девушке, которая совершенно не умела разбираться в жизни. Отцу сначала понравился, потом разонравился, тем более, что узнав о появлении интересного кавалера, многие вдруг обратили внимание на Шуточку. Какой-то инспектор гимназии, какого она едва знала, сделал ей через знакомую даму предложение. Студент, бесконечный студент, барон фон Штемпель вдруг обратил на нее свое благосклонное внимание и прислал ей письмо со стихами своего собственного сочинения: «О, как болит душа! Как сильно бьется сердце! Ты так прелестна, хороша, не знаю, куда деться». Но это все были пустяки в сравнении с претендентом генералом, ровесником отца, главным доктором придворного госпиталя,<sup>21</sup> вдовцом, имевшим

глухого сына, немного старше невесты. Да, это было солидное предложение; и было о чем подумать. Только не Шуточке. Она ни о ком не думала, кроме черноокого красавца, которому отец отказал от дому. Если бы Ст. Як. был более предусмотрителен и более вдумчиво отнесся к своей дочери, он позволил бы им ближе познакомиться, и Шуточка, не лишенная здравого смысла, скорее увидала бы неприятные стороны характера своего избранника. Теперь же, насильно разлученные, они продолжали переписываться и видеться тайком в парке, когда Шуточка с Анной Ивановной ходили гулять. Однажды на страстной неделе, проходя мимо царскосельского лицея и слушая великолепный благовест, Леонид Владимирович взволнованно сказал смущенной девушке: «Александра Степановна, вот я говорю Вам, как перед Богом, что вернувшись на границу, в первой стычке с контрабандистами я сложу свою голову. Без Вашей поддержки я там пропаду — сопьюсь». Шуточка испугалась. Неужели она, такая религиозная, допустит погубить любимого человека. Было решено, что Леонид Владимирович еще раз пойдет к Степану Яковлевичу и еще раз сделает предложение. Наконец, отец уступил и 25 мая состоялась скромная свадьба, и вечером в тот же день молодые уехали в Польшу, где была его служба, в кордоне «Радоха» в 1 1/2 верстах от Катовиц. Ох, уж этот май! Плохо тем, кто в этот месяц родится или выходит замуж: всю жизнь будет маяться. Так оно вышло.

Через месяц она поняла, что сделала ошибку, но поправить, конечно, было нельзя.

Выдавая дочь замуж, Ст. Як. обещал дать за ней 10 тысяч, но раздумал, решив, что будет гораздо лучше, если капитал останется у него, а он будет выплачивать проценты по 50 рублей в месяц. Зять не протестовал, а дочь тем паче не могла подать голос. Однако и это обещание не было исполнено, и 50 рублей присылались как подарок, к большим праздникам. Все это делалось под тем предлогом, что Леонид Владимирович — человек ненадежный, любит покутить, и дети не получают ничего. Но и после смерти зятя Ст. Як. деньги не отдал, а решил, что дочь должна жить вместе с родителями и никаких денег ей не надо. Леонид Владимирович умер от туберкулеза, оставив после себя недобрую память. Он через полтора года после свадьбы вышел в отставку, переехал в СПб и поступил счетоводом на Путиловский завод.<sup>22</sup> Но и тут он пробыл недолго. Благодаря своему неуживчивому характеру, он перессорился с начальством и перевез семью в Москву, где получил место счетовода в правлении Московско-Брестской ж. д. Здесь они прожили три года, причем он все время порывался куда-нибудь переехать. Смерть положила конец его непоседливой жизни.

Оставшись без всяких средств с 2 детьми, Александра Степановна поступила на службу в то же правление на должность конторщика и, кроме того, стала давать уроки двум девочкам в знакомом семействе. В это трудное время ее очень поддержала ее преданная прислуга Соломонида, которая, будучи привязана к детям и барыне, считала себя членом семьи. Благодаря ее моральной поддержке Александра



Степановна окончательно не пала духом и, скрепя сердцем, решила ехать к отцу в Ц. С. Счастье благоприятствовало несчастной женщине: она сейчас же поступила учительницей сначала в школу, а потом в гимназию,<sup>23</sup> где и прослужила 18 лет. Революция, контузия сына и болезнь дочери заставили ее переехать в Бежецк, где она тоже поступила учительницей в ж. д. школу<sup>24</sup> и прослужила там до 1937 года. Из-за прерыва в занятиях, она не могла получить прибавочную пенсию: Сын Александры Степановны Николай Леонидович ездил, будучи студентом, с дядей Николаем Степановичем в Африку<sup>25</sup> в качестве фотографа и препаратора, участвовал в германской войне, заслужив 8 орденов, был контужен и отравлен газами, вследствие чего получил туберкулез. Жена его, урожденная княжна Амилахвари, уговорила его отправиться с ней к ее родным в Кутаис, где у них было роскошное имение и где Николай Леонидович наверно бы скоро поправился, но человек предполагает, а Бог располагает: Врангель свирепствовал в тех местах, и им удалось только пробраться с большим трудом до Краснодара, где Николай Леонидович, простудившись, схватил воспаление легких и умер. После его смерти вдова его Софья Аслановна вернулась в Бежецк и через год умерла на руках Александры Степановны.

Дочь Александры Степановны Маруся имела очень печальную судьбу. Ужасы революции, особенно в самом ее центре, в Царском Селе, повлияли на ее воображение, у нее сделалась мания преследования: Доктора советовали увезти больную в деревню, но и в Слепневе тогда тоже было неспокойно. Страшно вспоминать, что приходилось переживать слепневским обитателям: 84-летней Варваре Ивановне, Александре Степановне и Марусе. Анна Ивановна, взяв Леву, уехала в Бежецк, но, боясь за любимого внука, не хотела брать Марусю, Александре Степановне приходилось вести переговоры с крестьянами,<sup>26</sup> хотя все знали, что она в Слепневе только гостя. Все-таки эти переговоры привели к благополучному разрешению вопросов, удалось увезти из дома часть мебели, отстоять половину запасов хлеба. После этого слепневские жительницы поселились вместе с Анной Ивановной.

## МИТЯ И КОЛЯ

Митя и Коля были братьями-погодками.<sup>27</sup> Как по наружности, так и по характеру они были совершенно не похожи друг на друга. Митя с самых ранних лет отличался красотой, имел легкомысленный характер, был аккуратен, любил порядок во всем и охотно заводил знакомства. Коля, наоборот, был застенчив, неуклюж, долго не мог ясно произносить некоторых букв, любил животных и не признавал порядок ни в вещах, ни в одежде. В то время как Митя увлекался приключенческими романами, Коля читал Шекспира или журнал «Природа и люди». Митя на подаренные деньги покупал лакомства, Коля — ежа или белых мышей. Выходить к гостям он терпеть не мог и уклонялся от новых знакомств, предпочитая общество морских свинок или попугая. В самом раннем

детстве он едва не лишился глаза из-за недосмотра няньки. Старые товарищи отца его, Степана Яковлевича, возвращаясь из плавания, часто привозили ему небольшие бочонки с вином из-за границы. Случилось, что привезли бочонок хересу. Степан Яковлевич и Анна Ивановна разлили вино по бутылкам, чтобы возратить тару, крепко закупорили и убрали бутылки в подполье. Это доглядела нянька; каждый вечер, когда господа ложились спать, она доставала бутылку, отбивала горлышко и напивалась пьяная. В 12 часов обыкновенно она носила Колю матери покормить ребенка, и затем он спал спокойно в колысочке до 6 утра. Но новое вино оказалось крепче марсалы. Вернувшись от матери с ребенком, нянька не положила в колысочку, а опустила мимо, причем ребенок упал лицом на отбитый край бутылки. Страшный крик разбудил всех. Все лицо Коли было в крови, и отец думал, что поврежден глаз. К счастью, была рассечена бровь, и шрам остался на всю жизнь.

В мальчике рано проснулась любовь к поэзии, он стал глубоко вдумываться в жизнь, его поразили слова в Евангелии: «вы боги»<sup>28</sup>... и он решил самоусовершенствоваться. Живя в «Березках», он стал вести себя совершенно непонятно: пропадал по суткам, потом оказывалось, что он вырыл себе пещеру на берегу реки и проводил там время в посте и раздумье. Он пробовал даже совершать чудеса!..<sup>29</sup> Разочаровавшись в одном, он тотчас же хватался за другое, занимался астрономией, для чего проводил ночи на крыше, делал какие-то таинственные вычисления и опыты, не посвящая никого в свои занятия. Но были у него и другие дела, не менее важные. Так, например, будучи учеником 8 класса, Коля обратился к сестре Шуре, с которой был очень дружен, и просил ее помочь его товарищу похитить девицу, ученицу 7 класса в Рязани, дочь инспектора. Сестра должна была приютить беглецов и в течение хотя бы двух недель продержать тайно в своей комнате. Много надо было употребить хитрости и тактичности, чтобы отговорить друзей от рискованного дела и настоять на том, что прежде надо всем троим выдержать перекрестные допросы. Страсть к путешествиям тоже рано начала волновать душу Коли. Ему хотелось ехать в неизведанные страны, где еще не ступала нога европейца. Для этой цели он начал тренироваться: много плавал, нырял, стрелял без промаха, но охотиться не любил: ему жаль было убивать беззащитных птиц и животных. Ходить пешком много он не мог: у него были, как он говорил, мягкие ноги, но ездить верхом мог сколько угодно, даже спал в седле.

После окончания гимназии и смерти отца Николай Степанович поехал в Париж и прослушал курс лекций в Сорбонне,<sup>30</sup> но шумный город ему наскучил, его потянула к себе Африка с ее неисследованными — белыми на карте — местностями. К этому времени относится его знакомство с А(нной) А(ндреевной) А(хматовой).<sup>31</sup>

Женитьба<sup>32</sup> не охладила его стремление путешествовать. Получив от матери деньги, Николай Степанович поехал в Абиссинию в качестве простого путешественника и, вернувшись оттуда, решил предпринять второе путешествие, запасшись нужными бумагами от Академии Наук.<sup>33</sup>

В 1913 г. Николай Степанович поехал вторично, пригласив в качестве фотографа<sup>34</sup> и препаратора племянника Колю Маленького. Это путешествие оба они описали в своих дневниках, которые, к сожалению, сохранились не полностью.<sup>35</sup> Особенно жаль трудов Коли Маленького, который, будучи смертельно больным, все-таки описывал очень подробно все приключения, случившиеся с ним в странах Галла. Эту рукопись у него купил издатель, но во время революции и издатель, и рукопись с многочисленными снимками пропали. Н. С. и в дикой Африке никогда не терял присутствия духа. Так — рассказывал Коля Маленький — понадобилось им найти человека — проводника, знающего французский язык. Отцы иезуиты прислали несколько молодых людей, но никто из них не пожелал идти в неизведанные места к дикарям. Нашелся один — Фасика — который даже знал несколько слов по-русски. Но вот беда: его не пускала тетка, и в то время, когда надо было выступить каравану, прислала людей, чтобы его увести. Начался спор. Фасику тянули вправо, тянули влево, и неизвестно, чем бы все это кончилось, если бы вдруг не появился какой-то абиссинец, размахивавший палочкой над головой. Н. С., долго не думая, вырвал у него из рук палочку и замахнулся на него. «Что вы, что вы! — закричал Фасика, — ведь это ж судья!» Все кончилось вполне благополучно, судья, рассмотрев бумаги, разрешил взять переводчика и даже подарил Н. С. свою палочку, знак своего могущества, после чего все отправились к тетке Фасика, где засиделись до заката солнца. Как везде в тропических странах, сразу же опустилась страшная темнота. Возвращались в лагерь при свете факелов, и Коля М. вдруг обнаружил, что Н. С. где-то отстал. Как найти его в непроницаемой тьме среди зарослей, когда кругом слышны рычания зверей и хохот гиен? Оказалось, что он устал, сел отдохнуть и нечаянно уснул.

В другой раз подошли они к реке Уаби. Вместо моста была устроена переправа таким образом: на одном берегу и на противоположном росли 2 дерева, между ними был протянут канат, на котором висела корзина. В нее могли поместиться 3 человека и, перебирая канат руками, двигать корзинку к берегу. Н. С. очень понравилось такое оригинальное устройство. Заметив, что деревья подгнили или корни расшатались, он начал сильно раскачивать корзинку, рискуя ежеминутно упасть в реку, кишашую крокодилами. Действительно, едва они вылезли из корзинки, как одно дерево упало и канат оборвался.

В пути караван Н. С. встретился с двумя абиссинцами, которые шли к св. Гуссейну, чтобы он помог им отыскать пропавшего мула. Н. С. заинтересовался и повел караван к жилищу пророка. По дороге туземцы рассказывали ему много чудесного: как святой превратил неприятельское войско в камни, как гора перешла вслед за святым со своего места на новое и т. д.

Гуссейн принял европейцев с почетом,<sup>36</sup> остался доволен поднесенными подарками, позволил им все осмотреть, но приказал зорко следить, чтобы они ничего не взяли, ни одного камушка, ни одной тряпочки.

Для испытания греховности человека служили 2 больших камня, между которыми был узкий проход. Надо было раздеться донага и пролезть между камнями в очень узкий проход. Если кто застревал — он умирал в страшных мучениях: никто не смел протянуть ему руку, никто не смел подать ему кусок хлеба или чашку воды. В этом месте валялось немало черепов и костей. Как не отговаривал Коля Маленький, Н. С. все-таки рискнул сделать опыт — пролезть между камнями. Коля М. говорил, что он боялся за дядю, как никогда в жизни! Все кончилось благополучно и Коля М. поспешил увести караван подальше, пока дядюшка не выдумал еще какого-нибудь «опыта». Однажды на них напало стадо буйволов. Их спасло только то, что дикие животные испугались, увидя лицо белого человека и повернули обратно. В другой раз они подверглись нападению обезьян, забравшись слишком глубоко в чащу леса. Коля Маленький побывал в зубах крокодила и спасся только благодаря своей находчивости, а мул, на котором он ехал, погиб.

Во время своего первого путешествия Н. С. заболел тропической малярией, во второй раз этой болезни подвергся Коля Маленький, и только доктор-абиссинец спас его от смерти.

Наступил 1914 г. Началась война с Германией. Н. С. из-за глаз не был призван,<sup>37</sup> точно так же, как и Коля М., но они оба были патриоты и не могли оставаться в тылу: они записались вольноопределяющимися в лейб-гвардии кирасирский полк, стоявший в Царском Селе. Обоих их откомандировали в Школу прапорщиков. Н. С. назначили на фронт, а Колю М. по слабости легких оставили в тылу. Взятка писарю — и вместо «негоден» поставили «годен», и Коля М. отправлен в полк. Отравленный ядовитыми газами, контуженный, он вернулся домой. Н. С. не был ни ранен, ни контужен, но за свою безумную смелость заслужил 2 Георгия<sup>38</sup> и был направлен во Францию для успокоения наших солдат, бывших там с начала войны.<sup>39</sup> Н. С. совершенно разошелся с Ахматовой<sup>40</sup> и записался с Анной Николаевной, урожденной Энгельгардт. Он надеялся, что молоденькая девушка (кто говорил, что дочка Бальмонта)<sup>41</sup> более мягкого характера, скорее составит счастье его жизни. Но он глубоко ошибся: Ася была мелочна, глупа, жадна и капризна. Во время голода 1920—21 гг. он прислал ее с дочкой Леночкой в Бежецк и стал высылать миллионы на содержание жены и дочери, но Ася капризничала, требовала разнообразия в столе, а взять было нечего: картофель и молочные продукты, даже мясо с трудом можно было достать. Ася плакала, впадала в истерику, в то время как Леночка, стуча кулачками в дверь, требовала «каки», т. е. картофеля. Своими капризами Ася причиняла Анне Ивановне много неприятностей и даже болезней. Чтобы получить от мужа лишние деньги, она писала ему, будто бы брала у Александры Степановны в долг и теперь по ее «неотступной» просьбе должна ей возратить. Выяснилось, что все выдумки, и Николай Степанович взял ее обратно в СПб.

Там она устроилась играть пажей в каком-то театре и танцевать.



«Знаешь, Шура, — сказала она в 1924 году Александре Степановне, приехавшей туда на курсы, — когда я узнала о трагической смерти Коли, я даже плохо танцевала». После этого Александра Степановна с ней больше не видалась.

Дмитрий Степанович был кадровым офицером, участвовал в войне, имел награды. Жена его, Анна Андреевна Фрейганг<sup>42</sup>, безумно любя мужа, пошла в сестры милосердия в ту часть, где был Митя. Он был контужен, лежал в госпитале и после революции, когда было предложено, кто желает, возвращаться на родину, уехал с женой в Ригу к ее родителям, у которых было имение недалеко от г. Режицы<sup>43</sup>. Сначала письма приходили часто, у Мити сильно болела нога, стала сохнуть, от контузии бывали нестерпимые головные боли. Затем пришло известие, что он умер.<sup>44</sup> Вдова его, Анна Андреевна, очень милая особа, хорошая семьянинка, всегда относилась по-родственному к семье мужа, тем горестнее теперь не иметь о ней никаких известий.

Трагическая смерть Николая Степановича очень сильно поразила семью в Бежецке. Александра Степановна, которая первая узнала из газет об этом, сразу лишилась рассудка. «Как я скажу маме?» — твердила она, бегая по комнатам и ломая руки, и ничего не слушала, кто говорил, что Анна Ивановна уже все знает. Только один Лева\* мог ее успокоить. Наконец, доктор дал ей снотворного, и она затихла. У Варвары Ивановны сделался потрясающий озноб, и она слегла и умерла 2/ХІІ того же года. Что касается до Анны Ивановны, то кто-то уверил ее, что Николай Степанович не такой человек, чтобы так просто погибнуть, что ему удалось бежать, и он, разумеется, при помощи своих друзей и почитателей, проберется в свою любимую Африку. Эта надежда не покидала ее до смерти. Она ждала сына, ждала внука, и писала письма А(нне) А(ндреевне) А(хматовой), умоляя сообщить, что она о них знает. Но черствое сердце А(нны) А(ндреевны) оставалось глухо к ее мольбам. Перед своей смертью Анна Ивановна — она четыре года лежала, не вставая, в постели, — попросила свою приятельницу А. С. К. написать под ее диктовку Лева письмо, в котором просила его не оставить «тетю Шуру и Аннушку»<sup>45</sup>, помогать им, так как они помогали ей в течение 20 лет, что она прожила у своей падчерицы в полном покое и довольстве, что было трудно достигнуть, ввиду голода и ухода Александры Степановны со службы. Продавали и меняли в Торгсине все, что желала Анна Ивановна. Она умерла 24 декабря 1942 г., прожив у Александры Степановны ровно 20 лет. Умерла спокойно, как жила: покушала манной каши, заснула в 6 часов вечера, а в 10 часов умерла, не просыпаясь, 88 лет от роду, «без двах девяносто», как говорил прадедушка.

На этом заканчивается семейная хроника Гумилевых.<sup>46</sup>

---

\* Лев Николаевич Гумилев.

ЗАПИСКИ ДЛЯ СЕБЯ

(отрывок)

[В. РОЖДЕСТВЕНСКИЙ О ГУМИЛЕВЕ]

На днях он (В. Рождественский. — *Сост.*) попросил принести мои старые «Записки» перечитать. И вот сидим солнечным апрельским днем, он перелистывает их и тут же вслух вспоминает, весело рассказывает некоторые неизвестные мне случаи и подробности. И оба смеемся.

— Вот у вас тут о встрече с Анной Андреевной Ахматовой в двадцать шестом году. А мы с ней земляки, хотя и не были тогда знакомы. Вы ведь знаете, я учился в царскосельской гимназии.<sup>1</sup> Там учился и Гумилев — в старших классах, а в женской<sup>2</sup> — вместе с моей сестрой Олей училась — только в разных классах — Анна Андреевна, тогда она еще не была Ахматовой, а Горенко... В пятом или шестом классе Коле Гумилеву родители подарили велосипед. Тогда это было редкостью. Он давал его товарищам покататься. И вот помню. Тихая улочка. На велосипеде — какой-то гимназист — ну, положим, Петухов. А сзади бежит Коля Гумилев и просит: «Петухов, ну, довольно! Покатался, теперь дай мне!» Но Петухов — никакого внимания. Коля не отстает, бежит: «Петухов, прошу тебя, ну довольно!» Тот катит и в ус не дует. «Петухов!...» Тот все молчит. Потеряв терпение, пятиклассник Коля в отчаянии и в то же время строго произносит последнее, самое убедительное для него: «Петухов! Послушай, отдай! Ну я прошу тебя как дворянин дворянина!...»

— Отец Анны Андреевны дома редко бывал, вел светский образ жизни, у него почти официально была вторая семья. Мать — Нина Эразмовна<sup>3</sup> — слыла тоже светской дамой. Домом не занималась. Хозяйство в доме велось через пень в колоду, и в просторечии среди обывателей городка за глаза ее называли Ниной Несуразмовной. Ну, это так, кстати. А вот помню другой случай с юным Гумилевым. Аня Горенко праздновала именины. Летний день, подружки-гимназистки. Коля Гумилев преподносит имениннице букет роз. «Коля! Ну что вы! Зачем? — встречает она его. — Видите сколько букетов! Ваш — девятый!» — «Тогда извините. Я буду у вас через полчаса». Является через час. Торт уже съеден, лимонад выпит. День кончается. В руках у него почти такой же букет. «Коля! Ну что ж это, право!» — «Извините, такого у вас нет. Это цветы императрицы!» Оказывается, залез в императорский цветник и исхитрился нарвать там цветов.

Или вот еще. Уже в двадцатые годы. В теперешнем Доме радио<sup>4</sup> идет Литературный вечер. Появляется Гумилев с новой женой — Анной Николаевной, остроносенькой, недалекой; она с подругой — тоже Анной. Одна о другой обычно говорила: «А Анночка еще глупее меня!».

Николай Степанович усаживает своих дам с краю прохода, а сам на минутку уходит. В зал входит Садофьев. Огляделся, увидел свободное место рядом с незнакомыми женщинами — плюхнулся. Возвращается Гумилев. «Извините, это место занято!». Садофьев рывком: «Ну и что?». — «Но извините, я еще раз говорю — место занято!». Садофьев еще громче: «Ну и что ж?» — «Я повторяю, извините, это место занято мной!» — «Наплевать!» — огрызнулся Садофьев. Гумилев не выдержал и громогласно на весь зал крикнул: «Послушайте, Садофьев! Если бы вы не были поэтом, я бы за такие слова дал вам по физиономии!». Садофьев вскочил и убежал. — А вы не знаете, что Гумилев, вернувшись из африканских путешествий, привез много редких вещей, старинное оружие, предметы национального быта и передал все это Этнографическому музею.<sup>5</sup> И они были выставлены. Я помню, над ними даже висела табличка: «Дар такого-то»... Табличка и после революции долго висела. Он даже написал стихи по этому поводу: «Есть музей...»<sup>6</sup>

## В.С. Срезневская

### ДАФНИС И ХЛОЯ

Уже близко то время, когда я не смогу ни сказать, ни написать ничего. Может быть, меня упрекнут этим. Ведя записи без плана и системы, я никогда не думала и не хотела делать их достоянием истории. Я много видела, много испытала, много знаменитых современников встречала на своем пути, одних ближе к моей жизни, других дальше; наконец, третьи просто в беглых встречах оставили чисто зрительное и слуховое впечатление. Но ведь истина, даже юридически, возникает из перекрестных взглядов и мнений, а значит, каждый свидетель ценен по-своему — только бы он не лгал и не выдумывал фактов. Постараюсь следовать этому правилу и как можно точнее восстановить в моей, еще не угасающей памяти образы далеких, милых, а иногда и вовсе далеких, но запомнившихся мне людей.

С Аней мы познакомились в Гунгербурге<sup>1</sup>, довольно модном тогда курорте близ Нарвы, где семья наши жили на даче. Обе мы имели гувернанток, обе болтали бегло по-французски и по-немецки, и обе ходили с нашими «мадами» на площадку около курзала, где дети играли в разные игры, а «мадамы» сплетничали, сидя на скамейке. Аня была худенькой стриженной девочкой, ничем не примечательной, довольно тихонькой и замкнутой. Я была очень подвижной, веселой, шаловливой и общительной. Особенной дружбы у нас не возникло, но встречи были частые, болтовня непринужденная, и основа для дальнейших отношений возникла прочно.

Настоящая, большая, на всю жизнь тесно связавшая нас дружба пришла позже, когда мы жили в одном и том же доме в Царском Селе,

близ вокзала, на углу Широкой улицы и Безымянного переуллка — в доме Шухардиной,<sup>2</sup> где у нас была квартира внизу, а у Горенко наверху. В этот дом мы переехали после пожара, когда потеряли всю обстановку, все имущество, и наши семьи были очень рады найти квартиру, где можно было разместиться уютно, к тому же около вокзала (наши отцы были связаны с поездками в Петербург на службу,<sup>3</sup> а перед старшими детьми уже маячило в будущем продолжение образования). При доме был большой хороший сад, куда обе семьи могли спокойно на целый день выпускать своих детей, не затрудняя ни себя, ни своих гувернанток прогулками.

Вот когда мы по-настоящему подружились и сошлись с Анечкой Горенко. Аня писала стихи, очень много читала дозволенных и недозволенных книг и очень изменилась внутренне и внешне. Она выросла, стала стройной, с прелестной хрупкой фигурой развивающейся девушки, с черными, очень длинными и густыми волосами, прямыми, как водоросли, с белыми и красивыми руками и ногами, с несколько безжизненной бледностью определенно вычерченного лица, с глубокими, большими светлыми глазами, странно выделявшимися на фоне черных волос и темных бровей и ресниц. Она была неутомимой наядой в воде, неутомимой скитальницей-пешеходом, лазала как кошка и плавала как рыба. Почему-то ее считали «лунатичкой»,<sup>4</sup> и она не очень импонировала добродетельным обывателям затхлого и очень дурно и глупо воспитанного Царского Села, имевшего все недостатки близкой столицы без ее достоинств. Как и полагается пригородам.

Наши семьи жили замкнуто. Все интересы отцов были связаны с Петербургом; матери — многолетние, обремененные хлопотами о детях и хозяйстве. Уже дворянского приволья не было нигде и в помине. Прислуга была вольнодумная и небрежная в работе. Жизнь дорогая. Гувернантки, большею частью швейцарки и немки, претенциозные и не ахти как образованные. Растить многочисленную семью было довольно сложно. Отсюда не всегда ровная атмосфера в доме; не всегда и ровные отношения между членами семьи. Не мудрено, что мы отдыхали, удаляясь от бдительных глаз, бродя в садах и гущах прекрасного, заброшенного, меланхолического Царского Села.

Аня свои ранние стихи, к сожалению, не сохранила, и потому для исследователей ее творчества навеки утеряны истоки ее прекрасного таланта. Могу сообщить одну и довольно существенную черту в ее творчестве: предчувствие своей судьбы.<sup>5</sup> Еще совсем девочкой она писала о таинственном кольце (позже черном бабушкином кольце), которое она получила в дар от месяца:

Мне сковал его месяца луч золотой  
И, во сне надевая, шепнул мне с мольбой:  
«Береги этот дар! Будь мечтою горда!»  
Я кольцо не отдам — никому, никогда!<sup>6</sup>

Правда, много позже, живя у меня в 1915—1916 годах, она его отдала — и при каких обстоятельствах!<sup>7</sup>

Много судеб сплеталось с судьбою Анны Ахматовой. Но надо быть последовательной.

С Колей Гумилевым, тогда еще гимназистом седьмого класса, Аня познакомилась в 1904 году, в сочельник.<sup>8</sup> Мы вышли из дому, Аня и я с моим младшим братом Сережей, прикупить какие-то украшения для елки, которая у нас всегда бывала в первый день Рождества. Был чудесный солнечный день. Около Гостиного двора мы встретились с «мальчиками Гумилевыми»: Митей, старшим, — он учился в Морском кадетском корпусе,<sup>9</sup> — и с братом его Колей — гимназистом императорской Николаевской гимназии.

Я с ними была раньше знакома, у нас была общая учительница музыки — Елизавета Михайловна Баженова. Она-то и привела к нам в дом своего любимца Митю и уже немного позже познакомила меня с Колей. Встретив их на улице, мы дальше пошли уже вместе, я с Митей, Аня с Колей, за покупками, и они проводили нас до дому. Аня ничуть не была заинтересована этой встречей, а я тем менее, потому что с Митей мне всегда было скучно; я считала (а было мне тогда уже пятнадцать!), что у него нет никаких достоинств, чтобы быть мною отмеченным.

Но, очевидно, не так отнесся Коля к этой встрече. Часто, возвращаясь из гимназии, я видела, как он шагает вдаль в ожидании появления Ани. Он специально познакомился с Аниным старшим братом Андреем, чтобы проникнуть в их довольно замкнутый дом. Ане он не нравился; вероятно, в этом возрасте девушкам нравятся разочарованные молодые люди, старше двадцати пяти лет; познавшие уже много запретных плодов и пресытившиеся их пряным вкусом. Но уже тогда Коля не любил отступать перед неудачами. Он не был красив — в этот ранний период он был несколько деревянным, высокомерным с виду и очень неуверенным в себе внутри. Он много читал, любил французских символистов, хотя не очень свободно владел французским языком, однако вполне достаточно, чтобы читать, не нуждаясь в переводе. Роста высокого, худощав, с очень красивыми руками, несколько удлинненным бледным лицом, — я бы сказала, не очень заметной внешности, но не лишенной эlegantности. Так, блондин, каких на севере у нас можно часто встретить.

Позже, возмужав и пройдя суровую кавалерийскую военную школу, он сделался лихим наездником, обучавшим молодых солдат, храбрым офицером (он имел два Георгия за храбрость),<sup>10</sup> подтянулся и, благодаря своей превосходной длинноногой фигуре с широкими плечами, был очень приятен и даже интересен, особенно в мундире. А улыбка и несколько насмешливый, но милый и не дерзкий взгляд больших, пристальных, чуть косящих глаз нравились многим и многим. Говорил он чуть нараспев, нетвердо выговаривая «р» и «л», что придавало его говору совсем не уродливое своеобразие, отнюдь не похожее на косноязычие.

Мне нравилось, как он читает стихи, и мы всегда просили его об этом. Он часто бывал у нас, и когда я была уже замужем, очень

подружился с моим мужем,<sup>11</sup> а по старой памяти и со мною. И наша ничем не омраченная дружба (я знала его с десятилетнего возраста) прошла сквозь всю жизнь, вплоть до трагической гибели Николая Степановича. С Аней тоже длилась всю жизнь.

Но вернемся к ранней юности. В 1905 году Горенко уехали из Царского Села по семейным обстоятельствам.<sup>12</sup> И этот короткий промежуток наших жизней держался только на переписке, к сожалению, затерянной нами.

Аня никогда не писала о любви к Гумилеву, но часто упоминала о его настойчивой привязанности, о неоднократных предложениях брака и своих легкомысленных отказах и равнодушии к этим проектам. В Киеве у нее были родственные связи, кузина,<sup>13</sup> вышедшая позже замуж на Аниного старшего брата Андрея. Она, кажется, не скучала. Николай Степанович приезжал в Киев. И вдруг, в одно прекрасное утро, я получила извещение об их свадьбе. Меня это удивило. Вскоре приехала Аня и сразу пришла ко мне. Как-то мельком сказала о своем браке, и мне показалось, что ничего в ней не изменилось; у нее не было совсем желаний, как это часто встречается у новобрачных, поговорить о своей судьбе. Как будто это событие не может иметь значения ни для нее, ни для меня. Мы много и долго говорили на разные темы. Она читала стихи, гораздо более женские и глубокие, чем раньше. В них я не нашла образа Коли. Как и в последующей лирике, где скупой и мимолетно можно найти намеки о ее муже, в отличие от его лирики, где властно и неотступно, до самых последних дней его жизни, сквозь все его увлечения и разнообразные темы маячит образ жены. То русалка, то колдунья, то просто женщина, таящая «злое торжество»:

И, тая в глазах злое торжество,  
Женщина в углу слушала его.<sup>14</sup>

Стихотворение «У камина» стоит того, чтобы процитировать его полностью в подтверждение моих высказываний, основанных не только на впечатлениях, но и на признаниях и фактах.

Конечно, они были слишком свободными и большими людьми, чтобы стать парой воркующих «сизых голубков». Их отношения были скорее тайным единоборством. С ее стороны — для самоутверждения как свободной от оков женщины; с его стороны — желание не поддаться никаким колдовским чарам, остаться самим собою, независимым и властным над этой вечно, увя, ускользающей от него женщиной, многообразной и не подчиняющейся никому. Я не совсем понимаю, что подразумевают многие люди под словом «любовь». Если любовь — навязчивый, порою любимый, порою ненавидимый образ, притом всегда один и тот же, то смею определенно сказать, что если была любовь у Николая Степановича, а она, с моей точки зрения, сквозь всю его жизнь прошла, — то это была Ахматова. Оговорюсь: я думаю, что в Париже была еще так называемая «Синяя звезда».<sup>15</sup> Во всяком случае, если нежность — тоже любовь, то «Синяя звезда»

была тоже им любима, и очень нежно. Остальное, как бы это ни называть, вызывало у него улыбку и шутливый тон.

Но разве существует на свете моногамия для мужчин? Я помню, раз мы шли по набережной Невы с Колей и мирно беседовали о чувствах женщин и мужчин, и он сказал: «Я знаю только одно, что настоящий мужчина — полигамист, а настоящая женщина моногамична». — «Я вы такую женщину знаете?» — спросила я. «Пожалуй, нет. Но думаю, что она есть»,<sup>16</sup> — смеясь ответил он. Я вспомнила Ахматову, но, зная, что ему будет это больно, промолчала.

У Ахматовой большая и сложная жизнь сердца — я-то это знаю, как, вероятно, никто. Но Николай Степанович, отец ее единственного ребенка, занимает в жизни ее сердца скромное место. Странно, непонятно, может быть, и необычно, но это так.

Великий сердцевед Л. Н. Толстой отметил эту черту в Анне Карениной. Но не надо аналогий, они ни к чему. Люди очень различны, в этом повинны и жизнь и время. И несмотря на то, что часто в больших и сложных биографиях обычно звучит тема «роковой любви», как у Пушкина, Байрона, Тютчева; Блока и даже Лермонтова, — не будем до поры до времени касаться ее! А пожалуй, у меня есть что сказать о ней... Так уж мне довелось вчитаться в чужие жизни. Могут сказать еще то, что знаю очень хорошо: Гумилев был нежным и любящим сыном, любимцем своей умной и властной матери, и он, несомненно, радовался, что его сын растет под крылом, где ему самому было так хорошо и тепло.

Знаю, как он звонил в клинику, где лежала Аня (самую лучшую тогда клинику профессора Отто,<sup>17</sup> очень дорогую и очень хорошо обставленную, на Васильевском острове). Затем, по окончании всей этой эпопеи, заехал за матерью своего сына и привез их обоих в Царское Село к счастливой бабушке, где мы с мужем в те же дни обедали и пили шампанское за счастливое событие... Все как полагается.<sup>18</sup>

Смею высказать еще одну до конца продуманную мною мысль: не признак ли это мужского характера — совмещать в себе много крайностей, иногда совершенно полярных, и, несмотря на эти крайности, иметь свое глубокое чувство единого, самого заветного, самого нужного — одного.

Рождение сына очень связало Анну Ахматову. Она первое время сама кормила сына и прочно обосновалась в Царском.

Не думаю, что тогда водились чудаки-отцы, катающие колясочку с сыном, — для этого были опытные няни. И Коля был как все отцы, навещал своего сына всякий раз, когда это было возможно, и, конечно, был не хуже, если не лучше многих образцовых отцов. Разве все эти нити не могут называться любовью? Роли отцов и матерей так различны, особенно в первые годы ребенка. Понемногу и Аня освобождалась от роли матери в том понимании, которое сопряжено с уходом и заботами о ребенке: там были бабушка и няня. И она вошла в обычную жизнь литературной богемы. Ни у того,

ни у другого не было каких-либо поводов к разлуке или разрыву отношений, но и очень тесного общения вне поэзии (да и то так различно понимаемой) тоже не было.

У Ахматовой под строками всегда вполне конкретный образ, вполне конкретный факт, хотя и не называемый по имени. Гумилев — поэт раздумий и предчувствий. Может быть, в этом жутком мире он если и не знал, то провидел свою трагическую судьбу.<sup>19</sup>

...Сидя у меня в небольшой темно-красной комнате, на большом диване, Аня сказала, что хочет навеки расстаться с ним.<sup>20</sup> Коля страшно побледнел, помолчал и сказал: «Я всегда говорил, что ты совершенно свободна делать все, что ты хочешь». Встал и ушел.<sup>21</sup>

Много ему стоило промолвить это... ему, властно желавшему распоряжаться женщиной по своему усмотрению и даже по прихоти. Но все же он сказал это!

Ведь во втором браке, меньше чем через год, он отправил юную жену к своей маме в Бежецк, в глушь, в зиму, в одинокую и совсем уж безрадостную жизнь! Она была ему «не нужна».<sup>22</sup> Вот это тот Гумилев, который только раз (но смертельно) был сражен в поединке с женщиной. И это-то и есть настоящий, подлинный Гумилев:

Не знаю, как называют поэты или писатели такое единоборство между мужчиной и женщиной... Если это любовь, то как она непохожа на то, что обычно описывают так тщательно большие сердцеведы. У Гумилева были холодная душа и горячее воображение. Ему не хотелось иметь в своей жизни просто спокойную, милую, скромную жену, мать нескольких детей, хозяйку дома... А возможно, что только так он нашел бы другую судьбу. Но у человека ведь всегда одна судьба — его судьба, и праздные догадки ни к чему.

Во всяком случае, брак Гумилева был браком по своей воле и по своей любви... А что его нельзя назвать счастливым браком... Пушкин не без горечи сказал: «На свете счастья нет, но есть покой и воля...»<sup>23</sup> Правда, покоя у Коли было мало, но воли много. А у Ахматовой? Женщины с таким свободолобием и с таким громадным внутренним содержанием, мне думается, счастливы только тогда, когда ни от чего и, тем более, ни от кого не зависят. До некоторой степени и Аня смогла это себе создать. Она не зависела от своей све-крови, не зависела от мужа. Она рано стала печататься и имела свои деньги.<sup>24</sup> Но счастливой я ее никогда не видела. Покоя? Да, внутренний покой в ней чувствовался гораздо больше, чем в ее муже. Временами, пожалуй, я назвала бы ее состояние «светлым покоем». Откуда он шел? Я думаю, отчасти извне, но больше всего изнутри.

Есть одна черта у Ахматовой, ставящая ее далеко от многих современных поэтов и ближе всего подводящая к Пушкину: любовь и верность сердца людям...

А насмешлива она была очень, иногда и не совсем безобидно. Но это шло от внутреннего веселья. И мне казалось, насмешка даже не мешала ей любить тех, над кем она подсмеивалась, за редкими исключениями, — таких на моей памяти были единицы.



Мне кажется, что уживчивости в характере Ани было достаточно, чтобы жизнь с нею рядом не была несносной. У меня она жила в небольшой (остальные комнаты были очень большие), но теплой и приятной комнате с окном, выходящим в наш тенистый тихий сад при клинике.<sup>25</sup> Дверь в мою комнату была почти всегда открыта, так что мы разговаривали, не выходя из наших комнат. У меня был очень хороший слух, и иногда ночью я окликала Аню: «Отчего ты не спишь?» — «А почему ты это знаешь?» — «По ритму дыхания». И тогда она часто входила ко мне и, сидя у меня на кровати, рассказывала мне причину своей бессоницы. Она часто бормотала стихи по ночам, прислушиваясь, как они звучат.

Милое время! А кругом грохотали выстрелы, тарахтели пулеметы. Ведь мы жили на первой из восставших окраин Петрограда, на Выборгской стороне. Но в нашей клинике, в глубине большого сада, было очень тихо и спокойно. Жизнь с ее жестокостями и бурями была от нас отделена высоким каменным забором. Это, конечно, не значит, что мы ничего не переживали. Наоборот, сквозь все запоры жизнь врывается и сюда...

Л. Е. А р е н с

## ВОСПОМИНАНИЯ

Я помню Гумилева еще по Царскому Селу. Я был тогда гимназистом, учился вместе с племянником его, Колей Сверчковым, а Гумилев уже кончал гимназию. Наши родители были дружны. С. Я. Гумилев был знаком с моим отцом по делам служебным. Мой отец работал в Адмиралтействе, а С. Я. был морским врачом. И наши матери дружили. Хорошо помню Анну Ивановну Гумилеву. Властная, высокого роста, крепко сложенная, она, по моему впечатлению, держала в руках всю семью. Сводный брат Н. С., Дмитрий, служил в гусарских гвардейских частях, квартировавших в Царском Селе.<sup>1</sup> Сестра Н. С. — Александра, в замужестве — Сверчкова, была матерью моего приятеля Коли, с которым мы часто ловили вместе рыбу с лодки на царсосельских прудах.

Помню хорошо директора нашей гимназии, Иннокентия Анненского, преподавателя биологии Дмитрия Аркадьевича Судковского, поэта Комаровского, тоже царсосела. Не знаю, жив ли кто-нибудь еще из царсосельских гимназистов. После революции я встречал только Евгения Полетаева, тогда комиссара НКП, который учился в свое время в одном классе с Гумилевым.

Гумилев как поэт стал известен мне, когда в книжной лавке в Гостином Дворе (в Ц. С.), которую на свой счет содержал какой-то купец,<sup>2</sup> я увидел первую книгу Н. С. — «Путь конквистадоров».<sup>3</sup>

Тогда я пробовал свои силы в литературе. Мною были написаны три новеллы, которые были примерно такого рода: девушка говорит влюбленному в нее юноше на берегу омута: «Вон там лилии. Достань

их — полюблю». Юноша утонул, и его тело плывет мимо девушки с букетом лилий в руках. Я решил пойти с этими новеллами и стихами своими к Гумилеву. Мы жили в парке, а Гумилев в центре Царского Села.

Гумилев пригласил меня в кабинет. В глаза бросились расписанные маслом стены, рисунок изображал водяного, омут и лилии, почти как в моей новелле.<sup>4</sup> Гумилев прослушал мои стихи, прочитал новеллы, и отозвался о них довольно-таки критически, сказал, что слог мне не удастся, слишком много прилагательных и т. д.

Отзыв Гумилева охладил мой творческий пыл, и я бросил писать почти до 30-ти лет, когда я вошел в группу, примыкавшую к футуристам,<sup>5</sup> вместе с Тихоном Чурилиным.

С тех пор я иногда встречал Гумилева в Царскосельском парке, но эти встречи плохо запомнились.

Гумилев же встречался с моими сестрами Зоей и Верой, известной поэтессой Верой Аренс, он даже посвятил ей стихотворение.<sup>6</sup>

В 1910 г. я услышал, что Гумилев женится на неизвестной мне тогда Ахматовой. Вскоре он нанес вместе с ней визит моим родителям в Адмиралтействе, я случайно в это время был там, и тогда увидел ее впервые. Запомнилось, как Гумилев шел под руку с Ахматовой по коридорам Адмиралтейства.

Второй раз я видел Ахматову и Гумилева вместе в редакции журнала «Аполлон», куда я зашел по какому-то делу. Там были Пунин, Чулков, Кузмин, Маковский.

Началась война. Я ушел добровольцем во флот. Сначала — матрос II-й статьи в казармах на Поцелуевом мосту. Затем воевал на Черном море, получил Георгиевский крест и звание гардемарина, щеголял в новых погонах, и все называли меня адмиралом. Наконец я ушел в отпуск и отправился домой в Царское Село. В вагоне псезда Пг.—Ц. С. встретил Гумилева. Он был в форме, с солдатским «Георгием». Мы говорили с ним о войне, о службе в армии. Помню, как он советовал мне во время сна в походе снимать шинель и накрываться ею — так теплее.<sup>7</sup>

После революции встречался с Н. С. мало, только на литературных вечерах. Пригласительный билет на один из таких вечеров, подписанный Вс. Рождественским, у меня где-то сохранился.

Неожиданной была весть о его аресте. Всем было известно, что он не был замешан ни в каком заговоре, а просто был убежденным монархистом и всегда был очень резок в своих суждениях.

Н. Пунин тоже пострадал в связи с этим заговором и просидел месяц на Шпалерной.<sup>8</sup>

Уже позже, в 1925 году, я взял эпиграфом к одной из своих статей о лесном хозяйстве строки из стихотворения Н. С.

Я знаю, что деревьям, а не нам  
Дано величье совершенной жизни...<sup>9</sup>

Эта статья была опубликована в № 10 журнала «Украинский охотник и рыболлов» за 1925 год.

## ВОСПОМИНАНИЯ О Н. С. ГУМИЛЕВЕ

Весною 1907 года мы переехали из Петербурга в Царское Село и сняли квартиру в нижнем этаже небольшого двухэтажного дома Беловзоровой на Конюшенной улице.<sup>1</sup> Во втором этаже этого дома жили Гумилевы.

Николай Степанович был в то время за границей, в Париже, где учился в Сорбонне. Мы познакомились вначале с его матерью, Анной Ивановной. Это была умная и чуткая женщина, очень любившая своего сына и гордившаяся его литературными опытами. Она много рассказывала нам о нем и показывала его стихи. По-видимому, между матерью и сыном была большая дружба. Отца Н. С. мы не знали. В течение многих лет он болел какой-то хронической болезнью и был прикован к постели.<sup>2</sup> С этим мирились как с неизбежностью. Он лежал в отдельной комнате, и когда из нее выходили, то говорили совершенно спокойно, стараясь поддерживать в доме бодрый, жизнерадостный дух. Однако присутствие тяжело больного в семье Гумилевых чувствовалось постоянно.

Судьба сына, видимо, крайне волновала родителей, так как между ними на этот счет очень часто происходили длительные споры. Отец хотел, чтобы сын прежде всего закончил университет и затем избрал себе какую-либо научную деятельность.<sup>3</sup> Литературное поприще казалось ему недостаточно серьезным и мало обеспеченным. Ему не нравилось также, что сын, не получив необходимого русского образования, уехал учиться в Сорбонну<sup>4</sup> и хочет стать поэтом. Поскольку мне лично нравились стихи Н. С., я невольно была на стороне матери, что ее очень радовало.

Нужно сказать, что в семье все обожали Н. С. Как мы узнали позже, он также с большой любовью и нежностью относился к родным. Особенно близок он был со своей сводной сестрой (по отцу), Александрой Степановной. Она писала интересные пьесы для детей,<sup>5</sup> которые ставились в гимназии, где она преподавала. Н. С. неоднократно положительно отзывался о ее педагогической деятельности. Он любил также и ее сына, своего племянника, Колю Сверчкова, с которым, как известно, он совершил одно из своих путешествий в Африку и которому посвятил позднее сборник африканских стихов — «Шатер».<sup>6</sup>

\* \* \*

Н. С. из Парижа весной 1908 г. и до своего путешествия в Египет<sup>7</sup> поселился у родителей в Царском Селе. О нас он узнал от своей матери и выразил желание познакомиться. Знакомство произошло 9 мая в день его именин. С тех пор мы начали с ним встречаться и беседовать. Обычно это бывало, когда он выходил на свой балкон. Так продолжалось до нашего отъезда за границу.

В ту осень в Петербурге была сильная холера, и мы задержались за границей до конца месяца. Вернувшись, мы узнали, что Гумилевы переехали на другую квартиру на Бульварной улице.<sup>8</sup> В это время умер отец Н. С.<sup>9</sup> Поскольку верхний этаж теперь пустовал, я устроила в нем свою художественную мастерскую. В этой мастерской впоследствии и был мной написан портрет Н. С., воспроизведенный в...\*

С осени возобновилось наше знакомство с семьей Гумилевых. Н. С. сделал нам официальный визит, а затем мы довольно часто стали бывать друг у друга. Он любил визиты, придавал им большое значение и очень с ними считался.

Обычно у них собиралось интересное общество писателей и поэтов. Среди гостей нередко присутствовали Ремизов, Ал. Толстой, М. Кузмин, С. Маковский, В. Кривич, Потемкин и др. Большинство приезжало из Петербурга. Н. С. был всегда мил и приветлив и являлся центром внимания. Здесь читались и критически рассматривались готовящиеся к печати стихи и проза. Суждения бывали иногда очень резкими, а споры горячими. Однако сам Н. С. делал замечания большей частью сдержанно и осторожно. К его словам прислушивались и с его мнением очень считались. Он поражал своей исключительной памятью и прекрасным знанием русской классической литературы. Вспоминается, как он однажды спорил с Анненским о каких-то словах в произведении Гоголя и цитировал на память всю вызвавшую разногласие фразу. Для проверки мы взяли том Гоголя и оказалось, что Николай Степанович был прав. Он благоговел перед Пушкиным и также прекрасно его знал.<sup>10</sup> С этих вечеров все уезжали в Петербург обычно с последним поездом, и хозяин всегда сам провожал гостей до вокзала.

Приблизительно в этот период Н. С. написал в мой альбом посвященное мне стихотворение,<sup>11</sup> а также акrostих в альбом нашей дочери, Кати.<sup>12</sup> Помню, что последняя строфа этого стихотворения заканчивалась такими строками:

А Вы, Вы скажете мне бойко:

«Я в прошлом помню только Бойку»».

Бойкой звали нашу собачку, с которой Н. С. часто возился.

Бывая у нас, Н. С. много рассказывал о Париже, о вечерах у художницы Кругликовой,<sup>13</sup> о своей студенческой жизни. Помню, как он однажды очень серьезно рассказывал о своей попытке вместе с несколькими сорбоннскими студентами увидеть дьявола.<sup>14</sup> Для этого нужно было пройти через ряд испытаний — читать каббалистические книги, ничего не есть в продолжение нескольких дней, а затем в назначенный вечер выпить какой-то напиток. После этого должен был появиться дьявол, с которым можно было вступить в беседу. Все товарищи очень быстро бросили эту затею. Лишь один Н. С. проделал

---

\* Пробел в рукописи.

все до конца и действительно видел в полутемной комнате какую-то смутную фигуру. Нам эти рассказы казались очень забавными и чисто гимназическими.

Слушали мы рассказы и о его первой поездке в Африку. Он очень живо описывал весь свой путь, пройденный с караваном, жуткие моменты при охоте на диких зверей, стоянки в пустыне и многое другое. Было очень странно и казалось почти невероятным, чтобы такой болезненный на вид человек мог совершить все это труднейшее путешествие.<sup>15</sup>

\* \* \*

Мысль написать портрет Н. С. пришла мне еще весной. Но только в ноябре 1908 г. я предложила ему позировать. Он охотно согласился. Его внешность была незаурядная — какая-то своеобразная острота в характере лица, оригинально построенный, немного вытянутый вверх череп, большие серые, слегка косившие глаза, красиво очерченный рот. В тот период, когда я задумала написать его портрет, он носил небольшие, очень украшавшие его усы. Бритое лицо, по-моему, ему не шло.

Во время сеансов Н. С. много говорил со мной об искусстве и читал на память стихи Бальмонта, Брюсова, Волошина. Читал он и свои гимназические стихи, в которых воспевался какой-то демонический образ.<sup>16</sup> Однажды я спросила его:

— А кто же героиня этих стихов?

Он ответил:

— Одна гимназистка, с которой я до сих пор дружен. Она тоже пишет стихи...

Стихи он читал медленно, членораздельно, но без всякого пафоса и слегка певуче.

Н. С. позировал мне стоя, терпеливо выдерживая позу и мало отдыхая. Портрет его я сделала коленным. В одной руке он держит шляпу и пальто, другой поправляет цветок, воткнутый в петлицу. Кисти рук у него были длинные, сухие. Пальцы очень выхоленные, как у женщины.

Несмотря на некоторую ..., \* портрет свой он одобрял, но ему хотелось, чтобы глаза были поставлены прямо. Однако, поскольку это сразу же меняло все выражение его лица, я настояла на своем и написала глаза чуть косыми.

В то же время произошло знакомство Н. С. с графом В. А. Комаровским. Это было осенью того же 1908 года. Комаровский сам писал стихи и мечтал познакомиться с Гумилевым. Я пригласила их обоих к нам. За чаем между ними возник спор о поэзии. Василий Алексеевич отстаивал необходимость полного соответствия между

---

\* Пробел в рукописи.

формой и содержанием стиха. Н. С., насколько я помню, защищал преимущественное значение формы. Во время спора Комаровский сильно волновался, говорил быстро и несвязно. Гумилев был как всегда спокоен и сдержан, говорил медленно и отчетливо. Чувствовалось, что на Комаровского он смотрит как на дилетанта. Того это, конечно, особенно задевало. Простились они холодно и, казалось, разошлись врагами. Мне при уходе Н. С. тогда же сказал, что Комаровский большой чудак и что с ним невозможно разговаривать.

Какое же было мое удивление, когда на другой день на свой очередной сеанс Н. С. пришел вместе с Комаровским. Оказалось, что последний был у него с утра и между ними произошло полное примирение. Впоследствии они неоднократно бывали друг у друга, и их отношения окончательно наладились. Тем не менее Комаровский всегда старался как-нибудь поддеть Гумилева и иронизировал над его менторским тоном. От портрета Н. С. он был в полном восторге и говорил:

— Он таким вот и должен быть со своей вытянутой жирафьей шеей.

После того, как портрет был мною закончен, я отправила его на выставку Нового Общества Художников на Малой Конюшенной в Петербурге.<sup>17</sup>

\* \* \*

В характере Гумилева я находила проявления очень сильной воли, большой настойчивости, ясности в суждениях и какой-то своеобразной интуиции. Наряду с некоторой сухостью, расчетливостью и, вероятно, эгоизмом, он обнаруживал удивительную сердечность, участливость и доброту.

Мне вспоминается такой случай. Однажды жившая у нас девушка прислуга неосторожно обращаясь со спиртовкой, обожгла свое лицо. Я была дома одна и, растерявшись, не знала, как оказать ей помощь. В этот момент раздался звонок и, когда я открыла, передо мной стояла высокая фигура в цилиндре — Гумилев. Узнав в чем дело, он без всякой с моей стороны просьбы моментально бросился за врачом и быстро его привез. Потом он побежал за лекарством. Это был не холодный Гумилев в цилиндре, а добрый, участливый человек.

\* \* \*

Зимой того же года в Петербурге была поставлена пьеса Сологуба «Ночные пляски».<sup>18</sup> Нам, художникам, эта постановка очень нравилась. Казалось, что и публика ее одобряет. На спектакле среди многих наших знакомых был и Н. С. Он сидел в первом ряду, кажется, рядом с Тэффи. В антракте он подходил к нам, делился своими впечатлениями и спрашивал, понравилось ли нам.

После своей женитьбы Н. С. переехал в купленный его матерью дом на Малой улице.<sup>19</sup> Так же, как и раньше, у них собирались друзья и знакомые. Так же читались и подробно разбирались новые литературные произведения. Но центром внимания теперь был уже не Н. А., а Анна Андреевна, его жена. Изменился и состав знакомых. Чаще здесь стали бывать Н. В. Недоброво, В. Шилейко, А. Лурье, О. Мандельштам и др.

Зимой 1910—11 гг. Н. С. еще раз ездил в Африку. Он привез оттуда много звериных шкур, среди которых были красивые шкуры обезьян.<sup>20</sup> Я помню также и привезенную им очень любопытную миниатюру работы неизвестного абиссинского художника.<sup>21</sup> Краски на ней были яркими, но сама она напоминала лубок, так как была исполнена грубо. На новоселье я подарила ему свою небольшую работу, изображавшую царскосельскую статую на фоне весеннего неба и деревьев.<sup>22</sup>

Потом началась война. Гумилев уехал на фронт добровольцем. Анна Андреевна приходила к нам в это время одна. Иногда она читала присланные мужем с фронта военные стихи. Они нам очень нравились.

Однажды к нам позвонили, и, когда дверь распахнулась, мы увидели их обоих. Оказалось, что Н. С. приехал в отпуск.<sup>23</sup> Он казался нам загоревшим, был оживлен и естественно прост. В другой раз он появился у нас, украшенный георгиевским крестом. Он много рассказывал о войне, о своих вылазках и пережитом жутком чувстве, когда приходилось переползать по открытому месту под огнем неприятеля. Это были последние мои встречи с Гумилевым. Я уехала из Царского в провинцию<sup>24</sup> и слышала о нем иногда только от своего мужа.

Уже после революции, в 1920 году Дмитрий Николаевич встретился с Н. С. в Доме Искусств на каком-то литературном вечере. Они разговорились.

— Как поживаете, Николай Степанович?

Гумилев ответил не без иронии:

— Да что же говорить! Мне вот за строку перевода платят столько-то, а масло теперь стоит столько-то. Между прочим, в день я перевожу их не больше семи. Вот и судите теперь, как я живу.<sup>25</sup>

— Ну, а как Вы смотрите на окружающее?

— Я как был убежденным монархистом, так им и остался. Конечно, я не стою за сошедшую династию, но считаю, что Россия без монархии быть не может.<sup>26</sup>

— А как Ваши кресты?

— Кресты берегу как эмблему высокопочтенной корпорации Кавалеров Георгиевского Ордена.

Гумилев говорил тогда же о его желании заказать нам иллюстрации к законченной им в то время пьесе для издательства, в котором он сам работал.<sup>27</sup> Однако из этого ничего не вышло, так как мы жили в Переславле, не переписывались, и муж вскоре вообще перестал ездить в Петроград.

Этой пьесе Николая Степановича суждено было оказаться последней.

Е. Д. Кардовская

Н. С. ГУМИЛЕВ И А. А. АХМАТОВА

Осенью 1907 года наша семья переехала жить из Петербурга в Царское Село (ныне гор. Пушкин). Этот переезд был вызван моими частыми болезнями: мои родители рассчитывали, что смена сырого и туманного климата столицы на более здоровый воздух Царского восстановит мое здоровье. Мы поселились на Конюшенной улице (ныне улица Первого Мая), в доме № 35, принадлежавшем богатой домовладелице Марии Феофилактьевне Белозеровой. Это был двухэтажный, довольно неприглядный деревянный дом, стоявший между двумя каменными домами, принадлежавшими той же «Белозёрихе», как мы ее называли. Из этих домов только один (ныне № 29, а тогда № 33) уцелел и восстановлен после Великой Отечественной войны.

Мои родители сняли квартиру в первом этаже этого дома, а во втором жила тогда большая семья Гумилевых. Планировка обеих квартир была одинаковой; в ней было хотя и семь, но небольших, а часто просто маленьких комнат.

Если наша семья, состоявшая (считая и домработницу) из четырех человек, разместилась в этом помещении свободно, и у моей матери была даже отдельная комната-мастерская, то Гумилевым, по всей вероятности, жилось тесно. Их семья состояла тогда из семи человек: разбитый параличом больной отец (по-моему, отставной военный), мать, бодрая старушка, полная и представительная, носившая кружевные наколки, украшенные фиалками и завязывавшиеся под подбородком лентами, сын — Николай Степанович — поэт (в то время еще не женатый на Анне Андреевне Ахматовой), второй сын — Дмитрий Степанович (военный?), ничем не запомнившийся, дочь — Александра Степановна Сверцова, служившая классной дамой в Царскосельской Марининской женской гимназии, и двое ее детей: мальчик-гимназист и девочка.<sup>1</sup>

Знакомство моих родителей с Н. С. Гумилевым возникло, видимо, году в 1908-м, весной. Сближение произошло благодаря тому, что и в нашей, и в гумилевской квартире со стороны двора имелись большие крытые веранды — одна над другой; наша веранда выходила в крошечный садик, в котором моя мать разводила микроскопический



цветничок, а я вечно вертелась около нее. И так, сперва со мною, потом с родителями — воздушные приветствия с балкона, разговоры, слово за слово и завязалось это знакомство, которое мои родители впоследствии очень ценили.

Николай Степанович Гумилев был человеком необыкновенным. Я не берусь давать ему какие-либо характеристики по своим воспоминаниям того времени: о чем может судить восьми- и даже девятилетний ребенок? Но по более поздним рассказам моих родителей могу представить себе его в эти годы как человека не только прекрасно образованного, эстета, придерживавшегося несовременно-рыцарских принципов, но и как человека своеобразного и необычного внутреннего содержания. Говорить о Гумилеве как о поэте я вообще не осмеливаюсь — о нем говорят его стихи.

Зато внешний вид его в эти годы я помню отчетливо. Высокая, худощавая фигура его завершалась небольшой, узкой, поставленной на длинную, тонкую шею головой. Лицо его было некрасиво: глаза, бледные, белесовато-голубые, косили. Волосы пепельного цвета, тщательно разделенные на прямой пробор, были гладко приглажены. Такого же блеклого цвета были его грустно свисающие усы. Но больше всего не нравился мне его нос: сам по себе он не имел каких-либо ярких недостатков, но казалось, что он словно бы у кого-то украден и приклеен к чужому лицу. Такая внешность привлекла бы к себе меньше внимания, если бы Гумилев не подчеркивал ее выдержанной до мелочей изысканностью своих костюмов. Очень длинная его шея обтягивалась неимоверно высоким крахмальным воротничком; костюмы он носил самого модного покроя, но они почему-то висели на нем как-то бутафорски-нескладно. Единственное, что у него было красивым, — это кисти рук с длинными, тонкими пальцами, на которых он отпускал тщательно ухоженные, длинные ногти. Таким можно его увидеть на портрете, писанном в 1909 году моей матерью и сохранившемся у меня.<sup>2</sup>

Встретив впервые Николая Степановича, по его, я сказала бы, несколько даже карикатурной внешности можно было составить себе совершенно неправильное впечатление о внутреннем духовном складе этого человека. Можно даже было заподозрить в нем и отсутствие мужества, и слабость, и изнеженность. Но это было бы совершенно ошибочным мнением — эти выводы, которые я делаю теперь, на склоне лет, подтверждаются и моими детскими воспоминаниями. Вскоре после знакомства моих родителей с Николаем Степановичем у нас произошло событие, которое убедило моих родителей в исключительной отзывчивости и доброте Гумилева.

У нас была кухарка Ариша и имелась широко разрекламированная спиртовка. Дело было летом, вероятно, 1909 года. Мы были в квартире втроем: моя мать, Ариша и я. Ариша зажала спиртовку — и вдруг она взорвалась, и пылающий фитиль, и вспыхнувший денатурат — все полетело в ее лицо. Моя мать, прибежавшая на крики, мигом потушила пламя, но ожог лица был тяжелый, казалось, что

пострадала не только кожа, но и глаза. (Хорошо помню свое постыдное поведение в этом случае: услышав отчаянные крики Ариши, я, ни о чем не спрашивая, убежала в сад, где и забилась в каком-то закутке, охваченная паникой).

В первую минуту моя мать растерялась: чем помочь? — и вдруг звонок: зачем-то зашел Гумилев. Узнав о случившемся, он мигом побежал за доктором, привел его, Аришу забинтовали пропитанными какими-то мазями бинтами, глаза оказались целы, ожоги не такими серьезными, как это показалось в первую минуту, и вскорости зажили бесследно.

Помощь, оказанная Николаем Степановичем, показалась бы не такой уж удивительной, если бы ее оказал кто-нибудь другой. Но именно то, что этот, казалось бы, по виду изнеженный, изысканный, немужественный человек обнаружил такую отзывчивость и расторопность, открывало совершенно новые и неожиданные стороны его души.<sup>3</sup>

Именно к этим годам (1909—1910) относится портрет Николая Степановича работы моей матери, писанный маслом. На мой взгляд, он не только чрезвычайно похож, но и в большей степени передает внутреннюю сущность Гумилева.

Следующим сюрпризом для друзей и знакомых Николая Степановича явилась поездка (или поездки?) его в Африку. Уж кого-кого можно было себе представить предпринимавшим подобное экзотическое путешествие, сопровождавшееся в те времена и большими физическими трудностями, неудобствами и некоторыми даже опасностями, — только не Гумилева! И вместе с тем он уехал — в каком году не помню — и вернулся с африканскими трофеями и экзотическими рассказами. Кстати, рассказывал Николай Степанович даже о самых волнующих событиях всегда очень ровным, спокойным голосом, с каменным выражением лица; об африканском путешествии он повествовал так, как можно было рассказать о прогулке по Летнему саду или поездке в Павловск.<sup>4</sup> (Он, между прочим, плохо произносил букву «л», вместо нее он произносил что-то близкое к «р»). Моя мать добродушно передразнивала его: встретив его на выставке, он сказал ей: «Ольга Людвиговна, у вас рировые граза». Злые языки уверяли, что дальше Каира Николай Степанович не ездил и что все его трофеи приобретены на каирском базаре — но пусть это останется на их совести.

Гумилевы недолго прожили в нашем доме: после смерти мужа (года через два-три после нашего переезда?) мать Николая Степановича купила хороший деревянный дом на Церковной улице<sup>5</sup> (современного названия ее я не знаю) — на правой ее стороне, если повернуть с Конюшенной влево — и вся семья переехала туда. К этому, по-видимому, времени относится и женитьба Гумилева на А. А. Ахматовой (это фамилия ее бабушки, настоящая девичья фамилия А. А. была Горенко).

Опять-таки ничего, кроме внешнего впечатления об Анне Андреевне тех времен, не сохранилось у меня в памяти, так же, как я не беру

точно датировать это событие (1910?). Как-то мои родители и я возвращались домой с прогулки и встретили Гумилева с молодой женой: он, конечно, познакомил ее с ними. Очень хорошо запомнилась она мне в этот раз; была она очень хороша: молоденькая, тонкая, стройная, с очень нежным цветом лица и неожиданным, знаменитым ее профилем. Я даже помню ее шляпу из бронзовой соломки, украшенную черными бархатными ромашками.

У Гумилевых, на Церковной, собирались поэты и писатели, и мои родители, когда посещали эти вечера. Они, видимо, были очень интересными, так как гостями Гумилевых были, например, такие поэты, как И. Анненский, Макс Волошин, С. Городецкий, В. Кривич и другие. Обмениваясь впечатлениями о минувшем посещении Гумилевых (да и вспоминая их в более поздние годы), мои родители рассказывали о чтении поэтами стихов, о спорах по поводу различных течений в поэзии, обидах, примирениях, впечатлениях и о встречах в «Бродячей собаке»,<sup>7</sup> выступлениях и новых произведениях Блока, Бальмонта, Брюсова. Акмеисты, футуристы, символисты, первые выступления Маяковского, Бурлюков — как жаль, что я была тогда еще девчонкой и многое пропускала мимо ушей, да и в более зрелые годы как следует не расспрашивала моих родителей. Вспоминаю, что Гумилев, например, особенно высоко ценил поэзию Тютчева.<sup>8</sup>

Не помню, по какому случаю (вероятно, это было позднее, когда мать писала портрет Ахматовой) мы заходили к Гумилевым, в их дом на Церковной. От этого посещения мне запомнилась удивительно безвкусно обставленная и неудобная гостиная. Легкие, стиля модерн диванчики, кресла и стулья из какого-то серо-зеленого дерева (птичий глаз?) с вставленными в спинки фарфоровыми медальонами, на которых изображались голубые и розовые пастушки и пастушки XVIII века, какими украшали в те времена конфетные коробки и поздравительные открытки. Не знаю, была ли эта мебель выбрана по вкусу Николая Степановича или его матери; не думаю, чтобы она отражала вкус Анны Андреевны. В те времена вошли в моду, в подражание старине, дамские альбомы. Такой альбом завела и моя мать, он сохранился у меня. В нем много стихов, много рисунков: автографы Анненского, Волошина, Л. Леонова; рисунки Шухаева, А. Яковлева и других. Ахматова и Гумилев тоже написали в этот альбом стихи, посвященные моей матери:

Вы пленены игрой цветов и линий,  
У Вас в душе и радость, и тоска,  
Когда весной торжественной и синей  
Так четко в небе стыннут облака.

И рады Вы, когда ударом кисти  
Вам удастся их сплести в одно,  
Еще светлей, нежней и золотистой  
Перенести на Ваше полотно.

И грустно Вам, что мир неисчерпаем,  
Что до конца нельзя его пройти,  
Что из того, что было прежде раем,  
Теперь идут все новые пути.

Но рок творцов не требует участия,  
Им незнакома горечь слова – «жаль»,  
И если все слепительнее счастье,  
Пусть будет все томительней печаль.

*Н. Гумилев<sup>9</sup>*

#### ОЛЬГЕ ЛЮДВИГОВНЕ КАРДОВСКОЙ

Мне на Ваших картинах ярких  
Так таинственно слышна  
Царскосельских столетних парков  
Убаюкивающая тишина.

Разве можно желать чужого,  
Разве можно жить не своим...  
Но и краски ведь то же слово,  
И узоры линий – ритм.

*Анна Ахматова<sup>10</sup>*

*1 марта 1914 г. Царское Село*

И мне тоже был подарен альбом, но кроме акrostиха Гумилева и рисунка моего отца в нем особенно примечательного ничего не собралось. Зато акrostих получился прелестным:

#### АКРОСТИХ

Когда Вы будете большою,  
А я негодным стариком,  
Тогда согбенный над клюкою  
Я вновь увижу Ваш альбом,  
Который рифмами всех вкусов,  
Автографами всех имен –  
Ремизов, Бальмонт, Блок и Брюсов  
Давно уж будет освящен.  
О, счастлив буду я напомнить  
Вам время давнее, когда  
Стихами я помог наполнить  
Картон, нетронутый тогда.  
А Вы, Вы скажете мне бойко:  
Я в детстве помню только Бойку!

*Н. Гумилев<sup>11</sup>*

В самом начале войны Гумилев ушел на фронт в качестве рядового солдата – добровольцем. На фронте он получил солдатского «Георгия». Не могу установить, в каком именно году, приехав домой на побывку, он зашел к нам (1916?).<sup>12</sup> И тут внешность его бросалась в глаза. Он всегда был худ, на фронте, видимо, еще похудел, форма

была ему широка и его обстриженная под машинку голова, на шее, не скрашенной воротничком, тянулась жалостно вверх. Он весь вечер просидел у нас, и, не забыв ни одного конкретного из его рассказов, все же помню свое впечатление, что все, о чем он говорил, было очень серьезно и вдумчиво и повествовалось очень просто и скромно.<sup>13</sup> Таким в последний раз я видела Николая Степановича.

Сейчас, на склоне лет, разбираясь в своих немногих, по-детски пристрастных впечатлениях (я, например, была легкомысленно придирчива к человеческой внешности, склонна насмеяться над природными недостатками людей, не оценивая их внутренних качеств), так вот, оценивая свои воспоминания о Гумилеве, я думаю, что Николай Степанович под незавидной внешностью таил твердую, мужественную и горячую душу. Принципиальность, честность, поклонение высоким идеалам, может быть, даже не созвучным в какой-то степени его эпохе (щепетильно-порядочное отношение к женщинам, никакого намека на богему, которая была так распространена в его среде), делали его последним рыцарем Прекрасной дамы. Ко всем этим качествам надо добавить своеобразно и с современной точки зрения ошибочно выразившуюся большую любовь к Отечеству. Таким представляется мне теперь Николай Степанович Гумилев.

*〈Март 1979〉*

С. А. Ауслендер

## ВОСПОМИНАНИЯ О Н. С. ГУМИЛЕВЕ

Летом 1908 г. я жил у родных в Новгородской губернии с Кузминым. Тогда мы впервые обратили внимание на рассказы в газете «Речь» за подписью Гумилева.<sup>1</sup> На его стихи мы не обращали тогда никакого внимания. И вот нам захотелось узнать, кто этот Гумилев. Мы слышали только, что это какой-то чужак, живущий в Париже, близкий, кажется, к кружку Мережковских, кружку для нашей группы совершенно чуждому.<sup>2</sup>

Вернувшись после лета в Петербург и случайно узнав в редакции шебуевского журнала «Весна», что у них печатаются стихи Гумилева,<sup>3</sup> я спросил, где он сейчас находится. Мне сказали, что в Петербурге. Тогда я просил передать, что хочу с ним познакомиться.

В эту осень я жил на Вознесенском проспекте, 27, в лечебнице моего дяди.<sup>4</sup> Это была полуказенная фантастическая квартира с большими неудобными комнатами. Через несколько дней приходит ко мне снизу швейцар сказать, что меня хочет видеть один господин.

— Какой господин?

— Из таких, какие к вам не ходят.

Я был тогда студентом, и у меня бывали главным образом товарищи по университету.

И когда в эту несуразную квартиру вошел Гумилев, я понял швейцара, — ко мне действительно не ходили такие господа. Я увидел высокую фигуру в черном пальто, в цилиндре, утрированную, немного ироническую. Было что-то жалкое в этой модности.

Сначала с ним было очень трудно. Я был еще очень молодым студентом, хотя уже печатался тогда. Но вот явился человек, которого я не знал, сразу взявший тон ментора и начавший давать мне советы, как писать.

Кроме того, он был очень безобразен. Передо мной было лицо, похожее на лицо деревянной куклы, с неправильным, как бы стеклянным глазом, некрасивый нос, всегда воспаленный, странный голос, как я думал сначала — умышленно картавящий, и надменность во всем. Первое впечатление было неприятное.

Просидели мы долго, впечатление сглаживалось, но Гумилев все еще был накрахмаленным. Я сказал, что вечером буду на приеме Вячеслава Иванова,<sup>5</sup> и он выразил тоже желание поехать со мной, но с таким видом, точно он делает это из уважения к Вяч. Иванову.

Вяч. Иванов в то время был общепризнанным поэтом, и мы все его очень ценили. Тогда, после смерти Зиновьевой-Аннибал, он жил уединенно, среды бывали более интимные, чем прежде, и он просил, чтобы к нему не приводили новых участников, не предупредив его.

Поэтому я сказал Гумилеву, что надо позвонить по телефону и спросить разрешения приехать. Он это принял обиженно, сказав, что он поэт, и кому же, как не ему, быть на приемах.

Я вызвал Веру Константиновну\* (жену Вяч. Иванова) и хотя она говорила, что неудобно приезжать без предупреждения, но я все-таки упрямился, сказав, что Гумилев сидит сейчас у меня, такой чопорный, и что трудно отказать ему.

Близился вечер. Впечатление все более сглаживалось. Гумилев говорил о своей поездке в Африку, рассказывал, что живет в Царском Селе и изъявил желание, чтобы я приехал к нему.<sup>6</sup> Я ответил, что это далеко и что у меня едва ли найдется время. На это он холодно и официально заметил, что, если я хочу продолжать знакомство и его видеть, то он надеется, я выберу для этого время. Мне же это было чуждо постольку, поскольку всякие визиты не соответствовали богемным обычаям тогдашней нашей компании.<sup>7</sup>

И вот мы приехали к Вяч. Иванову. Выйдя на улицу, я начал торговаться с извозчиком. Гумилев по-французски заметил, что он этим шокирован, и просил меня садиться. Но тут же сказал, что у него нет с собою денег и что он просит меня довести его. Связь этой светскости с богемностью, то — что он так просто признался, что у него нет денег — мне понравилась. Тем более, когда он добавил, что ему негде сегодня ночевать в Петербурге и что он вынужден остаться у меня.

---

\* В. К. Шварсалон.

Я не помню всего вечера на башне. Помню, что Гумилев читал стихи и имел успех. Стихи действительно были хорошие. Вяч. Иванов по своему обычаю превозносил их. Гумилев держался так, что иначе и быть не может.

После вечера мы вместе вернулись ко мне. Когда он снял свой сюртук и манишку, на нем осталась полосатая рубашка (почему-то она мне ясно запомнилась). Я нашел в шкафу черствую булку и много вина. Мы сидели на диване, и тут я увидел другой лик Гумилева.

\* \* \*

Затем последовала зима, особенно тусклая, с литературными событиями и передрыгами. Я помню стиль легкомысленного высмеивания. Тут подвизались Кузмин, Сомов, Потемкин и другие. Страшно издевались над всеми, сплетничали, и Гумилева в первый раз встретили издевкой над его внешним видом.

Кто-то из этой компании насплетничал ему, будто бы я рассказывал, как он приехал ко мне ночью, что у него есть стеклянный глаз, который он на ночь кладет в стакан с водой. Страшно глупо!

В это время мы долго не виделись с ним, и я долго не знал об этой сплетне.

Приблизительно в феврале 1909 г. Евреинов ставил «Ночные пляски» Сологуба, где все роли исполнялись литераторами.<sup>8</sup> Участвовали — Городецкий, Потемкин, я, Кузмин. Пригласили и Гумилева — он согласился. В пьесе были какие-то принцы, принцессы, негры и пр.

На одной из генеральных репетиций было очень весело, много пили. Гумилев подошел ко мне и с видом вызывающего на дуэль сказал, что нам нужно, наконец, объясниться. Я удивился. Он пояснил, что ему известно то, что я распространяю про него. Я рассмеялся и сказал, что это глупая сплетня, он сразу поверил, переменял настроение, и мы весело пошли смотреть балерин, которых привез для балетных номеров Фокин.

В этот вечер большая часть участников перепилась. Все сидели на сцене за длинным столом. Гумилев разводил руками и произносил какие-то звуки. Я ему подсказывал слова. Публика свистала. Спектакль кончился скандалом, потому ли что не удался, потому ли, что это была модернистическая постановка — не знаю.

\* \* \*

С этих пор начался период нашей настоящей дружбы с Гумилевым, и я понял, что все его странности и самый вид дэнди — чисто внешни.

Я стал бывать у него в Царском Селе. Там было очень хорошо. Старый уютный особняк. Тетушки. Обеды с пирогами. По вечерам мы с ним читали стихи, мечтали о поездках в Париж, в Африку.

Заходили царскоселы, и мы садились играть в винт. Гумилев превращался в завязанного винтера, немного важного. Кругом помещичий быт, никакой Африки, никакой романтики.

\* \* \*

Весной 1909 года мы с ним часто встречались днем на выставках и не расставались весь день. Гуляли, заходили в кафе. Здесь он был очень хорош, как товарищ. Его не любили многие за напыщенность, но если он принимал кого-нибудь — то делался очень дружным и верным, что встречается, может быть, только у гимназистов, в нем появлялась огромная нежность и трогательность.

В то время был задуман «Аполлон».<sup>9</sup> В его создании Гумилев сыграл главную роль. Он познакомился с Сергеем Константиновичем Маковским, которому очень импонировал своей светскостью, французским языком и цилиндром. Он собрал у себя Кузмина, меня, Волошина, Маковского и других и показывал нам Анненского, которого мы, к стыду своему, тогда совершенно не знали.

Маковский был совершенно неграмотным в области современной литературы и очень пленился, узнав, что существует такая модернистская литература.

Гумилев имел большое и твердое воздействие на него. Вообще он отличался особенными организационными способностями и умением «наседать» на редакторов, когда это было нужно. Таким образом он «сварганил» свое дело.

В ту весну было особенное оживление. Собирались предварительные заседания «Аполлона». Затем мы расширяли свою платформу и переходили из «Весов»<sup>10</sup> и «Золотого Руна»<sup>11</sup> в другие журналы. Везде появлялись стайками. Остряки говорили, что мы ходим во главе с Гумилевым, который своим видом прошибает двери, а за ним входят другие.

Так, например, когда его пригласили в газету «Речь», он протащил за собою и всех нас, и помню, ставил какие-то условия, чтобы писали только мы в литературном отделе. Он умел говорить с этими кадетами, ничего не понимавшими в литературе, и им импонировал. Так же мы вошли и в «Русскую Мысль».<sup>12</sup>

Это было веселое время завоеваний. Гумилев не любил газет, но его привлекало завоевание их только как укрепление своих позиций.

Стояла весна ожиданий и надежд. Анненский чаровал нас ораторскими разговорами с Вяч. Ивановым. Это было очень интересно. Тогда же вышел № 1 журнала «Остров».<sup>13</sup> Я написал рецензию на него в «Речи».<sup>14</sup>





На лето мы разъехались, чтобы встретиться осенью в редакции «Аполлона» в особняке, помещавшемся на Мойке.<sup>15</sup> Отделом прозы там заведовал Кузмин, стихами — Гумилев, а я театральным отделом. Лукомский, кажется, — художественным отделом, но он был далек от нашей компании.

Из редакции мы, и Зноско-Боровский с нами, ходили поблизости обедать в ресторан «Альбер».<sup>16</sup> В это время начинал печататься граф А. Н. Толстой.

Первый номер журнала вышел шикарно. В редакции была устроена выставка<sup>17</sup> и банкет, на которые собрался весь тогдашний литературный и театральный свет.<sup>18</sup> Кутили очень много.



Вскоре после этого случилась история дуэли Гумилева с Волошиным. В то самое время я был болен и не выходил недели полторы, но меня известили по телефону. Случилось это так.

В мастерской Головина в Мариинском театре часто собирались литераторы и художники. Оттуда можно было слышать оперы. Головин собирался в этот период написать групповой портрет сотрудников «Аполлона», но исполнить это ему впоследствии не удалось. И вот в один из таких вечеров Волошин подошел к Гумилеву и ударил его. Их развели.<sup>19</sup>

В ближайшие дни, выздоровев, я поехал к Кузмину. Он жил тогда на башне Вяч. Иванова в маленькой комнате. Я застал там несколько человек, и все они чувствовали себя неловко и смущенно. Там сидел и Гумилев, спокойный и уравновешенный, как всегда, но преувеличенно торжественный.

Я пошел в ванную мыть руки. Кузмин принес мне туда полотенце и сказал, что на завтра назначена дуэль. Секундантами у Гумилева были Кузмин и Зноско-Боровский, у Волошина — Шервашидзе и А. Н. Толстой. Кузмин просил меня достать через своего дядю доктора и чтобы я не говорил с Гумилевым на эту тему, так как он боится огласки.

Во все остальное время того дня Гумилев был сдержан и очень отвлеченно говорил о поэзии. Прощаясь, я потянулся к нему, чтобы поцеловаться; он сперва отдернулся, а потом как бы нехотя поцеловался. Вероятно, ему хотелось подчеркнуть в эту минуту, что ему не к лицу сантименты.<sup>20</sup>

Я вернулся домой, проехал к дяде, всю ночь велись переговоры, звонил Кузмину, надо было достать автомобиль.

На другой день утром я позвонил Вере Константиновне и узнал, что все кончилось благополучно.

Но история начала распылываться в газетах и принимала неприятный характер. Писали о калоше, потерянной, кажется, Зноско-Боровским.<sup>21</sup>

Впоследствии я узнал причины и подробности дуэли. Как-то Маковскому позвонила по телефону какая-то женщина и сказала, что она испанская принцесса, монахиня, видела его на улице и что ему одному может прислать свои стихи, на что просила разрешения. Это была — Черубина де Габриак<sup>22</sup>.

Она интриговала Маковского, вела с ним эстетические разговоры о монастырях, присылала цветы, назначала свидания. Ждала в карете с опущенными шторами и устраивала прочие мистификации. Маковскому ее стихи понравились. Их очень поддерживал Волошин, находя в них мистику и возвышенное вдохновение. Тут между Волошиным и Гумилевым началась борьба за Маковского. Волошин тянул его к мистицизму, Гумилев был формального склада и хотел, говоря вульгарно, «отшить» Волошина. Появление Черубины было козырем для Волошина. Но Гумилев ругал ее стихи, сердился, что их поместили в «Аполлоне», не спросив его. Тогда же, кажется, была напечатана и статья Волошина с фантастической биографией Черубины.<sup>23</sup>

Вдруг Гумилев начал рассказывать, что он знает ее, что ее фамилия — Дмитриева, что он встречался с ней у Волошина, когда ездил к нему в Коктебель, и утверждал о своей близости с нею. В результате произошла ссора. Все — и Анненский, и Маковский и прочие, — оказались на стороне Гумилева. Волошину пришлось ретироваться, он уехал, кажется, и стал редко печататься в «Аполлоне».

Гумилеву была неприятна вся эта история и газетные сплетни. Его романтизм был ущемлен. Он тоже вскоре уехал в Абиссинию.<sup>24</sup> Мы поехали к нему на прощальный вечер.

По дороге я купил вечернюю газету. Вечер был довольно тяжелый. О недавнем происшествии старались не говорить.

Когда одевались перед уходом, Гумилев со словами: «А, у тебя вечерняя газета!» — вытащил ее у меня из кармана и сразу наткнулся на заметку, кажется озаглавленную «Пропавшая калоша».<sup>25</sup> Всем было очень неприятно.

\* \* \*

В начале 1910 г. он вернулся в Россию. Великим постом<sup>26</sup> я уехал на станцию Окуловку в Новгородскую губернию, где жили мои родные, пригласил туда и его. Он приехал с пачками папирос.

И вот Гумилев в деревенском окружении, в фабричном местечке, среди служащих и мелкой интеллигенции. Он ходил играть с ними в винт. Всегда без калош, в цилиндре, по грязи вышагивал он журавлиным шагом, в сумерках.

Мы с ним ездили кататься по обмерзлым ухабам, и изредка, когда сами особенно наклонялись, он приподнимал рукой цилиндр, чтобы при падении не измять его.

В первый раз в те дни он говорил о своей личной жизни, говорил, что хочет жениться, ждет писем. Мы просиживали с ним за разговорами

до рассвета в моей комнатке с голубыми обоями. За окном блестела вода. Я тоже хотел тогда жениться, и это нас объединяло.

Там было написано стихотворение «Маркиз де Карабас», посвященное мне.<sup>27</sup> Оно навеяно обстановкой и весенним духом, хотя этот рабочий поселок не соответствовал ему по стилю. Таким же образом были созданы и «Ракеты» Кузмина.<sup>28</sup>

Тогда же, под впечатлением наших долгих разговоров о любви, какой она должна быть, и под впечатлением обстановки, был написан и мой рассказ «Ганс Вреден», посвященный Гумилеву.<sup>29</sup>

В эти весенние дни мы с Гумилевым подружились особенно нежно. Я почувствовал его тоску. Может быть, в глубине души он мучился своим безобразием. Ему хотелось внешнего романтизма, внешнего обаяния. Внутреннее у него было.

При мыслях же о любви ему было особенно тяжело, и тут я почувствовал его большое беспокойство за свою будущую женитьбу. Мы оба в это время готовились жениться как-то беспечно.

Из Окуловки Гумилев посылал запрос в Царское, есть ли письма из Киева,<sup>30</sup> беспокоился, как будто не был уверен в ответе, и, получив утвердительный ответ, попросил лошадей и тут же выехал на вокзал, хотя знал, что в это время нет поезда. Я провожал его, и мы ждали на станции часа два с половиной. Он не мог сидеть, нервничал, мы ходили и курили.<sup>31</sup>

\* \* \*

Вскоре после этого я был слишком занят личными делами, был сам женихом и не помню его свадьбы. Да она и была, кажется, в Киеве, а затем они уехали куда-то за границу.<sup>32</sup> Помню нашу компанию в те дни: Кузмина, Судейкина, Толстого; Гумилева не было с нами.

Затем я жил у родных моей невесты\* — Зноско-Боровских, в Павловске. К нам приезжали туда литературные друзья. Там впервые появился с Анной Андреевной и Гумилев. В нашей компании ему дали прозвище «Гуми». Он стал как-то отрезанным от нас. Чопорность его увеличилась. У меня же был особенно острый период, период женитьбы, дела, связанные с этим, взволнованность. Все это несколько разладило наши отношения. Но когда осенью была наша свадьба, мы с невестой знали, что шафером у нас должен быть Гумилев.

Я поехал в Царское приглашать его. Анны Андреевны не было дома. Он был один в садике, был нежен. Но чувствовалось, что у него огромная тоска.

— «Ну, ты вот счастлив. Ты не боишься жениться?» — «Конечно, боюсь. Все изменится, и люди изменятся». — И я сказал, что он тоже изменился.

---

\* Надежда Александровна Зборовская-Ауслендер.

Он провожал меня парком, и мы холодно и твердо решили, что все изменится, что надо себя побороть, чтобы не жалеть старой квартиры, старой обстановки. И это было для нас отнюдь не литературной фразой.

Гумилев сразу повеселел и ожил. — «Ну, женился, ну, разведусь, буду драться на дуэли, что ж особенного!».

Я всегда интересовался политикой, особенно в те годы, после революции. Гумилеву это было чуждо, он никогда не читал газет. Но тут он разгорячился. Сидя со мной на пеньке и размахивая руками, он оживленно говорил, что мир приближается к каким-то невиданным приключениям, что мы должны принять в них участие, стрелять в кого-то, драться, будут катастрофы и прочее, и прочее.<sup>33</sup>

Он неожиданно как-то впал в этот несвойственный ему пророческий транс, но немного погодя опять успокоился.

\* \* \*

В августе он приехал в Окуловку с Кузминым и Зноско-Боровским. Он трогательно опасался за меня, заботливо спрашивал, как я буду жить материально, входил во всякие мелочи. Я тогда был еще студентом.

Затем он принимал самое близкое участие в свадебном ритуале, спрашивал, на каких лошадях поедem в церковь и как поедem.

Вечера мы проводили за игрой в винт. После же свадьбы разъехались, и зиму 1910—1911 гг. с Гумилевым мы не встречались.

\* \* \*

Настоящие дружеские наши отношения кончились с этой свадьбой. Мы разошлись. Жена была очень дружна с Анной Андреевной, и с ней мы виделись гораздо чаще. Гумилев бывал только на официальных званых вечерах. После дружеских хороших встреч начались безличные отношения. Тут вспоминается чаще Анна Андреевна, а он — нет. И так до войны.

\* \* \*

Весной 1914 г. я собирался ехать в Италию. В это время я кончал переводить какие-то рассказы Мопассана и заказал Гумилеву перевести стихи, которые там встречались.<sup>34</sup> Чуть ли не в день отъезда я поехал к нему на Васильевский остров. Там он снимал большую несуразную комнату для ночевки.<sup>35</sup>

Когда я приехал, Гумилев только начинал вставать. Он был в персидском халате и ермолке. Держался мэтром и был очень ласков. Оказалось, что стихи он еще не перевел. Я рассердился, а он успокоил меня, что через десять минут все будет готово.

Вскоре приехала Анна Андреевна из Царского в черном платье и в черных перчатках. Она, не сняв перчатки, начала неумело возиться, кажется, с примусом. Пришел Шилейко.

Гумилев весело болтал с нами и переводил тут же стихи. После мы вышли вместе с Анной Андреевной и поехали на извозчике.

\* \* \*

В начале войны я застрял за границей и вернулся в Россию не сразу. Тут я узнал, что Гумилев уехал добровольцем на фронт. Этой зимой мы были очень дружны с Анной Андреевной и часто бывали у нее в Царском.

В это время Садовской выпустил маленькую книжку, очень злую. В ней были нападки на Брюсова и Гумилева. Я поместил на нее резкую рецензию в газете «День»,<sup>36</sup> которая была напечатана как раз в Пасхальном номере. Мне это было неприятно. Помню, на второй день Пасхи я решил поехать в Царское и неожиданно застал там Гумилева. Он лежал в кровати весь белый, в белой рубашке, под белой простыней. Он приехал из-за болезни, с Георгиевским крестом.<sup>37</sup>

Я очень обрадовался, но он был холоднее, чем это соответствовало стилю. Может быть не хотел показаться слишком трогательным.

Чувствовался какой-то раскол его с Анной Андреевной, как будто оборвались какие-то нити.

\* \* \*

Позднее я был тоже на фронте, а осенью 1916 г. приехал в отпуск. Гумилев тоже приехал в это время и лежал в Лазарете Общества Писателей на Петербургской стороне.<sup>38</sup> Я отправился к нему туда. Оказалось, он уже встал с постели и был одет в военную форму. Война сделала его упрощеннее, скинула надменность.<sup>39</sup> Он сидел на кровати и играл с кем-то в шашки. Мы встретились запросто (я тоже был в военной форме), посидели некоторое время, потом он решил потихоньку удрать. Ему было нужно в «Биржевые Ведомости»,<sup>40</sup> а из Лазарета не выпускали. Он просил меня помочь ему пронести шинель. Сам он был в больших сапогах и от него пахло кожей. Мы выбрались из Лазарета благополучно. В этом поступке было что-то казарменное и озорное.

На ходу сели в трамвай. Затем простились. Весело и бодро он соскочил с трамвая и побежал на Галерную. На нем была длинная кавалерийская шинель. Я глядел ему вслед.

С тех пор мы не виделись ни разу.

Позднее я очутился в Сибири. В глухом селе<sup>41</sup> мне попались Известия и я прочел о том, что Гумилев расстрелян.

И. фон Гюнтер

## ЖИЗНЬ В ВОСТОЧНОМ ВЕТРЕ

МЕЖДУ ПЕТЕРБУРГОМ И МЮНХЕНОМ

(отрывки из книги)

(...) Несколько месяцев тому назад одна дама по имени Черубина де Габриак прислала Маковскому письмо на элегантно почтовой бумаге с траурной каймой со стихами, которые редакция прочитала и одобрила. Обратного адреса дама не дала. Через некоторое время пришло еще одно письмо с еще лучшими стихами, опять без обратного адреса. Третье письмо. Потом телефонный звонок: чарующий низкий голос, чуть-чуть шепелявящая речь. Еще письма. Полчасовые разговоры по телефону. Испанская аристократка, одинокая, нежная, жаждущая жизни, исповедник — строгий иезуит, мать рано умерла — Маковский давно уже влюбился по уши, так же барон Врангель, Зноско, Ауслендер. Гумилев страстно увлекся экзотической красавицей и клялся, что завладеет ею. Все боготворили восхитительную незнакомку. Ее стихи были действительно захватывающими, и каждый мужчина должен был испытывать рыцарственное сострадание к печальной и одинокой. Редакция сгорала от желания получить дозволение видеть и любить это сказочное существо.

Говорили, что ее голос волнует кровь. Где собирались трое, речь заходила о ней.

В первый же день мне рассказали об этой Черубине де Габриак. Стихи, которые мне прочитали, поражали странной, утонченной печалью, которая хватала за сердце. Приглушенная страстность, затаенная бурность желаний. Русские стихи большого, иногда почти артистического совершенства. Право, это ли не сенсация! Все попытки, — а их было немало, — войти с ней в сношения не удавались. Она отклоняла всякие встречи. Однако, то обстоятельство, что, несмотря на свою замкнутость, она пользовалась телефоном, выдавало ее стремление все же высказаться. Все завидовали Маковскому. Существовали, конечно, и противники, высмеивающие влюбленную редакцию. Но коллективная влюбленность — заразителна, вскоре и я присоединился к рыцарям очаровательной Черубины.

Однажды после обеда я снова находился у Вячеслава на Таврической<sup>1</sup> и присутствовал при дамском кружке, как «петух в корзине» [т. е. в качестве единственного мужчины среди дам. — Е. М.], Вера\*, падчерица Вячеслава, превратилась в хорошенькую молодую даму. Она пригласила к себе на чай других дам. Ее гостьями были Анастасия Николаевна Чеботаревская (...), жена Федора Соллогуба (...), затем Любовь Блок, Лидия Павловна Брюллова, очаровательная художница

\* В. К. Шварсалон.

и поэтесса, внучка художника Брюллова (...), а также поэтесса Елизавета Ивановна Дмитриева, отпуская колкости по адресу Черубины де Габриак, «которая, вероятно, очень уродлива, иначе давно показалась бы своим изнемогающим от любви поклонникам». Дамы соглашались с ней и обратились ко мне как к «аполлонову» высказать свое мнение, но я трусливо уклонился, заняв позицию целомудренного нейтралитета, тем более, что мне весьма понравилась фрейлейн Брюллова.

Дмитриева должна была прочитать свои стихи, которые действительно показались мне талантливыми. Это я и заявил ей, а когда Люба Блок рассказала, как удачно я перевел стихи ее мужа, Дмитриева вдруг заинтересовалась мной и прочитала еще стихи в тогдашней символистской манере. (...) Я спросил, почему она до сих пор не послала своих стихов в «Аполлон». Она ответила, что ее хороший знакомый, господин Волошин, разъяснил ей, что сам позаботится об этом. Так как она была приятельницей околдовавшей меня Брюлловой, я не скупился на комплименты, после чего Брюллова пригласила меня к себе, чтобы ее подруга могла прочитать мне еще больше своих стихов. В данный момент это показалось мне самым важным и я поднялся, собираясь уйти.

Тотчас поднялась и фрейлейн Дмитриева, чтобы проститься. Следуя галантному обычаю петербуржцев, я должен был предложить ей проводить ее до дома. Она тотчас согласилась.

Она была среднего роста, почти маленького, стройная, несмотря на полноту, при этом изящна и хорошо сложена. В России часто встречаются женщины с подобной фигурой. Крупная голова, темно-коричневая шевелюра, порой отливавшая блеском красного дерева, желтоватого оттенка кожа лица. Темно-синие глаза под непропорционально высоким круглым лбом были печальны, хотя иной раз могли быть насмешливыми и веселыми. Рот ее был слишком велик, зубы выступали вперед, но ее полные румяные губы красивы. Круглый подбородок немного слишком широк, но шея длинная и тонкая. Торс с мягко округлыми плечами и выпуклым бюстом производил впечатление несколько неуклюжее, возможно, вследствие неудачного костюма. Она преподавала русский язык в женской гимназии\* и, вероятно, зарабатывала слишком мало, чтобы одеваться элегантно.

Нет, красивой она не была, но весьма своеобразной, и флюид, от нее исходивший, сегодня обозначили бы словом «sexu». Это ощущалось в движении глаз, трепете ноздрей, в покачивании ее округлых плеч, но прежде всего в ее незабываемом голосе. Молчмы спустились по лестнице. (...)

Когда перед ее домом я помог ей выйти из экипажа и хотел проститься, она вдруг попросила меня еще немного погулять с ней.

---

\* В Петровской женской гимназии (ул. Плуталова, д. 24) с жалованием 11 р. 50 к. в месяц.

И так как я решил поближе познакомиться с ее прелестной подругой, то согласился, отпустил извозчика и спросил: куда хотелось бы ей пойти.

— Куда хотите!

К моему удивлению, она вдруг стала робкой. Мне вовсе не хотелось гулять. Итак, мы отправились, куда глаза глядят. Был прохладный октябрьский вечер. Наша прогулка оказалась длительной. Она рассказывала мне о своей жизни, я, собственно, не знаю, почему. Она рассказала, что гостила у Максимилиана Волошина в Коктебеле в Крыму и долго жила в его уютном доме.<sup>2</sup> «А! — думал я, — значит, она была возлюбленной Макса». Я немного пошутил по поводу антропософского увлечения Волошина Рудольфом Штайнером, который преимущественно проявлял интерес к состоятельным пожилым дамам. К этому она отнеслась холодно и призналась мне, что летом познакомилась у Волошина с поэтом Гумилевым. В ее голосе звучало что-то вроде жалобы. Я стал внимательным. Значит, что-то произошло также между ней и Гумилевым. Смотрите-ка! Какой успех! Это было неожиданно, но не nepocтижимо.

Вдруг мне в голову пришла идея.

— А-а, теперь вы издеваетесь над Черубиной де Габриак, потому что ваши приятели, Макс и Гумми, влюбились в эту испанку?

Она остановилась. Пораженный, я заметил, что она тяжело дышит. Она повернула ко мне голову, бросила взгляд глубокий до жути.

— Могу я вам кое-что сказать?

Я молчал. Она взяла мою руку.

— Обещаете ли вы никому это не выдать? — спросила она, почти заикаясь.

Потом замолкла. При слабом свете уличного фонаря я увидел, как она дрожит от волнения. Рука ее была влажной, когда она нагнулась, я ощутил ее дыхание.

— Я хочу вам что-то сказать, но вы должны навсегда сохранить об этом тайну. Обещаете ли вы это?

В такие минуты дают обещания иногда слишком поспешно. Возлюбленная Макса и Гумми... Любопытство? Сочувствие?.. Ах, ведь обещаний дают множество.

Вдруг она подняла голову и оглядела меня.

— Я должна вам сказать, что я...

Снова молчание. Она сжимала мою руку почти до боли.

— Вы единственный, кому я это скажу...

Затем она отступила, решительно вздернула голову — угрожающий взгляд. И вот она бросила почти жестко:

— Черубина де Габриак — это я.

Она отпустила мою руку, внимательно посмотрела на меня и повторила на этот раз тихо и почти с нежностью:

— Я — Черубина де Габриак.<sup>3</sup>

Моя привычная улыбка стала насмешливой. Не сказала ли она, будто она — Черубина де Габриак? Та самая Черубина, в которую



были влюблены все современные русские поэты, вместе и порознь? Это же не могло быть правдой. Лгала она, чтобы казаться интересней?

Она отступила еще на шаг.

— Вы мне не верите?

Иногда даже молодые собаки могут стать отчаянно смелыми. Таким был я.

— А если я вам докажу это?

Я холодно усмехнулся. Едва дыша и очень быстро:

— Я могу это доказать. Вы ведь знаете, что Черубина ежедневно в послеобеденные часы звонит по телефону в редакцию для беседы с Сергеем Константиновичем?\*

— Это знает каждый.

— Завтра я ему позвоню и спрошу о вас. Этого достаточно?

Я отстраняюще поднял руку.

— Вы спросите обо мне? — пробормотал я. — Да, но как же?.. Тогда... тогда я ведь буду вынужден сообщить то, о чем вы мне сейчас сказали...

Она сразу успокоилась и, подумав, ответила:

— Я спрошу об иностранных сотрудниках, и когда он назовет ваше имя...

Она задумалась.

— ...тогда я вас опишу и спрошу, не вы ли тот человек, с которым три года назад я встретила в Германии в поезде. Мое имя ему осталось неизвестным...

Я подумал: «Как находчива!» Но дело заслуживало того, чтобы стать соучастником обмана.

— Скажите лучше, два года тому назад, тогда я действительно был в Мюнхене.

— Хорошо. Значит, два года тому назад между Мюнхеном и...?

— Между Мюнхеном и Штернбергом!

— Если я скажу это Маковскому, вы поверите, что я — Черубина де Габриак?

Она снова взяла мою руку и сжала ее почти умоляюще. Инстинктивно я помедлил. Ее большой рот был искажен, зубы выступили вперед, выражение лица стало почти зловещим.

— Тогда вы поверите мне?

Она вела рискованную игру. Однако, могло статься, что это была вовсе не игра. Но разве так говорит правда?

— Тогда, пожалуй, я должен буду поверить.

— Где же я потом встречу с вами?

Меня испугала уверенная твердость этих слов.

— Когда вы будете звонить Сергею Константиновичу?

— Как всегда, после пяти.

— Хорошо. Зайдите ко мне около семи. (...) В ресторане нас могли бы подслушать. У меня нам никто не помешает. Но вы действительно хотите говорить с Маковским?

---

\* Маковским.

Она подошла ко мне так близко, что почти коснулась меня.

— Да, я хочу. Я должна, наконец, поговорить об этом с каким-нибудь человеком. Слишком долго я могла беседовать только сама с собой.

Она отпустила мою руку и отвернулась. Молча я проводил ее до дому. Когда, прощаясь, я по петербургскому обычаю поцеловал руку, она сказала тихо:

— Да накажет вас Бог, если вы предадите меня.

Это звучало театрально, но не было театральным. Она стояла на две ступени выше меня, я мог ясно видеть ее лицо. Это не было лицо лгуны.

— Я не знаю, почему я вам... почему я это вам сказала, — тихо продолжала она. — Может быть, я должна была это сделать. Завтра я буду знать. Я знаю, что вы меня не предадите. До завтра!

Она взбежала по немногим ступеням вверх.

На следующий день в пять часов в редакции зазвенел телефон. Взволнованный Маковский поднял трубку. Это была она. Напряженно прислушиваясь, мы отвели взгляд и сделали вид, будто курим, перелистываем газету, пьем чай. Через некоторое время я услышал, что Маковский перечисляет имена наших иностранных сотрудников. Он говорил очень тихо и быстро. Шла ли речь обо мне? Значит, это была действительно она? Дмитриева была Черубиной де Габриак? Да. Через десять минут Маковский меня позвал.

— Вы мне не сказали, что знаете Черубину де Габриак.

Молодым людям часто не представляет труда соврать. Я вывернулся. «Никогда не видел. В поезде между Мюнхеном и Штернбергом? О, Господи! Половина Мюнхена ездит на купанье в Штернберг. С какими только девушками не поболтаешь по дороге! Черубина де Габриак? Нет, определенно нет. Как я мог знать, кто бы это мог быть!»

Барон Врангель и Маковский были разочарованы. У них вдруг возникла надежда что-то узнать относительно горячо любимой.

Но я находился в смятении. Неожиданно я оказался посвященным в невероятную тайну и узнал то, что никому не было известно, о чем никто не догадывался. У меня перехватило дыхание от сознания своего превосходства. В тот вечер я наслаждался своей новой ролью.

Когда незадолго до семи я позвонил у двери, ведущей в меблированные комнаты, горничная отворила и сказала, лукаво улыбаясь:

— Фрейлейн уже пришла!

Господи!

Еще это! В какую подозрительную историю я угодил! Я и не догадывался о том, что это было только начало, потому что в течение некоторого времени Елизавета Дмитриева являлась ко мне ежедневно. Она рассказывала о себе и о своих милых печалях — и все ей было мало! Читала свои любезные стихи — и все ей было мало! Выслушивала мои утешения — и все ей было мало! Самой большой ошибкой ее являлась ее ненасытность, а также чрезмерная податливость. Дело в том, что скоро я уразумел, что литературное чудо, именуемое

Черубина де Габриак с ее прекраснейшими стихами, созрело не только на ее собственной грядке, но что тут действовало литературное акционерное общество. Но кто был акционером?

Однако в одном отношении я оказался обманутым обманщиком, так как благосклонности прелестной Лидии я не достиг, а собственно в надежде на нее я пошел на все это: эгоцентрическая Дмитриева ни с кем не желала делиться. Все же двадцатитрехлетнему юноше казалось безумно соблазнительным быть единственным обладателем тайны, раскрыть которую стремился весь Петербург.

Во время первого визита ко мне она сидела в моем кресле, ее окутывала красивая персидская шаль, краснея, она протянула мне один из тех листков почтовой бумаги, которые в таком множестве получил Маковский: «Стихотворение Черубины де Габриак». Это было нежное, печальное стихотворение, совершенно в несколько искусственной манере Черубины.

Я должен признать, ее жизнь была не легкой. Все ее дружеские, нет, любовные связи, всегда соединенные для нее с некоторым самоотречением, заканчивались несчастливо — разочарованием, может быть, потому, что в своей поэтической восторженности она становилась слишком ненасытной. Больше всего она жаловалась на Гумилева, который в Коктебеле клятвенно обещал жениться на ней. С ним она вернулась в Петербург и предала Волошина. А в Петербурге он ее бесцеремонно оттолкнул.<sup>4</sup>

— Вы бы вышли за него замуж?

— Сейчас же.

Значит, она все еще его любила. Я чувствовал себя ее союзником и хотел ей помочь, так как был твердо убежден, что она заслуживает всякой помощи. По ее стихам можно было догадаться, как она нуждалась в поддержке и насколько была ранима. То есть ранимой была Черубина де Габриак. А Елизавета Дмитриева?

Удивительнейшим образом существовало отчетливое различие между Черубиной и Дмитриевой. Стихи одной были мало похожи на стихи другой. Это было как расщепление личности. Было ли это вообще возможным?

Хотя это казалось невероятным, но факты как будто подтверждали совмещение двух совершенно различных поэтов в личности Дмитриевой. При несомненно гениальных задатках она должна была многого достичь в будущем. Так нельзя ли было одним ударом помочь обоим, Дмитриевой и Гумилеву, примирив их? Я знал, что мой друг Гумми мечтал жениться, чтобы обрести самостоятельность, и принял решение: их надо снова связать.

Я и без того встречался с ним ежедневно и было нетрудно однажды объявить:

— Ты должен жениться!

— На ком?

— На Дмитриевой! Как мне пришло это в голову? Вы станете превосходной парой, как Роберт Броунинг и его Элизабет, бессмертный

союз двух поэтов. Ты должен жениться на поэтессе, только настоящая поэтесса может тебя понять и вместе с тобой стать великой.

Он пожал плечами.

— Почему именно она?

Но мне показалось, что он слушал внимательно.

— Кроме того, она великолепная женщина, а ты и без того обещал жениться на ней.

Он взвился.

— Кто тебе сказал?

Я успокоил его. Мы долго беседовали о ее стихах, которые мне чрезвычайно нравились, и так невольно перешли и на интимные темы.

— Значит ли это, что и ты имел связь с этой... с этой дамой?

Я только смеялся. Его ревность доказывала, что она была ему не безразлична! Нет, об этом не стоит и размышлять. Дмитриева до сих пор любит его. Только его. Он должен с ней объясниться. Тогда ему станет ясно, что она — лучшая для него жена.

— А Волошин?

В Коктебеле он был с ней близок и боролся с ним, с Гумилевым, за обладание ею. Я успокоил его.

— С Волошиным, с этим антропософом, у нее, конечно, были чисто духовные отношения.

Право, ему надо с ней объясниться. И в денежном отношении это было бы удачно: она — учительница, он — писатель, вместе они могли бы снять в Петербурге хорошую квартиру, он был бы окружен заботой, в которой нуждается.

Он как будто согласился с моим предложением. Втайне я торжествовал, так как объяснение должно было произойти у ее подруги, обольстительной Лидии Брюлловой, и после их несомненного примирения мы образовали бы две пары. Я приложил старание ускорить встречу. По телефону стоворились о свидании для решительного объяснения. Оно должно было состояться на следующий день.

Мы отправились. Они нас ожидали. На Дмитриевой было темно-зеленое бархатное платье, которое к ней шло. Она находилась в состоянии крайнего возбуждения, на лице горели красные пятна.

Изящно накрытый стол, казалось, тоже ожидал примирения. Лидия Брюллова, в черном шелковом платье, приветствовала нас как очаровательная хозяйка дома.

Но что случилось? С небрежным и даже заносчивым видом Гумилев приблизился к обеим дамам.

— Мадемуазель, — начал он презрительно, даже не поздоровавшись, — мадемуазель, вы распространяете ложь, будто я собирался на вас жениться. Вы были моей любовницей. На таких не женятся. Вот что я хотел вам сказать.

Презрительно-снисходительный кивок. Он повернулся к обеим спиной и ушел. Я был совершенно ошеломлен его неожиданной грубостью, но мне ничего другого не оставалось, как последовать за ним.

Я коротко простился и обещал позвонить. С Дмитриевой я больше не встретился. Не было ни разговора по телефону, ни писем. Ничего.

Это была отвратительная, мне совершенно непонятная сцена. Я догнал Гумми возле дома, молча мы отправились в путь и только в моем отеле я взялся за него. Я был в ярости. Он меня безгранично разочаровал.

С усмешкой он заявил, что так уж положено! С подобными женщинами следует именно так держаться.

Я покачал головой.

— Это варварство! Ты глубоко оскорбил ее в присутствии постороннего человека. Она будет мстить.

Он пожал плечами.

— Кто имеет дело с женщинами, должен быть готов к пеклу. Волков бояться, в лес не ходить.

Старая русская поговорка. Но поговорку можно и неправильно употребить.

Этот инцидент охладил мое отношение к Гумми.

(...)

Однажды вечером, вскоре после отвратительной сцены в квартире Лидии Брюлловой, я и Зноско-Боровский ужинали в «Славянском базаре» (...). Зноско позвонил Маковскому, чтобы узнать, вернулся ли он от Головина домой. Когда Зноско снова подошел к столу, на нем лица не было: «Произошло нечто страшное: Максимилиан Волошин дал пощечину Гумилеву. Нам надо сейчас же поехать к Маковскому».

Сергей Маковский был вне себя. Он рассказал, что все собрались у Головина, тот был внезапно отозван, и тогда присутствующие стали гулять по обширному помещению ателье. Он бродил взад и вперед вместе с Волошиным, который необычно тяжело дышал. И когда они проходили мимо Гумилева и еще кого-то, Макс набросился на Гумми и дважды варварски ударил его по лицу. Гумилев вскипел от ярости, дуэль — неизбежна.

Я испугался, так как в отличие от других понимал, что за этим скрывалось. Это была месть Дмитриевой. Должно быть, она пожаловалась своему другу Волошину, который, очевидно, все еще был с ней тесно связан, и Волошин, который, вероятно, еще с лета был зол на Гумилева, теперь попросту избил его.

Но никто, кроме меня, еще не догадывался, что эту беду вызвала соблазнительная, но сулящая несчастье тень Черубины де Габриак. Но должен ли я был сказать об этом?

Мне нельзя было это сделать, так как я дал слово молчать, случайно оказавшись вовлеченным в эти тенета, сотканые из печальной красоты и воображения, исполненного зла.

Гумилев попросил Кузмина и Зноско быть его секундантами. Секундантами Волошина были граф Алексей Толстой и князь Шервашидзе, ученик Головина, живописец и график, театральные деятели. Секунданты долго совещались, так как инцидент был абсолютно

непонятен. Между тем, всем было ясно, что в деле была замешана женщина; многие знали о лете в Крыму. Все попытки смягчить Гумилева потерпели неудачу. Он бушевал и жаждал убить своего противника.

Слава Богу, ничего дурного на дуэли не произошло, на поле боя осталась только одна галоша. Но противники расстались непримиренными. Зноско и Кузмин ознакомили меня со всеми фазами ссоры.<sup>5</sup> Имя Черубины де Габриак не было названо.\*

Но однажды Кузмин увел меня в сторону и спросил, не могу ли я ему сказать, кто же эта Черубина де Габриак. Я ответил, что мог бы, но дал слово молчать. Он продолжал невозмутимо, буду ли я и тогда молчать, если он скажет прямо, что стихи Черубины де Габриак были написаны Дмитриевой по инициативе и при участии Волошина.

Я ответил, что дело зашло так далеко, что мне кажется, эту игру надо прекратить во избежание новых трагедий. Пусть он позвонит Дмитриевой и от моего имени скажет, что все известно и что она должна немедленно пойти к Маковскому и разъяснить дело. Кузмин сначала отправился к Маковскому, только после этого он протелефонировал Дмитриевой. И она прибежала к Маковскому совсем расстроенная от страха и покачалась. После этого она исчезла из Петербурга. Она перебралась в провинцию и никто не знал, куда.

А в «Аполлоне» месяц спустя появились в сопровождении превосходной графики Евгения Лансере и одобрительной статьи стихи, принадлежащие бессмертной тени Черубины де Габриак, которая свела с ума целую редакцию и теперь стала опасным символом умирающего символизма.

Так навсегда и осталось неясным, для чего Волошин, поэт и оккультист, пошел на это злополучное колдовство. Правда, поэтесса Марина Цветаева после многих лет молчания рассказала, что Волошин пытался соблазнить и ее повести подобную игру в Москве с Брюсовым. Глубинные нити и здесь остались непроясненными. Искусство для искусства. Игра для игры.

А. К. Ш е р в а ш и д з е - Ч а ч б а

[ИЗ ПИСЬМА К НЕУСТАНОВЛЕННОМУ ЛИЦУ]

Я поднялся в ателье Головина в момент удара<sup>1</sup> — Волошин, оч.(ень) красный, подбежал ко мне (...) и сказал «прошу тебя быть моим секундантом». Тут же мы условились о встрече с Зноско-Боровским, Кузминым и Ал. Толстым. Зноско-Бор.(овский) и Кузмин — секунданты Гумилева. Я и Алеша тоже — Волошина. На другой день утром я был у Макса, взял указания. Днем того же дня в ресторане

\* И не могло быть названо, так как Волошин молчал (Прим. автора).

«Albert»\* собрались секунданты. Пишу Вам оч.(ень) откровенно: я был очень напуган, и в моем воображении один из двух обязательно должен быть убит.

Тут же у меня явилась детская мысль: заменить пули бутафорскими. Я имел наивность предложить это моим приятелям! Они, разумеется, возмущенно отказались.<sup>2</sup>

Я поехал к барону Мейендорф и взял у него пистолеты.<sup>3</sup>

Результатом наших заседаний было: дуэль на пистолетах, на 25 шагов, стреляют по команде сразу. Командующий был Алексей Толстой.

Рано утром выехали мы с Максом на такси — Толстой и я. Ехать нужно было в Новую Деревню. По дороге нагнали такси противников, они вдруг застряли в грязи, пришлось нам двум (не Макс) и шоферу помогать вытянуть машину и продолжить путь. Приехали на какую-то полянку в роще; полянка покрыта кочками, место болотистое.

А. Толстой начал отмеривать наибольшими шагами 25 шагов, прыгая с кочки на кочку.

Расставили противников. Алеша сдал каждому в руки оружие. Кузмин спрятался (стоя) за дерево. Я тоже перепугался и отошел подальше в сторону. Команда — раз, два, три. Выстрел — один. Волошин — «У меня осечка». Гумилев стоит недвижим, бледный, но явно спокойный. Толстой подбежал к Макс, взять у него пистолет, я думаю, что он считал, что дуэль кончена... Гумилев, или его секундант предложили продолжать. Макс взвел курок и, вдруг сказал, глядя на Гумилева: «Вы отказываетесь от Ваших слов?» Гумилев — «Нет».<sup>4</sup> Макс поднял руку с пистолетом и стал целиться, мне показалось довольно долго. Мы ясно слышали звук падения курка, выстрела не последовало. Я вскрикнул: «Алеша, хватай скорее пистолет!» Толстой бросился к Макс, выхватил (...) пистолет (...) и дал выстрел в землю.<sup>5</sup>

«Кончено, кончено!», — я и еще кто-то вскрикнули и направились к нашим машинам. Мы с Толстым, довезя Макса до его дома, вернулись каждый к себе.

На следующее утро ко мне явился квартальный и спросил имена участников. Я сообщил все имена. Затем был суд<sup>6</sup> (...) и мы заплатили по 10 руб. штрафа (...) Думаю, что никому из нас не были известны правила дуэли.

---

\* Ресторан «Французский», Невский пр., д. 18.

ИСПОВЕДЬ

В первый раз я увидела Н. С.\* в июне 1907 г. в Париже в мастерской художника Себастиана Гуревича, который писал мой портрет. Он был еще совсем мальчик, бледное, манерное лицо, шепелявый говор, в руках он держал небольшую змейку из голубого бисера. Она меня больше всего поразила.

Мы говорили о Царском Селе, Н. С. читал стихи (из «Ром(антических) цветов»<sup>1</sup>). Стихи мне очень понравились. Через несколько дней мы опять все втроем были в ночном кафе, я первый раз в моей жизни. Маленькая цветочница продавала большие букеты пушистых белых гвоздик, Н. С. купил для меня такой букет; а уже поздно ночью мы втроем ходили вокруг Люксембургского сада и Н. С. говорил о Пресвятой Деве. Вот и все.

Больше я его не видела. Но запомнила, запомнил и он. Весной уже 1909 г. в Петербурге я была в большой компании на какой-то художественной лекции в Академии художеств, — был М. А. Волошин, который казался тогда для меня недосыгаемым идеалом во всем.<sup>2</sup> Ко мне он был очень мил. На этой лекции меня познакомили с Н. С., но мы вспомнили друг друга. — Это был значительный вечер моей жизни. — Мы все поехали ужинать в «Вену»\*\*, мы много говорили с Н. Степ. об Африке, почти в полусловах понимая друг друга, обо львах и крокодилах. Я помню, я тогда сказала очень серьезно, пот(ому что) я ведь никогда не улыбалась: «Не надо убивать крокодилов». Ник. Степ. отвел в сторону М. А.\*\*\* и спросил: «Она всегда так говорит?» «Да, всегда», — ответил М. А. — Я пишу об этом подробно, пот(ому что) эта маленькая глупая фраза вернула ко мне целиком Н. С. — Он поехал меня провожать, и тут же сразу мы оба с беспощадной ясностью поняли, что эта «встреча» и не нам ей противиться.

«Не смущаясь и не кроясь, я смотрю в глаза людей, я нашел себе подругу из породы лебедей», — писал Н. С. на альбоме, подаренном мне.<sup>3</sup> Мы стали часто встречаться, все дни мы были вместе и друг для друга. Писали стихи, ездили на «Башню»<sup>4</sup> и возвращались на рассвете по просыпающемуся серо-розовому городу. Много раз просил меня Н. С. выйти за него замуж, н и к о г д а не соглашалась я на это; — в это время я была невестой другого<sup>5</sup>, была связана жалостью к большой, непонятной мне любви. В «будни своей жизни» не хотела я вводить Н. Степ. Те минуты, которые я была с ним, я ни о чем не помнила, а потом плакала у себя дома, металась, не знала. Все й моей жизни не покрывал Н. С., и еще: в нем была железная

\* Николай Степановича Гумилева.

\*\* Знаменитый литературный ресторан (ул. Гоголя, д. 13/8).

\*\*\* Максимилиана Александровича Волошина.



воля, желание даже в ласке подчинить, а во мне было упрямство — желание мучить. Воистину он больше любил меня, чем я его. Он знал, что я не его невеста, видел даже моего жениха. Ревновал. Ломал мне пальцы, а потом плакал и целовал край платя.

В мае мы вместе поехали в Коктебель.<sup>6</sup> Все путешествие туда я помню, как дымно-розовый закат, и мы вместе у окна вагона. Я звала его «Гумми», не любила имени «Николай», — а он меня, как зовут дома меня, «Лиля» — «имя похоже на серебряный колокольчик», так говорил он.

В Коктебеле все изменилось. Здесь началось то, в чем больше всего виновата я перед Н. Ст. Судьбе было угодно свести нас всех троих вместе: его, меня и М. Ал. — потому что самая большая моя в жизни любовь, самая недосыгаемая это был Макс. Ал.

Если Н. Ст. был для меня цветение весны, «мальчик», мы были ровесники, но он всегда казался мне младше, то М. А. для меня был где-то вдаль, кто-то никак не могущий обратить свои взоры на меня, маленькую и молчаливую.

Была одна черта, которую я очень не любила в Н. Ст., — его неблагоприятное отношение к чужому творчеству, он всегда бранил, над всеми смеялся, — а мне хотелось, чтобы он тогда уже был «отважным корсаром», но тогда он еще не был таким.

Он писал тогда «Капитанов»<sup>7</sup> — они посвящались мне. Вместе каждую строчку обдумывали мы.

Но он ненавидел М. Ал. — мне это было больно очень, здесь уже с неотвратимостью рока встал в самом сердце образ Макс. Ал. То, что девочке казалось чудом, — свершилось. Я узнала, что М. А. любит меня, любит уже давно, — к нему я рванулась вся, от него я не скрывала ничего. Он мне грустно сказал: «Выбирай сама. Но если ты уйдешь к Г-ву — я буду тебя презирать». — Выбор был уже сделан, но Н. С. все же оставался для меня какой-то благоуханной, алой гвоздикой. Мне все казалось: хочу обоих, зачем выбор! Я попросила Н. С. уехать, не сказав ему ничего. Он счел это за каприз, но уехал, а я до осени (сент.) жила лучшие дни моей жизни. Здесь родилась Черубина.

Я вернулась совсем закрытая для Н. С., мучила его, смеялась над ним, а он терпел и все просил меня выйти за него замуж. — А я собиралась выходить замуж за М. А. — Почему я так мучила Н. С.? — Почему не отпускала его от себя? Это не жадность была, это была тоже любовь. Во мне есть две души, и одна из них верно любила одного, другая другого. О, зачем они пришли и ушли в одно время!

Наконец Н. Ст. не выдержал, любовь ко мне уже стала переходить в ненависть. В «Аполлоне» он остановил меня и сказал: «Я прошу Вас последний раз — выходите за меня замуж»; † я сказала: «Нет!» Он побледнел — «Ну, тогда Вы узнаете меня». — Это была суббота. В понедельник ко мне пришел Гюнтер и сказал, что Н. С. на «Башне» говорил Бог знает что обо мне. Я позвала Н. С. к Лидии Павл. Брюловой, там же был и Гюнтер. Я спросила Н. С., говорил ли он это.

Он повторил мне в лицо. Я вышла из комнаты. Он уже ненавидел меня.<sup>8</sup> Черед два дня М. А. ударил его, была дуэль.

Через три дня я встретила его на Морской. Мы оба отвернулись друг от друга. Он ненавидел меня всю свою жизнь и бледнел при одном моем имени.

Больше я его никогда не видела.

Вот и все. Но только теперь, оглядываясь на прошлое, я вижу, что Н. С. отомстил мне больше, чем я обидела его. После дуэли я была больна, почти на краю безумия. Я перестала писать стихи, лет пять я даже почти не читала стихов, каждая ритмическая строчка причиняла мне боль; — я так и не стала поэтом — передо мной всегда стояло лицо Н. Ст. и мешало мне. Я не смогла остаться с Макс. Ал. — В начале 1910 г. мы расстались,<sup>9</sup> и я не видела его до 1917 (или 1916-го?).

Я не могла остаться с ним, и моя любовь и ему принесла муку. А мне? До самой смерти Н. Ст. я не могла читать его стихов, а если брала книгу — плакала весь день. После смерти стала читать, но и до сих пор больно.<sup>10</sup>

Я была виновата перед ним, но он забыл, отбросил и стал поэтом. Он не был виноват передо мной, очень даже оскорбив меня, он еще любил, но моя жизнь была смята им — он увел от меня и стихи и любовь...

И вот с тех пор я жила не живой; — шла дальше, падала, причиняла боль, и каждое мое прикосновение было ядом. Эти две встречи всегда стояли передо мной и заслоняли все: а я не смогла остаться ни с кем.

Две вещи в мире для меня всегда были самыми святыми: стихи и любовь.

И это было платой за боль, причиненную Н. Ст.: у меня навсегда были отняты и любовь и стихи.

Остались лишь призраки их...

[СПб., 1926, осень]

А. А. Гумилева

НИКОЛАЙ СТЕПАНОВИЧ ГУМИЛЕВ

Далекой младости далекие мечты,  
Слетитесь вновь ко мне знакомой вереницей  
И разверните вновь страницу за страницей  
Забывтой повести листы.<sup>1</sup>

Мне приходилось читать в печати кое-какие биографические сведения о моем покойном девере, поэте Н. С. Гумилеве, но, часто находя их неполными, я решила поделиться моими личными воспоминаниями о нем. В моих воспоминаниях я буду называть поэта по имени — Колей, как я его всегда называла.

Будучи замужем за старшим братом поэта, Дмитрием Степановичем, я прожила в семье Гумилевых двенадцать лет.<sup>2</sup> Жила я в дорогой мне семье моего мужа с моей свекровью Анной Ивановной Гумилевой, рожденной Львовой, с золовкой Александрой Степановной Гумилевой, по мужу Сверчковой, с ее детьми Колей и Марией и один год — с дедом\* Степаном Яковлевичем Гумилевым.

Мои воспоминания не являются литературным произведением, я просто хочу рассказать все, что знаю о поэте и его семье. Главное, конечно, о нем, о яркой, незаурядной и интересной личности, какой был Н. С. Гумилев.

Впервые я познакомилась с поэтом в 1909 году.<sup>3</sup> Я попала с моим отцом в Царское Село представиться семье моего жениха. Вышел ко мне молодой человек 22 лет, высокий, худошавый, очень гибкий, приветливый, с крупными чертами лица, с большими светлосиними, немного косившими глазами, с продолговатым овалом лица, с красивыми шатеновыми гладко причесанными волосами, с чуть-чуть иронической улыбкой, необыкновенно тонкими красивыми белыми руками. Походка у него была мягкая и корпус он держал чуть согнувши вперед. Одет он был элегантно.

От моего жениха я много слышала о Коле и мне интересно было с ним познакомиться. Я внимательно за ним наблюдала. Он держал себя скромно, но по всему было видно, что этот молодой человек себе на уме. Он был уже принят тогда в «Общество ревнителей художественного слова»<sup>4</sup> и стал сотрудником журнала «Аполлон».<sup>5</sup>

Но прежде чем подробно говорить о Н. С. Гумилеве, хочу хотя бы вкратце сказать о его семье. Дедушка поэта, Яков Степанович Гумилев, был уроженец Рязанской губернии, владелец небольшого имения, в котором он и хозяйничал. Скончался он, оставив жену с шестью малолетними детьми. Степан Яковлевич, отец поэта, был старшим сыном в этой многочисленной семье. Он окончил с отличием гимназию в Рязани и поступил в Московский университет на медицинский факультет. Обладая большими способностями и к тому же сильным характером и упорством, он скоро добился стипендии. Чтобы обеспечить существование семьи, он давал уроки, пересылал заработанные деньги матери. По окончании университета С. Я. поступил в морское ведомство и как морской доктор совершал не раз кругосветные плавания.<sup>6</sup> О своих переживаниях в путешествиях и сопряженных с ними приключениях он часто рассказывал, и думаю, что это оказало большое влияние на пылкую фантазию будущего поэта. Будучи совсем молодым, С. Я. женился на болезненной девушке<sup>7</sup>, которая скоро скончалась, оставив ему трехлетнюю девочку Александру. Вторым браком С. Я. женился на сестре адмирала Л. И. Львова, Анне Ивановне Львовой. Хотя разница была и большая — С. Я. было 45 лет<sup>8</sup>, а А. И. 22 года, — но брак был счастливым. После свадьбы молодые поселились в Кронштадте. Позднее, когда С. Я. вышел в отставку,<sup>9</sup>

\* Так в тексте.

семья Гумилевых переехала в Царское Село, где Коля и его брат провели свое раннее детство.

Анна Ивановна, мать поэта, была родом из старинной дворянской семьи. Родители ее были богатые помещики. Свое детство, юность и молодость А. И. провела в родовом гнезде Слепневе, Тверской губ. (ернии).<sup>10</sup> А. И. была хороша собой — высокого роста, худощавая, с красивым овалом лица, правильными чертами и большими добрыми глазами; очень хорошо воспитанная и очень начитанная. Характера приятного; всегда всем довольная, уравновешенная, спокойная. Спокойствие и выдержанность перешли и к сыновьям, в особенности к Коле. Вскоре после выхода замуж А. И. почувствовала себя матерью, и ожидание ребенка преисполнило ее чувством радости. Ее мечтой было иметь первым ребенком сына, а потом девочку. Желание ее наполовину исполнилось, родился сын Дмитрий. Через полтора года Бог дал ей и второго ребенка. Мечтая о девочке, А. И. приготовила все приданое для малышки в розовых тонах, но на этот раз ее ожидание было обмануто — родился второй сын Николай, будущий поэт.

Николай Степанович Гумилев родился в Кронштадте 3-го апреля 1886 года<sup>11</sup>, в сильно бурную ночь и по семейным рассказам старая нянька предсказала: «у Колечки будет бурная жизнь». Ребенком Коля был вялый, тихий, задумчивый, но физически здоровый. С раннего детства он любил слушать сказки. Все дети были сильно привязаны к матери. Когда сыновья были маленькими, А. И. им много читала и рассказывала не только сказки, но и более серьезные вещи исторического содержания, а также и из Священной Истории. Помню, что Коля как-то сказал: «Как осторожно надо подходить к ребенку! Как сильны и неизгладимы бывают впечатления в детстве!»<sup>12</sup> Как сильно меня потрясло, когда я впервые услышал о страданиях Спасителя.<sup>13</sup> Дети воспитывались в строгих принципах православной религии. Мать часто заходила с ними в часовню поставить свечку, что нравилось Коле. С детства он был религиозным и таким же остался до конца своих дней — глубоковерующим христианином. Коля любил зайти в церковь, поставить свечку и иногда долго молился перед иконой Спасителя. Но по характеру он был скрытный и не любил об этом говорить. По натуре своей Коля был добрый, щедрый, но застенчивый, не любил высказывать свои чувства и старался всегда скрывать свои хорошие поступки. Например. В дом Гумилевых многие годы приходила старушка из богадельни, так называемая «тетенька Евгения Ивановна», хотя тетей она им и не приходилась. Приходила она обыкновенно по воскресеньям к 9 ч. утра и оставалась до 7 ч. вечера, а часто и ночевать. Коля уже за неделю прятал для нее конфеты, пряники и всякие сладости, и когда Е. И. приходила, он, крадучись, не видит ли кто-нибудь, давал ей и краснел, когда старушка его целовала и благодарила. Чтобы занять старушку, Коля

играл с ней в лото и домино, чего он очень не любил. В детстве и ранней юности он избегал общества товарищей. Предпочитал играть с братом, преимущественно в военные игры и индейцев. В играх он стремился властвовать: всегда выбирал себе роль вождя. Старший брат был более покладистого характера и не протестовал, но предсказывал, что не все будут ему так подчиняться, на что Коля отвечал: «А я упорный, я заставлю».

Впоследствии, в своей взрослой жизни, поэт тоже не любил подчиняться. В его характере даже была известная доля заносчивости, что вызвало две-три дуэли,<sup>14</sup> о которых он нам, смеясь, рассказывал: «Я вызван был на поединок — Под звоны бубнов и литавр».<sup>15</sup>

Хотя братья и были разного характера, но они были очень дружны, что все же не мешало им иногда подтрунивать друг над другом. Когда старшему брату было десять лет, а младшему восемь, старший брат вырос из своего пальто и мать решила передать его Коле. Брат хотел подразнить Колю: пошел к нему в комнату и, бросив пальто, небрежно сказал: «На, возьми, носи мои обноски!» Возмущенный Коля сильно обиделся на брата, отбросил пальто и никакие уговоры матери не могли заставить Колю его носить. Даже самых пустяшных обид Коля долго не мог и не хотел забывать. Прошло много лет. Мужу не понравился галстук, который я ему подарила, и он посоветовал мне предложить его Коле, который любит такой цвет. Я пошла к нему и чистосердечно рассказала, что галстук куплен был для мужа, но раз цвет ему не нравится, не хочет ли Коля его взять? Но Коля очень любезно, с улыбочкой, мне ответил: «Спасибо, Аня, но я не люблю носить обноски брата». Другой пример. Коля дал мне прочесть свое стихотворение, а я была в саду около дома. Села, читаю. В это время пришла племянница десяти лет и попросила поиграть с ней в мячик. Я встала и аккуратно положила листочек, где было написано стихотворение, на скамейку. Не прошло и двадцати минут, как пошел сильный дождь. Мы быстро вбежали в дом, а листочек я забыла на скамейке. Дождь прошел. Коля вышел в сад и — о, ужас! — видит продукт своего творчества промокшим от дождя. Он так обиделся за такое пренебрежение, что сказал: «Вам никогда не посвящу ни одного стихотворения, даже ни одной строчки». Слово это, увы, сдержал.

Учиться Коля начал рано. Первоначальное обучение получил дома. С шестилетнего возраста он прислушивался к учению на уроках брата. В семь лет уже читал и писал. С восьмилетнего возраста стал писать рассказы и стихи. Помню, А. И. многое из них сохраняла, держа в отдельной шкатулке, обвязанной бантиком.

Зимой семья жила в Царском Селе, летом уезжала в имение Березки Рязанской губ.(ерниг), купленное С. Я., чтобы дети могли летом пользоваться полной свободой, набирая сил и здоровья на просторе. Там мальчики много охотились, купались.

Когда семья жила в Петербурге, мальчики посещали гимназию Гуревича, которую поэт очень не любил.<sup>16</sup> Будучи уже взрослым,

он говорил, что одна эта Лиговская улица, где находилась гимназия, наводила на него бесконечную тоску. Все ему там не нравилось. И был очень рад, когда ему пришлось покинуть стены «нудной» гимназии.

Тогда С. Я. решил ехать всей семьей в Тифлис и пробыть там некоторое время. Семья Гумилевых прожила в Тифлисе три года. В 1900 году мальчики поступили во II Тифлисскую гимназию, но отцу не нравился дух этой гимназии, и мальчики были переведены в I Тифлисскую гимназию. В Тифлисе Коля стал более общительным, полюбил товарищей. По его словам, они были «пылкие, дикие», и это ему было по душе. Полюбил он и Кавказ. Его природа оставила в Коле неизгладимое впечатление.<sup>17</sup> Часами он мог гулять в горах. Часто опаздывал к обеду, что вызывало сильное негодование отца, который любил порядок и строго соблюдал часы трапезы. Однажды, когда Коля поздно пришел к обеду, отец, увидя его торжествующее лицо, не сделав обычного замечания, спросил, что с ним? Коля весело подал отцу «Тифлиссский листок», где было напечатано его стихотворение — «Я в лес бежал из городов».<sup>18</sup> Коля был горд, что попал в печать. Тогда ему было шестнадцать лет.

В 1903 г. семья вернулась в Царское Село. Здесь мальчики поступили в царсосельскую классическую гимназию. Директором ее был известный поэт Иннокентий Федорович Анненский. В первый же год Анненский обратил внимание на литературные способности Коли. Анненский имел на него большое влияние, и Коля как поэт многим ему обязан. Помню, как Коля рассказывал, как однажды директор вызвал его к себе. Он был тогда совсем юный. Идя к директору, сильно волновался, но директор встретил его очень ласково, похвалил его сочинения и сказал, что именно в этой области он должен серьезно работать. В своем стихотворении «Памяти Анненского» Коля упоминает об этой знаменательной встрече:

...«Я помню дни: я робкий, торопливый  
Входил в высокий кабинет,  
Где ждал меня спокойный и учтивый,  
Слегка седеющий поэт.

Десяток фраз пленительных и странных  
Как бы случайно уроня,  
Он вбрасывал в пространства безымянных  
Мечтаний — слабого меня».<sup>19</sup>

Но в гимназии Коля хорошо учился только по словесности, а вообще — плохо. По математике шел очень слабо.

Когда мальчики подросли, С. Я. продал свое имение Березки, и купил небольшое имение Поповка — под самым Петербургом, чтобы мальчики не только на лето, но и на все праздники приезжали в деревню набирать здоровья.<sup>20</sup> Оба брата были сильно привязаны к дому, любили свой домашний очаг, и их всегда тянуло домой. Старший после окончания классической царсосельской гимназии по желанию отца поступил в Морской корпус, в гардемаринские классы, был одно лето

в плавании, но так тосковал, что раньше времени вернулся домой.<sup>21</sup> А поэт по настоянию отца должен был поступить в университет. Коля захотел поехать в Париж, и там поступил в Сорбонну.<sup>22</sup> Но и он тоже сильно тосковал по дому и хотел даже вернуться, но отец не разрешил. В Сорбонне Коля слушал лекции по французской литературе, но больше всего занимался своим любимым творчеством и даже издавал небольшой журнал, где печатал свои стихи под псевдонимом<sup>23</sup>. В Париже он начал мечтать о путешествиях, особенно его тянуло в Африку, в страну, где в полночь

«...непроглядная темень,  
Только река от луны блестит,  
А за рекой неизвестное племя,  
Зажигая костры — шумит».<sup>24</sup>

Об этой своей мечте хоть недолго пожить «между берегом буйного Красного моря и Суданским таинственным лесом»<sup>25</sup> — поэт написал отцу, но отец категорически заявил, что ни денег, ни его благословения на такое (по тем временам) «экстравагантное путешествие» он не получит до окончания университета. Тем не менее Коля, не взирая ни на что, в 1907 году пустился в путь, сэкономив необходимые средства из ежемесячной родительской полочки. Впоследствии поэт с восторгом рассказывал обо всем виденном: — как он ночевал в трюме парохода вместе с пилигримами, как разделял с ними их скудную трапезу, как был арестован в Трувилле за попытку пробраться на пароход и проехать «зайцем». От родителей это путешествие скрывалось, и они узнали о нем лишь пост фактум. Поэт заранее написал письма родителям, и его друзья аккуратно каждые десять дней отправляли их из Парижа. После экзотического путешествия Петербург навел на поэта тоску. Он только и мечтал опять уехать в страну, где «Каналы, каналы, каналы. — Что несутся вдоль каменных стен, — орошая Дамьетские скалы — Розоватыми брызгами пен» (Египет).<sup>26</sup>

Вернувшись в 1908 г. в Россию, Коля нашел С. Я. тяжело больным ревматизмом. Отец уже не выходил из кабинета, сидя в большом кресле. А. И. неотлучно находилась при муже, и войти в кабинет отца можно было только с его разрешения. В Петербурге Коля тогда весь отдался своему творчеству. Он сблизился со многими поэтами и совершенно забросил занятия в университете. Это вызвало сильное недовольство отца, который упорно требовал, чтобы он закончил университет, и этот спор обычно кончался тем, что Коля обнимал отца, обещая серьезно взяться за занятия и окончить университет. Отец не особенно этому верил и был прав, своего обещания Коля так и не сдержал.<sup>27</sup>

Будучи от природы очень наблюдательным, Коля всегда подмечал у каждого слабые стороны, которые сейчас же высмеивал. Он вообще любил поддразнивать и грешным делом насмеяться, но добродушно. Помню, пришел однажды товарищ, окончивший университет, и все

старался, чтобы мы обратили внимание на его университетский значок. Коля это заметил и сказал: «Володя<sup>28</sup>, подвесь лучше твой значок на лоб, по крайней мере не надо будет тебе вертеться, чтобы его видели. Тогда всем ясно будет, что ты человек науки!»

Подсмеивался он и над племянником\*, который ходил в царско-сельскую гимназию как в университет, когда вздумается. Способности дедушки-художника Сверчкова, видимо, перешли к внуку, и племянник днями и часами рисовал в ущерб ученью. Подсмеивался и над матерью, добродушно, конечно, что она любила подчас читать Марлита, но как только замечал, что мать обижается, сейчас же подбегал и целовал ее. Его маленькая, двенадцатилетняя племянница\*\* как-то сказала, что прочла какую-то книгу и добавила: «я ее взяла, потому что там хорошая печать». Коля сейчас же подхватил: «Ты, я вижу, выбираешь и читаешь книги по печати, а не по содержанию». Иногда он даже слишком приставал к ней, и она объявила, что боится «при дяде Коле рот открыть». Тоже искал случая высмеять сестру по отцу, Александру Степановну Гумилеву, по мужу Сверчкову. У нее была маленькая собачка Лэди, и она сильно оберегала собачку от «искушения» и зорко за нею следила. Как-то раз, спасая собачку (так выразился Коля), сестра упала и сильно повредила ногу. Доктор, лечивший ее, сказал: «Из-за собачки не стоило рисковать ногами». На это Коля, как бы волнуясь, заявил: «Помилуйте, доктор! Ведь это же Лэди! Сестра, наверное, была бы менее экспансивна и вряд ли чем-нибудь рискнула, если бы кому-нибудь из нас грозила такая же опасность».

Ранней весной 1910 года<sup>29</sup> С. Я. скончался. После его смерти жизнь в семье Гумилевых сильно изменилась даже внешне. Отцовский кабинет перешел Коле, и он в нем все переставил по-своему. Как часто добрые по существу люди бывают подчас неделикатны и даже эгоистичны! Помню, не прошло и семи дней, как пришла ко мне в комнату расстроенная А. И. и жаловалась на колину нечуткость. «Не успели отца похоронить, — говорила она, — как Коля стал устраиваться в его кабинете. Я его прошу подождать хотя две недели, мне же это слишком тяжело! А он мне отвечает: я тебя, мамочка, понимаю, но не могу же я постоянно работать в гостиной, где мне мешают. Дмитрий и Аня так часто и надолго приезжают, что мне всегда приходится уступать им свой кабинет». Без ведома А. И. я сейчас же пошла убеждать Колю повременить, но мои доводы на него не подействовали, он только посмеялся над моей сентиментальностью.<sup>30</sup>

В дом влилось много чуждого элемента. Весною 25-го апреля этого же года поэт женился на Анне Андреевне Горенко (Ахматовой). Свадьбу отпраздновали спокойно и тихо, ввиду траура в семье. В этом году Коля осенью поехал в Абиссинию<sup>31</sup>, побывал в самых

\* Н. Л. Сверчков (Коля-Маленький).

\*\* М. Л. Сверчкова (Маруся).



малодоступных ее местах. В тропических лесах охотился на слонов, в горах со своим абиссинцем ходил на леопарда. Много рассказывал, заражая своими интересными впечатлениями племянника, так называемого Колю-Маленького (Сверчкова), юношу 17 лет, который объявил, что тоже хочет

«...бродить по таким же дорогам,  
Видеть вечером звезды как крупный горох,  
Выбегать на холмы за козлом длиннорогим,  
На ночлег зарываться в седеющий мох...»<sup>32</sup>

Коля-поэт обещал любимому племяннику в следующее путешествие взять его с собой, что и исполнил.<sup>33</sup> Жена осталась дома. Из Абиссинии Коля навез много всяких абиссинских мелочей.<sup>34</sup>

В семье Гумилевых очутилось две Анны Андреевны. Я — блондинка, Анна Андреевна Ахматова — брюнетка. А. А. Ахматова была высокая, стройная, тоненькая и очень гибкая, с большими синими грустными глазами, со смуглым цветом лица. Она держалась в стороне от семьи<sup>35</sup>, поздно вставала, являлась к завтраку около часа, последняя, и, войдя в столовую, говорила: «Здравствуйте все!». За столом большей частью была отсутствующей, потом исчезала в свою комнату, вечерами либо писала у себя, либо уезжала в Петербург. Те вечера, когда Коля бывал дома, он часто сидел с нами, читал свои произведения, а иногда много рассказывал, что всегда было очень интересно. Коля великолепно знал древнюю историю и, рассказывая что-нибудь, всегда приводил из нее примеры. Памятно мне любимое большое мягкое кресло поэта, доставшееся ему от покойного отца. Сидя в нем, он писал свои стихи. Творить Коля любил по ночам и часто мы с мужем — комната была рядом с его кабинетом — слышали равномерные шаги за дверью и чтение вполголоса. Мы переглядывались, и муж говорил: «Опять наш Коля улетел в свой волшебный мир».<sup>36</sup>

В домашней обстановке Коля всегда был приветлив. За обедом всегда что-нибудь рассказывал и был оживленный. Когда приходили юные поэты и читали ему свои стихи, Коля внимательно слушал; когда критиковал — тут же пояснял, что плохо, что хорошо, и почему то или другое неправильно. Замечания он делал в очень мягкой форме, что мне в нем нравилось. Когда ему что-нибудь нравилось, он говорил: «Это хорошо, легко запоминается», и сейчас же повторял наизусть. Коля и в семье был строг к чистоте языка. Однажды я, придя из театра и восхищаясь пьесой, сказала: «Это было страшно интересно!». Коля немедленно напал на меня и долго пояснял, что так сказать нельзя, что слово «страшно» тут совершенно неуместно. И я это запомнила на всю жизнь.

Когда по вечерам вся семья оставалась дома, после обеда мать любила брать сыновей под руку и ходить взад и вперед по гостиной; тут сыновья очень трогательно оспаривали друг у друга, кто возьмет мамочку под руку, а кто обнимет. Обычно после долгого торга, мать, улыбаясь, сама разрешала спор — одного возьмет под руку,

а другого обнимет, и все трое маршировали по комнате, весело разговаривая. Но редко приходилось нам проводить вечера «уютным кустиком», как говорил Коля; обыкновенно кто-нибудь нарушал нашу семейную идиллию.

В начале 1911 года Анна Ивановна купила дом в Царском Селе на Малой ул., 15.<sup>37</sup> Она видела, что слишком много денег тратится зря. Купила прелестный двухэтажный дом и тут же небольшой, тоже двухэтажный, флигель с садом и хорошеньким двориком. А. И. с падчерицей и внуками занимали верхний этаж, поэт с женой и я с мужем — внизу. Тут же внизу находились столовая, гостиная и библиотека. После своего второго путешествия в Африку Коля внес в дом много экзотики, которая ему всегда нравилась. Свои комнаты он отделал по своему вкусу и очень оригинально.

Вспоминается мне наша чудная библиотека, между гостиной и колиной комнатой. В библиотеке вдоль стен были устроены полки, снизу доверху наполненные книгами. В библиотеке во время чтения было принято говорить шепотом. Для поэта библиотека была «святая святых», и он не раз повторял, что надо держать себя в ней как в настоящей библиотеке. Посредине находился большой круглый стол, за которым читающие чинно сидели.

С годами Коля стал очень общительным. Имел много товарищей и друзей. Дружил с И. Ф. Анненским, Вячеславом Ивановым и многими другими. Часто бывали Городецкий и Блок.<sup>38</sup> Дом Гумилевых был очень гостеприимный, хлебосольный и радушный. Хозяева были рады всякому гостю, в которых не было недостатка везде, где бы Гумилевы ни жили.<sup>39</sup> Я очень любила, когда поэт устраивал литературные вечера. Вспоминаю один эпизод. Однажды один молодой поэт читал с жаром и увлечением свою поэму. Царила толная тишина. Вдруг раздался равномерный, громкий храп. Смущенный и обиженный, поэт прервал чтение. Все переглянулись. Коля встал. Окинул взором всех слушателей и видит, все сидят чинно, улыбаются, переглядываются и ищут храпящего гостя. Каково же было наше удивление, когда виновником храпа оказалась собака Молли, бульдог, любимица Анны Ахматовой. Все много смеялись и долгое время дразнили молодого чтеца, называя его Молли.

В 1911 г. у Анны Ахматовой и Коли родился сын Лев.<sup>40</sup> Никогда не забуду счастливого лица Анны Ивановны, когда она нам объявила радостное событие в семье — рождение внука.<sup>41</sup> Маленький Левушка был радостью Коли. Он искренне любил детей и всегда мечтал о большой семье. Бабушка Анна Ивановна была счастлива, и внук с первого дня был всецело предоставлен ей. Она его выходила, вырастила и воспитала. Коля был нежным и заботливым отцом. Всегда, придя домой, он прежде всего поднимался наверх, в детскую, и возился с младенцем.

Но мятежную натуру поэта патриархальная спокойная семейная обстановка надолго удовлетворить не могла. Он задумал путешествие в Италию. Но всегда его что-то задерживало: осенью этого же года он основал с Сергеем Городецким Цех Поэтов. Только весной

1912 года ему удалось исполнить свою мечту и поехать в Италию.<sup>42</sup> Он давно хотел побывать в Венеции и воочию увидеть красоту этого города, где

«Лев на колонне, и ярко  
Львиные очи горят,  
Держит Евангелле Марка,  
Как серафимы крылат».<sup>43</sup>

Коля посетил несколько городов Италии. Говорил он об Италии с таким жаром, что забывал весь мир и требовал, чтобы мы с мужем обязательно поехали в Рим, где

«Волчица с пастью кровавой  
На белом, белом столбе...»<sup>44</sup>

И рекомендовал мужу не засматриваться на красивых ярких итальянок, а хорошенько осмотреть

«Лик Мадонн вдохновенный  
И храм Святого Петра».<sup>45</sup>

что мы и исполнили — через несколько месяцев муж взял отпуск и мы поехали в Италию.

\* \* \*

В жизни Коли было много увлечений. Но самой возвышенной и глубокой его любовью была любовь к Маше\*. Под влиянием рассказов А. И. о родовом имении Слепневе и о той большой старинной библиотеке, которая в целости там сохранилась, Коля захотел поехать туда, чтобы ознакомиться с книгами.<sup>46</sup> В то время в Слепневе жила тетушка Варя — Варвара Ивановна Львова, по мужу Лампе, старшая сестра Анны Ивановны. К ней зимою время от времени приезжала ее дочь Констанция Фридольфовна Кузьмина-Караваева со своими двумя дочерьми. Приехав в имение Слепнево, поэт был приятно поражен, когда, кроме старенькой тетушки Вари навстречу ему вышли две очаровательные молоденькие барышни — Маша и Оля.\*\* Маша с первого взгляда произвела на поэта неизгладимое впечатление. Это была высокая тоненькая блондинка с большими грустными голубыми глазами, очень женственная. Коля должен был остаться несколько дней в Слепневе, но оттягивал свой отъезд под всякими предлогами. Нянечка Кузьминых-Караваевых говорила: «Машенька совсем ослепила Николая Степановича». Увлеченный Машей, Коля умышленно дольше чем надо рылся в библиотеке и в назначенный день отъезда

\* М. А. Кузьмина-Караваева.

\*\* О. А. Оболенская (Кузьмина-Караваева).

говорил, что «...библиотечная пыль пьянее, чем наркотик...»<sup>47</sup>, что у него сильно разболелась голова, театрально хватался при тетушке Варе за голову, и лошадей откладывали. Барышни были очень довольны: им было веселее с молодым дядей. С Машей и Олей поэт долго засиживался по вечерам в библиотеке, что сильно возмущало нянечку Караваяевых, и она часто бурно налетала на своих питомиц, но поэт нежно обнимал и унимал старушку, которая после говорила, что «долго сердиться на Николая Степановича нельзя, он своей нежностью всех обезоруживает».

Летом вся семья Кузьминых-Караваяевых и наша проводили время в Слепневе. Помню, Маша всегда была одета с большим вкусом в нежно-лиловые платья.<sup>48</sup> Она любила этот цвет, который ей был к лицу. Меня всегда умиляло, как трогательно Коля оберегал Машу. Она была слаба легкими, и, когда мы ехали к соседям или кататься, поэт всегда просил, чтобы их коляска шла впереди, «чтобы Машенька не дышала пылью». Не раз я видела Колю сидящим у спальни Маши, когда она днем отдыхала.<sup>49</sup> Он ждал ее выхода, с книгой в руках все на той же странице, и взгляд его был устремлен на дверь. Как-то раз Маша ему откровенно сказала, что не вправе кого-либо полюбить и связать, так как она давно больна и чувствует, что ей недолго осталось жить. Это тяжело подействовало на поэта.

«...Когда она родилась, сердце  
В железо заковали ей,  
И та, которую любил я,  
Не будет никогда моей».<sup>50</sup>

Осенью, прощаясь с Машей, он ей прошептал: «Машенька, я никогда не думал, что можно так любить и грустить»<sup>51</sup>. Они расстались и судьба их навсегда разлучила.<sup>52</sup>

Поэт много стихотворений посвятил Маше. Во многих он упоминает о своей любви к ней, как напр. (имер), в «Фарфоровом павильоне», в «Дорогах»:

«Я видел пред собой дорогу –  
В тени раскидистых дубов,  
Такую милую дорогу  
Вдоль изгороди из цветов.  
Смотрел я в тягостной тревоге,  
Как плыл по ней вечерний дым,  
И каждый камень на дороге  
Казался близким и родным.  
Но для чего идти мне ею?  
Она меня не приведет  
Туда, где я дышать не смею,  
Где милая моя живет».<sup>53</sup>

Весною 1913 года Коля вновь задумал предпринять путешествие в неведомые и малоисследованные места. Хорошо о нем сказано, что он создал новую музу, «музу дальних странствий», чему соответствуют и его слова «...как будто не все пересчитаны звезды, как будто

наш мир не открыт до конца...»<sup>54</sup>. Свое третье путешествие Коля иначе обставил и совершил. Это было весной 1913 года.<sup>55</sup> У Гумилевых тогда было много разговоров об академике Радлове, который хлопотал, чтобы Коля был командирован Академией Наук в качестве начальника экспедиции на Сомалийский полуостров для составления всяких коллекций, для ознакомления с нравами и бытом абиссинских племен. Но насколько я помню, Коля поехал на свои средства. Анна Ивановна дала ему крупную сумму из своего капитала, это я наверное знаю.<sup>56</sup> Но так как Академия Наук тоже заинтересовалась его путешествием, то обещала купить у него те редкие экземпляры, которые он брался привезти. Поехал он, как я уже упомянула, вдвоем с любимым 17-летним племянником Колей Сверчковым, Колей-маленьким. Когда они уехали, семья, в особенности обе матери, сильно беспокоились за сыновей, зная страсть к приключениям Коли-поэта. Он всегда был очень храбрый и с детства презирал малодушие и трусость. «...Да, ты не был трусливой собакой, — Львов ты был между яростных львов...!»<sup>57</sup> И его бесстрашие немало волновало семью. Старушка няня о нем говорила: «Наш Коленка всегда любит лезть на рожон, вот уж неугомонный! Не сидится ему на месте. Все ищет, где поопаснее». Путешествие длилось несколько месяцев. Большой радостью было их возвращение, о котором мы не были предупреждены. Все тревожения были забыты, и все были полны интереса к занимательным рассказам, которым, казалось, не было конца. Все обещания Коля выполнил и действительно привез очень много всяких коллекций, которые были им сданы в Музей Антропологии и Этнографии при Академии Наук.<sup>58</sup> Что именно — не помню, но помню, что им были очень довольны, чем и он был очень горд. Царскосельский дом обогатился чудным экземпляром — большой стоячей черной пантерой. Эту огромную пантеру, черную как ночь, с оскаленными зубами, поставили в нишу между столовой и гостиной и ее хищный вид производил на многих прямо жуткое впечатление. Коля же всегда ею любовался. Помню, как Коля первый раз показал мне свою пантеру. Когда мы приехали с мужем в Царское Село к нашим, дверь в гостиную была заперта, что бывало редко. В передней нас встретил Коля и просил пока в гостиную не входить. Мы поднялись наверх к А. И., ничего не подозревая: думали, что у Коли молодые поэты. Только когда совсем стемнело, Коля пришел наверх и сказал, что покажет нам что-то очень интересное. Он повел нас в гостиную и, как полагается, меня как даму пропустил вперед; открыл дверь, заранее потушив в гостиной и передней электричество. Было совсем темно, только яркая луна освещала стоящую черную пантеру. Меня поразил этот зверь с желтыми зрачками. Первый момент я подумала, что она живая. Коля был бы способен и живую пантеру привезти. И тут же, указывая на пантеру, Коля громко продекларировал: «...А ушедший в ночные пещеры или к заводи тихой реки — Повстречает свирепой пантеры — Наводящие ужас зрачки...»<sup>59</sup>

Привез Коля и красивого живого попугая, светло-серого с розовой грудкой.<sup>60</sup> Коля был очень увлекательным рассказчиком. Обычно вне своего литературного кружка он в обществе держал себя очень скромно, но если что-либо было ему интересно и по душе, то он преображался, загорались его большие глаза, и он начинал говорить с увлечением. Однажды в нашем имении на охоте, где оба брата, Дмитрий и Коля, отличались меткой стрельбой, один из гостей сказал поэту, что с таким метким глазом не страшно было бы идти на охоту на слонов и львов, и задал Коле несколько вопросов насчет Абиссинии. Коля с жаром стал рассказывать о своих переживаниях в Африке и так образно, что ясно можно было себе представить, как он с племянником и с тремя провожатыми, из которых один был «...карлик мне по пояс, голый и черный» ...шли по лесу, где вряд ли ступала человеческая нога; ночь провели в лесу и долго искали более или менее удобного убежища и наконец нашли. «...И хороша была нора — В благоухающих цветах...»<sup>61</sup> Рассказывал, что туземцы в Абиссинии очень суеверны; многого наслушался он за ночи, проведенные в лесу, как например — если убитому леопарду не опалить немедленно усы, дух его будет преследовать охотника всюду. «...И мурлычит у постели — Леопард убитый мной».<sup>62</sup> Та леопардова шуба, в которой Коля ходил по Петербургу зимой (всегда растегнутая и гревшая фактически только спину) была из двух леопардов, один из которых был убит им самим, а другой туземцами.<sup>63</sup> В ней он шествовал обыкновенно не по тротуару, а по мостовой, и всегда с папиросой в зубах. На мой вопрос, почему он не ходит по тротуару, он отвечал, что его распахнутая шуба «на мостовой никому не мешает». Уезжая в Африку, Коля говорил, что «У него мечта одна — Убить огромного слона — Особенно когда клыки — И тяжелы и велики». И действительно, по его словам, он наполовину исполнил свою мечту: «Он взял ружье и вышел в лес. — На пальму высохшую влез — И ждал». Туземцы ему сообщили, что «...здесь пойдет на водопой лесной народ...» Долго Коля сидел и ждал, как вдруг: «В лесу раздался смутный гул. — Как будто ветер зашумел, — И пересекся небосклон — Коричневою полосой, — То поднимая хобот слон — Вожак вел стадо за собой». Коля «...навел винтовку между глаз», но «гигант лесной» не был «сражен пулей разрывной». Об этих переживаниях Коля говорил, что они были незабываемы.<sup>64</sup>

Коля очень любил традиции и придерживался их, особенно любил всей семьей идти к заутрене на Пасху. Если даже кто-либо из друзей приглашал к себе, он не шел; признавал в этот день только семью. Помню веселые праздничные приготовления. Все, как полагается, одеты в лучшие туалеты. Шли чинно, и Коля всегда между матерью и женой. Шли в царскосельскую дворцовую церковь, которая в этот высокотожественный праздник была всегда открыта для публики.

В то же время поэт был очень суеверен. Верно, Абиссиния заразила его этим. Он до смешного подчас был суеверен, что часто вызывало смех у родных. Помню, когда А. И. переехала в свой новый дом,

к ней приехала «тетенька Евгения Ивановна». Тогда она была уже очень старенькая. Тетенька с радостью объявила, что может пробыть у нас несколько дней. В присутствии Коли я сказала А. И.: «Боюсь, чтобы не умерла у нас тетенька. Тяжело в новом доме переживать смерть». На это Коля мне ответил: — «Вы верно не знаете русского народного поверья. Купив новый дом, умышленно приглашают очень стареньких, преимущественно больных старичков или старушек, чтобы они умерли в доме, а то кто-нибудь из хозяев умрет. Мы все молодые, хотим еще пожить. И это правда, я знаю много таких случаев и твердо в это верю».

5-го июля 1914 года мы с мужем праздновали пятилетний юбилей нашей свадьбы. Были свои, но были и гости. Было нарядно, весело, беспечно. Стол был красиво накрыт, все утопало в цветах. Посредине стола, стояла большая хрустальная ваза с фруктами, которую держал одной рукой бронзовый амур. Под конец обеда без всякой видимой причины ваза упала с подставки, разбилась, и фрукты рассыпались по столу. Все сразу замолкло. Невольно я посмотрела на Колю, я знала, что он самый суеверный: и я заметила, как он нахмурился. Через 14 дней объявили войну.<sup>65</sup> Десятилетний юбилей нашей свадьбы мы с Митей скромно отпраздновали на квартире художника Маковского на Ивановской улице в Петрограде при совсем других обстоятельствах.<sup>66</sup> Все было уже не то, и тогда Коля напомнил нам о разбитой вазе.

День объявления войны застал меня в имении моей матери — Крыжуты, Витебской губернии. Я сейчас же решила ехать к мужу, в Петербург. Приехав туда, поехала на квартиру моих родителей. Отца дома не застала и вообще никого. Оставив записку, помчалась в Царское Село и там узнала, что Коля, движимый патриотическим порывом, записался добровольцем в Л(ейб) Гв(ардии) Уланский полк, с которым был отправлен на фронт. Я сама записалась в Свято-Троицкую общину сестер милосердия. Год проработала в Петербурге в лазарете, а затем была отправлена в перевязочный отряд при 2-й финляндской дивизии. В этой дивизии мой муж был в пехотном полку, был награжден «Владимиром с мечами», пробыл три года на фронте и был сильно контужен. Коля уже в начале войны успел настолько отличиться, что был дважды награжден георгиевским крестом за храбрость.<sup>67</sup> Для поэта война была родная стихия, и он утверждал: «и воистину светло и свято — Дело величавое войны. — Серафимы ясны и крылаты — За плечами воинов видны...»<sup>68</sup> Несколько раз Коля приезжал на несколько дней в отпуск и раза два-три наши отпуска совпадали. Мы все трое «фронтвые», как называла нас Аня (племянница), делились впечатлениями. Было метко сравнение поэта:

«Как собака на цепи тяжелой,  
Тявкает за лесом пулемет;  
И жужжат шрапнели, словно пчелы,  
Собирая ярко-красный мед».<sup>69</sup>

Как отец Коля был очень заботлив и нежен. Он много возился со своим первенцем Левушкой, которому часто посвящал весь свой досуг. Когда Левушке было 7—8 лет, он любил с ним играть, и любимой игрой была, конечно, война. Коля с бумерангом изображал африканских вождей. Становился в разные позы и увлекался игрой почти наравне с сыном. Богатая фантазия отца передалась и Левушке. Их игры часто были очень оригинальны. Любил Коля и читать сыну и сам много ему декламировал. Ему хотелось с ранних лет развить в сыне вкус к литературе и стихам. Помню, как Левушка мне часто декламировал наизусть «Мика», которого выучил, играя с отцом. Все это происходило уже в Петербурге, когда мы жили вместе. Часто к нам приходили мои племянники и дети Чудовского. Вся детвора всегда льнула к доброму дяде Коле (так они его называли) и для каждого из них он находил ласковое слово. Помню как он хлопотал и суетился, украшая елку, когда уже ничего не было и все доставалось с невероятными усилиями. Но он все же достал тогда детские книги, которыми награждал всю детвору. Удалось ему достать и красивую пышную елку. И веселились же дети, а, смотря на них, и взрослые, в особенности сам Коля!

В 1917 г. Коля должен был отправиться на Салоникский фронт. Он поехал в Париж через Финляндию и Швецию, но, прибыв в Париж, был оставлен там в распоряжении представителя Временного Правительства, чем был сильно огорчен. Там он пробыл год.<sup>70</sup>

В 1918 году он записался на Месопотамский фронт, но для этого должен был поехать в Англию. Это было в начале года. Но, увы! и тут ему не удалось уехать в действующую армию, в Месопотамию. В Лондоне он пробыл несколько месяцев и весной вернулся через Мурманск в Петербург.<sup>71</sup> Не успел Коля после своих долгих скитаний по загранице вернуться, как сразу окунулся с головой в свой литературный мир. Единственное, что он действительно горячо любил и чему радовался всей душой, это только одну поэзию. Он был всецело поэт.

В конце 1918 года Коля был членом Литературного кружка и работал в Доме Литераторов.<sup>72</sup> В этом году он разошелся с Анной Ахматовой.<sup>73</sup>

В 1919 году поэт преподавал во многих литературных студиях, в Институте Истории Искусства<sup>74</sup>, в Институте Живого Слова<sup>75</sup>. Я поступила слушательницей в Институт Истории Искусства на археологический факультет к проф. Струве, и часто заходила слушать Колю. Он читал очень интересно.

В 1919<sup>76</sup> году Коля женился вторым браком на Анне Николаевне Энгельгардт. После того, как семье Гумилевых пришлось покинуть свой дом в Царском Селе с его чудной библиотекой, они переехали в Петербург. Художник Маковский предложил Коле временно свою квартиру на Ивановской улице. Мы все соединились, кроме Александры Степановны Сверчковой. Времена стали тяжелые. Анне Ивановне трудно было добывать продукты, стоять в очередях, и Коля просил



меня взять на себя хозяйство. Анна Николаевна, — в семье называвшаяся Ася, — была еще слишком молода. Помню, как однажды Коля, такой бодрый и веселый, пришел к мужу в кабинет и пригласил нас в Тенишевское училище<sup>77</sup> на литературное утро. Выступали там — Коля, А. А. Блок, жена Блока — Любовь Дмитриевна и молодые поэты. Зал был переполнен. Любовь Дмитриевна в первый раз публично прочла «Двенадцать». Когда она продекламировала последние слова поэмы «В белом венчике из роз, впереди — Иисус Христос» — в зале поднялся сильный шум. Одни громко аплодировали, другие шикали, свистели, громко кашляли. Творилось что-то ужасное! Зал еще бушевал, когда мы увидели с мужем, что на эстраду не спеша поднимается наш Коля. Мне было за него как-то не по себе. Мы сильно за него волновались. Коля поднялся на эстраду и стал. Он стоял спокойно, выдержанно. Ждал пока публика перестанет бушевать. Мало помалу шум улегся. Коля подождал еще некоторое время. И тогда когда все успокоилось, он стал читать свои «Персидские газеллы». После него выступил А. Блок. Только на следующий день Коля нам рассказал, что А. Блок отказался сейчас же после поэмы «Двенадцать» выйти на эстраду. Тогда Коля решил его выручить и вышел раньше времени, не по программе.<sup>78</sup>

В 1920 году нам пришлось разъехаться. Муж получил назначение в Петергоф, а Анна Ивановна осталась жить с Левушкой, Колей и Асей, которые переехали на Преображенскую улицу № 5. В это время Ася ожидала прибавления семейства, чему Коля был очень рад и говорил, что его «мечта» иметь девочку, и когда маленькая Леночка родилась на свет Божий,<sup>79</sup> доктор, взяв младенца на руки, передала его Коле со словами: «Вот ваша мечта».

В 1921 г. последний раз мой муж, Коля и я встретили новый год вместе. А. И. с Левушкой и Асей уехали в Бежецк, и Коля остался один. В Бежецке легче можно было достать продукты, что для Левушки и Аси было очень важно. Новый год — это уже семейный праздник и мы трое его хотели встретить вместе. Встретили мы новый год очень оживленно и уютно. Никто из нас не предполагал, что этот год будет для нас трагическим, что это последний раз, что мы все вместе встречаем новый год.

Помню, как тогда я по вечерам приходила в кабинет к Коле обсуждать с ним меню на следующий день. Заставала его сидящим в большом глубоком кресле всегда с пером в его «как точеной руке»<sup>80</sup>. Он всегда сосредоточенно обсуждал все со мною, внимательно выслушивая, что я ему говорила. Когда я теперь отдаю воспоминаниям о моей совместной жизни с ним, то он представляется мне, каким я его видела в эти последние памятные мне дни. Бодрый, полный жизненных сил, в зените своей славы и личного счастья со своей второй хорошенькой женой, всецело отдававшийся творчеству. Ни тяжелые годы войны, ни еще более тяжелая обстановка того времени не изменили его морального облика. Он был все таким же отзывчивым, охотно делившимся с каждым всем, что он имел.

Как часто приходили в дом разные бедняки! Коля никогда не мог никому отказать в помощи.

В последний раз в жизни мне пришлось видеть Колю в самом конце июля 1921 года (1-го августа я уехала с больным мужем). Муж очень плохо себя чувствовал и просил меня зайти к Коле и принести привезенные им письма от Анны Ивановны. Коля, будучи у нас утром, забыл их захватить. Когда я пришла к нему, он меня встретил на лестнице и сказал: «А я как раз собирался к вам с письмами мамы. Какой сегодня чудный солнечный день, пройдемтесь немного, а затем зайдем вместе к Мите». И мы пошли прямо по Преображенской улице к Таврическому саду. Гуляя по вековым аллеям роскошного сада разговаривались; затем сели под дуб на скамейку отдохнуть. Тут поэт разоткровенничался. Первый раз за всю мою двенадцатилетнюю жизнь в их доме он был со мною откровенен. Сначала он рассказывал о путешествии, потом перешел на свои взгляды на жизнь, на брак, много говорил о своих душевных переживаниях и о тех минутах одиночества, когда, уйдя в себя, он думал о Боге.

«Есть Бог, есть мир, они живут вовек,  
И жизнь людей мгновенна и убога,  
Но все в себе вмещает человек,  
Который любит мир и верит в Бога»<sup>81</sup>

Потом стал расспрашивать меня о моей жизни, о моей любви к мужу и спросил, была ли я с ним счастлива за эти двенадцать лет. На мой утвердительный ответ и под влиянием этой интимной беседы Коля стал мне декламировать, как сейчас помню, свое стихотворение «Соединение»:

«Луна восходит на ночное небо.  
По озеру вечерний ветер бродит,  
Целуя осчастливленную воду.  
О, – как божественно соединенье  
Извечно созданного друг для друга –  
Но люди, созданные друг для друга,  
Соединяются, увы, так редко!»<sup>82</sup>

Потом мы медленно, молча, пошли домой. Такого бесконечно грустного Колю я никогда не видела. Это была последняя в жизни прогулка с Колей. Она надолго осталась у меня в памяти. Тогда мне и в голову не могло придти, что его мысли омрачаются предчувствием скорой гибели и что он думал о «пуле, что его с землею разлучит».<sup>83</sup>

25-го августа 1921 года трагически погиб наш талантливый поэт Николай Степанович Гумилев. Мы узнали об этом из газет. На здоровье моего бедного тяжело больного мужа гибель единственного любимого брата сильно подействовала. Он заболел еще некоторое время и тихо скончался.<sup>84</sup> Несмотря на дружеские отношения с братом, поэт скрыл от него, от всей семьи и даже от матери, с которой был так откровенен, свое участие в заговоре.

ВОСПОМИНАНИЯ О ГУМИЛЕВЕ И АХМАТОВОЙ

Судьба свела меня с Гумилевым в 1910 году. Вернувшись в июле из заграницы в наше имение «Подобино» — в Бежецком уезде Тверской губ. (ернии) — я узнала, что у нас появились новые соседи. Мать Н. С. Гумилева получила в наследство<sup>1</sup> небольшое имение «Слепнево», в 6 верстах от нашей усадьбы. Слепнево собственно не было барским имением, это была скорее дача, выделенная из «Борискова», имения Кузьминых-Караваевых.<sup>2</sup> Мой муж уже побывал в Слепневе несколько раз, получил от Гумилева его недавно выпшедший сборник «Жемчуга»<sup>3</sup> и был уже захвачен обаянием гумилевской поэзии.

Я как сейчас помню мое первое впечатление от встречи с Гумилевым и Ахматовой в их Слепневе.<sup>4</sup> На веранду, где мы пили чай, Гумилев вошел из сада; на голове — феска лимонного цвета, на ногах — лиловые носки и сандалии и к этому русская рубашка. Впоследствии я поняла, что Гумилев вообще любил гротеск и в жизни, и в костюме. У него было очень необычное лицо: не то Би-Ба-Бо, не то Пьеро,<sup>5</sup> не то монгол, а глаза и волосы светлые. Умные, пристальные глаза слегка косят. При этом подчеркнуто-церемонные манеры, а глаза и рот слегка усмеваются; чувствуется, что ему хочется созорничать и подшутить над его добрыми тетушками, над этим чаепитием с вареньем, с разговорами о погоде, об уборке хлебов и т. п.

У Ахматовой строгое лицо послушницы из староверческого скита. Все черты слишком острые, чтобы назвать лицо красивым. Серые глаза без улыбки. Ей могло быть тогда 21—22 года.<sup>6</sup> За столом она молчала и сразу почувствовалось, что в семье мужа она чужая.<sup>7</sup> В этой патриархальной семье и сам Николай Степанович, и его жена были, как белые вороны.<sup>8</sup> Мать огорчалась тем, что сын не хотел служить ни в гвардии, ни по дипломатической части, а стал поэтом, пропадает в Африке и жену привел какую-то чудную: тоже пишет стихи, все молчит, ходит то в темном ситцевом платье вроде сарафана, то в экстравагантных парижских туалетах (тогда носили узкие юбки с разрезом). Конечно, успех «Жемчугов» и «Четок» произвел в семье впечатление, однако отчужденность все же так и оставалась. Сама Ахматова так вспоминает об этом периоде своего «тверского уединенья»:

.....  
 Но все мне памятна до боли  
 Тверская скудная земля.  
 Журавль у ветхого колодца,  
 Над ним, как кипень, облака,  
 В полях скрипучие ворота,  
 И запах хлеба, и тоска.  
 И те неяркие просторы,  
 Где даже голос ветра слаб,  
 И осуждающие взоры  
 Спокойных, загорелых баб.<sup>9</sup>

После чая мы, молодежь, пошли в конюшню смотреть лошадей, потом к старому пруду, заросшему тиной. Выйдя из дома, Николай Степанович сразу оживился, рассказывал об Африке, куда он мечтал снова поехать. Потом он и Ахматова читали свои стихи. Оба читали очень просто, без всякой декламации и напевности, которые в то время были в моде. Расставаясь, мы сговорились, что Гумилевы приедут к нам на другой же день.

Наше Подобино было совсем не похоже на Слепнево. Это было подлинное «дворянское гнездо» — старый барский дом с ампирическими колоннами, громадный запущенный парк, овеванный романтикой прошлого,<sup>10</sup> верховые лошади и полная свобода. Там не было гнета «старших»: мой муж в 24 года распоряжался именем самостоятельно. Были тетушки, приезжавшие на лето, но они сидели по своим комнатам и не вмешивались в нашу жизнь.

Здесь Гумилев мог развернуться, дать волю своей фантазии. Его стихи и личное обаяние совсем околдовали нас, и ему удалось внести элемент сказочности в нашу жизнь. Он постоянно выдумывал какую-нибудь затею, игру, в которой мы все становились действующими лицами. И в конце концов мы стали видеться почти ежедневно.

Началось с игры в «цирк». В Слепневе с верховыми лошадьми дело обстояло плохо: выездных лошадей не было, и Николай Степанович должен был вести длинные дипломатические переговоры с приказчиком, чтобы получить под верх пару полурабочих лошадей. У нас же в Подобине, кроме наших с мужем двух верховых лошадей, всегда имелось еще несколько молодых лошадей, которые предоставлялись гостям. Лошади, правда, были еще мало объезженные, но никто этим не смущался. Николай Степанович ездить верхом, собственно говоря, не умел, но у него было полное отсутствие страха. Он садился на любую лошадь, становился на седло и проделывал самые головоломные упражнения. Высота барьера его никогда не останавливала, и он не раз падал вместе с лошастью.<sup>11</sup>

В цирковую программу входили также танцы на канате, хождение колесом и т. д. Ахматова выступала как «женщина-змея»; гибкость у нее была удивительная — она легко закладывала ногу за шею, касалась затылком пяток, сохраняя при всем этом строгое лицо послушницы. Сам Гумилев, как директор цирка, выступал в прадедушкином фраке и цилиндре, извлеченных из сундука на чердаке.<sup>12</sup> Помню, раз мы заехали кавалькадой человек в десять в соседний уезд, где нас не знали. Дело было в Петровке<sup>13</sup>, в сенокос. Крестьяне обступили нас и стали расспрашивать — кто мы такие? Гумилев не задумываясь ответил, что мы бродячий цирк и едем на ярмарку в соседний уездный город давать представление. Крестьяне попросили нас показать наше искусство и мы проделали перед ними всю нашу «программу». Публика пришла в восторг и кто-то начал собирать медяки в нашу пользу. Тут мы смутились и поспешно исчезли.

В дальнейшем постоянным нашим занятием была своеобразная игра, изобретенная Гумилевым: каждый из нас изображал какой-то

определенный образ или тип – «Великая Интриганка», «Дон Кихот», «Любопытный» (он имел право подслушивать, перехватывать письма и т. п.), «Сплетник», «Человек, говорящий всем правду в глаза» и так далее. При этом назначенная роль вовсе не соответствовала подлинному характеру данного лица – «актера», скорее наоборот, она прямо противоречила его природным свойствам. Каждый должен был проводить свою роль в повседневной жизни. Забавно было видеть, как каждый из нас постепенно входил в свою роль и перевоплощался. Наша жизнь как бы приобрела новое измерение. Иногда создавались очень острые положения; но сознание, что все это лишь шутка, игра, останавливало назревавшие конфликты. Старшее поколение смотрело на все это с сомнением и только качало головой. Нам говорили: «В наше время были приличные игры: фанты, горелки, шарады... А у вас – это что же такое? Прямо умопомрачение какое-то!»

Но влияние Гумилева было неизмеримо сильнее тетушкиных поучений. В значительной мере нас увлекала именно известная рискованность игры. В романтической обстановке старых дворянских усадеб, при поездках верхом при луне и т. п. конечно были увлечения, более или менее явные, и игра могла привести к столкновению.<sup>14</sup> В характере Гумилева была черта, заставлявшая его искать и создавать рискованные положения, хотя бы лишь психологически. Помимо этого у него было влечение к опасности чисто физической. В беззаботной атмосфере нашей деревенской жизни эта тяга опасности находила удовлетворение только в головоломном конном спорте. Позднее она потянула его на войну. Гумилев поступил добровольцем в Лейб-Гвардии Уланский полк.<sup>15</sup> Не было опасной разведки, в которую он бы не вызвался. Для него война была тоже игрой – веселой игрой, где ставкой была жизнь. При большевиках он с увлечением составлял заговор среди матросов. Арестованный, он спокойно заявил себя монархистом и непримиримым противником большевизма. Несомненно, что и на расстрел он вышел совершенно спокойно – это входило в правила игры.<sup>16</sup>

Но я забегая вперед... Мне вспоминается осень 1911 года. В конце августа начались осенние дожди и прекратили наше кочевание по округе. Кому-то явилась мысль о домашнем театре. Мы все забрались в нашу старую библиотеку, где «последней новинкой» было одно из первых изданий Пушкина (там было тоже издание Вольтера, которое можно было читать только в лупу). Все уселись с ногами на диваны, и Николай Степанович стал сочинять пьесу. Называлась она «Любовь отравительница»; место действия – Испания; эпоха – 13-й век. Желания у нас, актеров, были очень пестры: один настаивал, чтобы были введены персонажи итальянской «Комедия дель Арте» – Коломбина, Пьеро, Арлекин и т. д.; другой непременно хотел, чтобы был кардинал, третий требовал яда и смертей, еще кто-то просил для себя роли привидения. И Николай Степанович, шутя, тут же при нас создал пьесу в стихах. Текст пьесы остался в России. В свое время мы все знали его наизусть, но за 40 с лишним лет стихи стерлись из памяти, кроме немногих отдельных строчек. Вот краткое содержание этой пьесы:

Раненый рыцарь, возвращаясь из похода против мавров, попадает в провинциальный монастырь. Монашки ухаживают за ним, и он увлекается послушницей, сестрой Марией. Игуменья узнает об этом и возмущена. Влюбленные удручены; но судьба посылает им помощь в лице кардинала, дяди рыцаря. Возвращаясь из Рима от Папы, кардинал по дороге узнает, что его племянник лежит в монастыре раненый, и он заезжает навестить его. Кардинал светский и элегантный, и ему сразу ясна ситуация. Он отзывает игуменью в сторону и между ними происходит очаровательная сцена: кардинал в певучей латинской речи внушает игуменье снисходительность к увлечениям молодежи. Провинциальная игуменья слаба в латыни; она робеет, путается в словах и от конфуза на все соглашается. Фокус Гумилева был в том, что весь разговор был только музыкальной имитацией латыни: отдельные латинские слова и латиноподобные звуки сплетались в стихах, а содержание разговора передавалось только жестах и мимикой.

Казалось бы, все улажено; но судьба создает новое препятствие. В свое время отец рыцаря был убит кем-то неизвестным, и рыцарь связан клятвой мести. Неожиданно появляется друг рыцаря и сообщает, что какая-то старая цыганка, умирая, открыла тайну: отец рыцаря был убит отцом сестры Марии. Долг мести препятствует браку. Все мрачные и соответственно этому сцена темнеет, сверкает молния, гремит гром и начинается ливень. Стук в монастырские ворота, и жалобные голоса просят приюта на ночь. Это труппа странствующих комедиантов, промокших до нитки. Они отряхиваются, осматриваются и очень быстро уясняют положение дела. Коломбина выступает в защиту любви:

Игуменья:            «Христос велел любить!»  
Коломбина:        «Как сестры и как братья!»  
                          «По всячески и верно без изъятия!»

Обращаясь к рыцарю, комедианты поют:

«Милый дон, что за сон?  
Ты ведь юн и влюблен!  
Брачного платья мягкий шелк  
Забуть поможет тяжкий долг...»

Рыцарь колеблется. Кардинал, любитель театра, просит комедиантов показать свое искусство. Коломбина быстро распределяет роли:

«Ты будь Агамемнон, ты – Гектор, ты – Парис,  
Еленой буду я, а это вот нектар...» –

(показывает на бутылочку с лекарством). И в течение нескольких минут они разыгрывают «Прекрасную Елену». Мрачное настроение рассеяно и дело идет к свадьбе. Но тут появляется тень убитого отца и грозит рыцарю проклятьем, если он, забыв святой долг мести, соединится с дочерью убийцы. На этот раз положение безысходное: рыцарь в отчаянии закалывается, а сестра Мария принимает яд.

Вся пьеса была шаржирована до гротеска.<sup>17</sup> Николай Степанович режиссировал, упорно добиваясь ложно-классической дикции, преувеличенных жестов и мимики. Его воодушевление и причудливая фантазия подчиняли нас полностью, и мы покорно воспроизводили те образы, которые он нам внушал. Все фигуры этой пьесы схематичны, как и образы стихов и поэм Гумилева. Ведь и живых людей, с которыми он сталкивался, Н. С. схематизировал и заострял, применяясь к типу собеседника, к его «коньку», ведя разговор так, что человек становился рельефным; при этом «стилизуемый» объект даже не замечал, что Н. С. его все время «стилизует».<sup>18</sup>

Между многочисленными тетушками, приехавшими на лето в нашу усадьбу, была очаровательная тетя Пофинька. Ей было тогда 86 лет. В молодости у нее был какой-то бурный роман, в результате которого она не вышла замуж и законсервировалась, как маленькая, сухенькая мумия. На плечах всегда кружевная мантилька, на руках митенки<sup>19</sup>, на голове кружевная косынка и поверх ее — даже в комнате — шляпа, чтобы свет не слепил глаза. Нам было известно, что тетя Пофинька в течение 50 лет вела дневник на французском языке. Мы все — члены семьи и наши гости — фигурировали в этом дневнике, и Гумилеву страшно хотелось узнать, как мы все отражаемся в мозгу тети Пофиньки. Он повел регулярную осаду на старушку, гулял с нею по аллеям, держал шерсть, которую она скатывала в клубок, наводил ее на воспоминания молодости. Не прошло и недели, как он стал ее фаворитом и приглашался в комнату тети Пофиньки слушать выдержки из заветного дневника. Кончился этот флирт весьма забавно: в одной беседе тетя Пофинька ополчилась на гигантские шаги, которыми мы тогда увлекались, но которые, по ее мнению, были «неприличными». Для убедительности она рассказала ряд случаев — поломанные ноги, расшибленные головы — все, якобы, на гигантских шагах.<sup>20</sup> Николай Степанович слушал очень внимательно и наконец серьезно и задумчиво произнес: «Теперь я понимаю, почему в Тверской губернии так мало помещиков: оказывается 50% их погибло на гигантских шагах!» Этой иронии тетя Пофинька никогда не простила Н. С. и дневник ее закрылся для него навсегда.

Была и другая тетушка — тетя Соня Неведомская, для своих 76 лет очень еще живая и восприимчивая. Сначала она возмущалась современной поэзией. Потом — нет, нет, да вдруг и попросит: «пожалуйста, душка, прочти мне... как это: „Как будто не все пересчитаны звезды, как будто весь мир не открыт до конца...“».<sup>21</sup> Под конец нашей жизни в Подобине, т. е. накануне мировой войны, тетя Соня уже знала наизусть многие стихи Гумилева и полюбила их.

С 1910 по 1914 год мы каждое лето проводили в Подобине и постоянно виделись с Гумилевым. С Н. С. у нас сложились в то время очень дружеские отношения. Помню, осень, если не ошибаюсь, 1912 года. Мы все вместе уезжаем вечерним поездом на зиму в Петербург. На вокзале Гумилев шутя импровизирует:

Грустно мне, что август мокрый  
Наших коней расседлал,  
Занавешивает окна,  
Запирает сеновал.

И садятся в поезд сонный,  
Смутно чувствуя покой,  
Кто мечтательно влюбленный,  
Кто с разбитой головой.

И к Тебе, великий Боже,  
Я с одной мольбой приду:  
Сделай так, чтоб было то же  
Здесь и в будущем году.

Это один из многих экспромтов на домашние темы, которым Н. С. не придавал никакого значения и никогда не помещал в печати.<sup>22</sup>

Ахматова — в противоположность Гумилеву — всегда была замкнутой и всюду чужой. В Слепневе, в семье мужа, ей было душно, скучно и неприветливо. Но и в Подобине, среди нас, она присутствовала только внешне. Оживлялась она только тогда, когда речь заходила о стихах. Гумилев, который вообще был неспособен к зависти, ставил стихи Ахматовой в музыкальном отношении выше своих. Я случайно запомнила одно стихотворение Ахматовой, которое, насколько я знаю, не было напечатано:

Угадаешь ты ее не сразу,  
Жуткую и темную заразу,  
Ту, что люди нежно называют,  
От которой люди умирают.

Первый признак — странное веселье,  
Словно ты пила хмельное зелье.  
А потом печаль, печаль такая,  
Что нельзя вздохнуть, изнемогая.

Только третий признак настоящий:  
Если сердце замирает слаще  
И мерцают в темном зоре свечи.  
Это значит — вечер новой встречи.

Ночью ты предчувствием томима:  
Над собой увидишь серафима,  
А лицо его тебе знакомо...  
И накинёт душная истома

На тебя атласный черный полог.  
Будет сон твой тяжек и недолог...  
А на утро встанешь с новой загадкой,  
Но уже не ясной и не сладкой,  
И омоешь пыточною кровью  
То, что люди назвали любовью.<sup>23</sup>

Зимой мы с Гумилевыми встречались редко. Они жили у матери Николая Степановича в Царском Селе; ей принадлежала там большая дача со старым садом и оранжереей.<sup>24</sup> Помню один званый вечер у них.



Собрались поэты: эlegantный Блок; Михаил Кузмин с подведенными глазами; Клюев — подстриженный в скобку и заметно дичившийся; граф Комаровский, незадолго перед тем вышедший из клиники душевнобольных (Гумилев считал его очень талантливым). Кто-то читал свои стихи. Но было в настроении: что-то напряженное, и сам Гумилев казался связанным.

Несколько раз встречали мы Гумилевых в «Бродячей Собаке»<sup>25</sup>, где собирались поэты, художники и все, кто тянулся к художественной богеме. Там с Гумилевым заметно считались и прислушивались к его мнению; однако я думаю, что близкой дружбы у него не было ни с кем. Ближе других ему был, пожалуй, Блок.<sup>26</sup> Как-то раз у нас с Н. С. зашла речь о пророческом элементе в творчестве Блока. Н. С. сказал: «Ну что ж, если над нами висит катастрофа, надо принять ее смело и просто. У меня лично никакого гнетущего чувства нет, я рад принять все, что мне будет послано роком».

Надо сказать, что в 1910—12 гг. ни у кого из нас никакого ясного ощущения надвигавшихся потрясений не было. Те предвестники бури, которые ощущались Блоком, имели скорее характер каких-то мистических флюидов, носившихся в воздухе. Гумилев говорил как-то о неминуемом столкновении белой расы с цветными. Ему представлялся в будущем упадок белой расы, тонущей в материализме и, как возмездие за это, восстание желтой и черной рас. Эти мысли были скорей порядка умственных выводов, а не предчувствий, но, помню, он сказал мне однажды:

«Я вижу иногда очень ясно картины и события вне круга нашей теперешней жизни; они относятся к каким-то давно прошедшим эпохам, и для меня дух этих старых времен гораздо ближе того, чем живет современный европеец. В нашем современном мире я чувствую себя гостем».<sup>27</sup>

По-видимому, это как раз те самые переживания, которые Гумилев передал в стихотворной форме:

Я, верно, болен: на сердце туман.  
Мне скучно все — и люди, и рассказы.  
Мне снятся королевские алмазы  
И весь в крови широкий ятаган.  
Мой предок был татарин косоглазый  
Или свирепый гунн. Я веянем заразы,  
Через века дошедшей, обуян.  
Я жду, томлюсь, и отступают стены...  
Вот океан весь в клочьях белой пены,  
Закатным солнцем залитый гранит  
И город с голубыми куполами.  
С цветущими жасминными садами...  
Мы дрались там... Ах да, я был убит.<sup>28</sup>

Это стихотворение совсем не случайно для Гумилева — он много раз возвращался к этой теме. И это было не позерство, это было очень искренно. Может быть — предчувствие?

«СО МНОЙ ГОВОРИЛ ГУМИЛЕВ...»

Беседу с Дмитрием Бушеном ведет Сергей Дедюлин

*Художник Дмитрий Бушен, родившийся в 1893 году, провел детство и юность в Петербурге. После революции работал в Эрмитаже. В 1925 году вместе со своим другом, известным искусствоведом Сергеем Эрнстом, выехал во Францию. Приобрел известность, в первую очередь, театрально-декорационными работами. Его портреты писали Борис Кустодиев, Зинаида Серебрякова и многие иностранные художники. Статьи о его творчестве принадлежат перу А. Н. Бенуа, Ж. Жироду и др. Д. Д. Бушен был близко знаком со многими деятелями русской и мировой культуры. В нашей беседе речь шла о Николае Гумилеве.*

Дмитрий Дмитриевич, расскажите, пожалуйста, хотя бы коротко о Вашей семье.

Бушены — древний французский род, который в 1685 году, после отмены Нантского эдикта<sup>1</sup>, покинул Францию. После многолетних скитаний по Европе, в конце царствования Екатерины II мои предки обосновались в России.<sup>2</sup> Мой отец был военным. Из-за нездоровья моя мать была вынуждена жить на Лазурном берегу. Так получилось, что я родился в Сен-Тропазе. Моим первым языком был французский. Мать я совсем не помню, она умерла в Петербурге, когда мне было два года. Потом отец был военным комендантом Варшавы и женился второй раз, а я примерно с 1905 года жил у его сестры, Екатерины Дмитриевны Кузьминой-Караваевой. Через эту семью я и являюсь родственником Николая Гумилева. Их имение, Борисково,<sup>3</sup> находилось неподалеку от Слепнева, имения Анны Ивановны Гумилевой, матери Николая Степановича. В Борискове мы обычно проводили лето, там я его и встретил.

Вы видели Гумилева всегда в большой компании, или же разговаривали с ним и наедине?

Когда я подрос, он заинтересовался моими занятиями в Обществе поощрения художеств, рассказывал мне о Париже, о художниках (например, о Пикассо), просил показать ему мои рисунки.

Николай Степанович был статный, высокий, но лицом некрасивый. Однако очень интересней. Когда он говорил, все было так интересно, что вы забывали о том, как он выглядит.

Гумилев был абсолютно бесстрашный. Ездил верхом плохо, то есть неграмотно (я мог судить, потому что знал, как надо ездить). Но зато он вскакивал на седло и, стоя на лошади, мог так ехать верхом.<sup>4</sup>

Помню, 15 июля 1911 года в Борискове его попросили читать стихи — он повернулся к Анне Андреевне и сказал: «Аня, ты позволяешь?» Она сказала: «Да». И он прочел:

Из логова змиева,  
Из города Киева,  
Я взял не жену, а колдунью...<sup>5</sup>

Прочел полуиронически, полупочтительно. Впрочем, он относился к Анне Ахматовой всегда очень почтительно. Надо сказать, что позднее его несомненно раздражало, что она слишком быстро стала знаменитой. Это было время, когда она была в него особенно влюблена; но и в нее все влюблялись, и вначале были такие между ними «стычки». Но потом больше виноват оказался Гумилев — ведь первым изменил все-таки он:

Как вплелась в мои темные косы  
Серебристая белая прядь, —  
Только ты, соловей безголосый,  
Эту муку сумеешь понять...<sup>6</sup>

Потом, когда она была уже давно разведена и мы с ней были дружны, Анна Андреевна мне сказала, что написала эти стихи, когда поняла, что он ей изменяет. Она его любила. В сущности, и он ее любил, по-своему. Но он хотел свободы, понимаете. Ни одна красивая женщина не могла пройти мимо, чтобы он ее не пожелал. Такой Дон Жуан, ничего не поделаешь. И он дал ей полную свободу, делай что хочешь. Было это уже после рождения Левы.<sup>7</sup>

**Встречались ли Вы с Гумилевым в Петербурге?**

Я бывал у них в Царском Селе,<sup>8</sup> где я познакомился со многими литераторами и художниками, видел Гумилева и в «Бродячей Собаке»<sup>9</sup>, где он читал свои стихи.

**А после революции Вы с ним не встречались?**

Виделся, но редко, был у Гумилева незадолго до его гибели. Он был тогда уже женат второй раз, на Анне Энгельгардт.

И он мне сказал тогда невероятно странную вещь: «Ну, большевики скоро кончатся. Я знаю, они будут только пять лет». А я ему ответил: «Николай Степанович, ну, хорошо, пять лет. А когда пять лет пройдут, что будет? Кто же будет править Россией? Ведь никого нет». Знаете, что он мне ответил? — «Патриарх».<sup>10</sup>

**Это не могло быть с его стороны шуткой?**

Нет. Он был очень религиозный человек. Гумилев не проходил мимо ни одной церкви, не сняв шапки, не перекрестившись.<sup>11</sup>

**Рисовали ли Вы когда-нибудь Гумилева?**

Нет, никогда.

## А над портретами Анны Ахматовой Вы работали?

Нет, ни разу. Но когда она приезжала в 1965 году в Париж, то она говорила мне, что якобы я делал на нее «карикатуры».<sup>12</sup> Но я этого абсолютно не помню. Да тогда я и не смел себе позволить рисовать Анну Андреевну! Вот Зинаиду Серебрякову мы вместе с Сергеем Эрнстом, когда все жили в одной квартире после революции, ее мы уговорили сделать портрет Ахматовой. Этот портрет был готов в один сеанс! Он сейчас находится в Париже.

Дмитрий Дмитриевич, вот вполне солидное издание — блоковский том «Литературного наследия», вышедший в 1982 году в Москве. Здесь воспроизведен портрет Ахматовой, рисунок, под которым напечатано Ваше имя; датирован он 1916 годом.<sup>13</sup>

Это не имеет ко мне абсолютно никакого отношения, это не мой рисунок. Возможно, это рука Делла-Вос-Кардовской, не знаю. Они могут писать все что угодно! Мне все равно. Но этого я никогда не рисовал.

Я вижу у Вас оригинал фотографии, сделанной в июле 1911 года в Слепневе. Этот групповой снимок уже встречался мне в разных коллекциях, фрагмент его воспроизведен в отличной книге «Николай Гумилев. Неизданное и несобранное», изданной в Париже к столетию поэта, — но с ненадежной атрибуцией.<sup>14</sup> Расскажите, пожалуйста, об этом снимке.

Его сделала в слепневском огороде Ольга Александровна Кузьмина-Караваева, позднее, в замужестве, кн. Оболенская (она скончалась в этом году в Париже). Крайняя слева сидит ее сестра Мария (та самая «Машенька, я никогда не думал, // Что можно так любить и грустить» из «Заблудившегося трамвая»), которая вскоре умерла.<sup>15</sup> В белой русской рубашке — это я, рядом сидит Митя Пиленко, брат Елизаветы Юрьевны Кузьминой-Караваевой (будущей матери Марии); она стоит прямо позади меня. Справа от нее — это, конечно, Анна Ахматова. Сбоку от нее Маруся Сверчкова, сестра «Коли маленького», племянника Николая Степановича, с которым он вместе путешествовал в 1913 году в Сомали.<sup>16</sup> Рядом с Елизаветой Юрьевной улыбается Борис Владимирович Кузьмин-Караваев, слева от него его брат и сестра Михаил и Екатерина — это дети моей тетушки, у которой я и жил после 1905 года. Именно в те дни, накануне, Николай Степанович представил всем свою молодую жену.

## А почему же его нет на этом снимке?

Как раз в это время они с Дмитрием Владимировичем Кузьминым-Караваевым (мужем Елизаветы Юрьевны, перешедшим потом в католичество) куда-то пошли прогуляться и так остались нефотografiрованными.

Были ли Вы на панихиде по Гумилеву после его гибели? Кажется, в Петрограде тогда отслужили несколько панихид.<sup>17</sup>

Я был на тайной панихиде в Казанском соборе — весь Эрмитаж пришел. Мы были все потрясены. В числе расстрелянных было много известных людей — например, скульптор Ухтомский, барон Ропш.

Кроме коллег по Эрмитажу, Вы не видели на панихиде других знакомых?

Нет, ни Ахматовой (она была, кажется, в Бежецке), ни Георгия Иванова даже.<sup>18</sup> Впрочем, я не помню, это для меня все смутно, дорогой, понимаете, больше чем шестьдесят лет прошло. И какой жизни! «В моей изменчивой судьбе»<sup>19</sup>, как писал Пушкин.

Спасибо, Дмитрий Дмитриевич, за Ваш рассказ. Надеюсь, что о Вашей изменчивой судьбе мы еще поговорим.

Т. В. Высоцкая

## ВОСПОМИНАНИЯ

(отрывки из книги)

Мои многочисленные студии, музыкальные и театральные впечатления обогащали мое мировоззрение, расширяли горизонты и художественную впечатлительность. Только и сама жизнь, жизнь, как говорится, личная, имела свои прелести, я — во всяком случае — не отказывалась от того, что для каждой молодой девушки составляет очарование, поэзию и красоту этой жизни.

Поэтому, хотя и реже других, но я бывала на танцевальных вечеринках у подружек-смолянок<sup>1</sup>, с которыми поддерживала сердечные отношения. Несколько раз в течение зимы танцевали и у нас. Я бывала также и танцевала в доме Козловских, родителей моей ритмистки Шуши, где я впервые и встретила Кшесинского. Через год—два круг моих знакомых заметно расширился. Жорж\*, который уже серьезно начал пробовать свои силы в поэзии и издал первый томик своих стихов,<sup>2</sup> завлек в наш дом молодых поэтов. Мама позволила нам иметь *jour-fixe*, день приемов, и каждый понедельник по вечерам у нас всегда бывало по десять-пятнадцать гостей. Играли, пели, читали стихи, спорили. О, это были воистину очаровательные вечера. Всегда бывала Анна Ахматова, Михаил Кузмин, Николай Гумилев, Георгий Иванов. Бывал также Бальмонт с сыном Никой и падчерицей Аней Энгельгардт,<sup>3</sup> а что за праздник был, когда приходил Александр Блок. Помню, как Жорж привел молодого паренька с голубыми глазами,

\* Г. В. Адамович.

выгоревшими волосами, одетого по-крестьянски, это был Сергей Есенин. Мой кузен, Димка Бушен, в то время — ученик Академии искусств, приглашал своих коллег; молодых художников, которые зачастую делали эскизы портретов наиболее знаменитых наших гостей. (...)

Приходили и играли Лурье, Ирена Энери<sup>4</sup> и — когда бывал в Петербурге — Николай Орлов. У наших вечеров была артистическая, дружеская атмосфера, и хотя моя сестра Габриэль и я, быть может, и составляли для некоторых особ своего рода магнит, то все же, а это — самое важное — объединяла нас всех общая приверженность искусству.

(...)

Как я уже рассказывала, занятий у меня было очень много, едва хватало дня, чтобы всюду поспеть, со всем сладить. А со временем я стала использовать и поздние, почти ночные часы, чтобы еще что-то увидеть, послушать, попросту посидеть с интересными людьми. Я стала бывать с Жоржем в кабаре «Бродячая собака»<sup>5</sup>. Это был своего рода клуб, он помещался в подвалах Михайловского театра, где оборудовали место встречи представителей искусства. Стены были ярко раскрашены лучшими художниками, вдоль стен — мягкие диваны, посредине столики и табуреты, в глубине небольшая эстрада, свет сильно пригашен, окошки завешены. Два таких подвала были «салонами», третий — кухонькой. Хозяином здесь был обаятельный, вечно пьяный, взъерошенный Борис Пронин со своим неотступным песиком «Мушкой». Преобладала группа поэтов и художников, но бывали и музыканты, и танцовщики, чаще всего — Карсавина и Семенов. Собирались после театральных спектаклей, около одиннадцати. Блок, Ахматова, Брюсов, Бальмонт, Есенин читали здесь свои новые стихи. Их слушали в набожной тишине, потом обсуждали, дискутировали. У всех них была одинаковая манера чтения: абсолютно монотонная, немного нараспев, всегда угрюмая. Иногда читал стихи и Игорь Северянин, но его выступления принимались скорее с большой иронией. Мелодекламировал модный тогда Вертинский.

Эти вечера были окрашены для меня необычайным очарованием, я поглощала эту удивительную атмосферу «богемы» столь новую и чуждую для юной смолянки. Я была введена сюда Жоржем и группой поэтов, произошло много новых знакомств. Через два часа подвалы бывали так задымлены, что приходилось прерывать выступления и открывать окошки, хотя это и мало помогало. Алкоголя тоже не жалели, и обычно, когда уже после полуночи становилось веселее, я возвращалась с Жоржем домой. Катание на санях, скрипучий снег, ясный морозный воздух, все это оставило во мне незабываемые, полные поэзии воспоминания.

(...)

## [ПИСЬМО О ГУМИЛЕВЕ]

С удовольствием сообщу... все, что запомнилось мне о совместной моей службе с Н. С. Гумилевым в полку Улан Ее Величества. Оба мы одновременно приехали в Кречевицы (Новгородской губернии) в Гвардейский Запасный полк и были зачислены в маршевый эскадрон лейб-гвардии Уланского Ее Величества полка.<sup>1</sup> Там вся восьмидневная подготовка состояла лишь в стрельбе, отдании чести и езде.<sup>2</sup> На последней больше 60 % провалилось и было отправлено в пехоту, а на стрельбе и Гумилев, и я одинаково выбили лучшие и были на первом месте. Стрелком он оказался очень хорошим, хотя, имея правый глаз стеклянным,<sup>3</sup> стрелял с левого плеча. Спали мы с ним на одной, двухэтажной койке, и по вечерам он постоянно рассказывал мне о двух своих африканских экспедициях.<sup>4</sup> При этом наш взводный унтер-офицер постоянно вертелся около нас, видимо заинтересованный рассказами Гумилева об охоте на львов и прочих африканских зверюшек. Он же оказался потом причиной немалого моего смущения. Когда наш эскадрон прибыл на фронт, в Олиту, где уланы в это время стояли на отдыхе, на следующий день нам, новоприбывшим, была сделана проверка в стрельбе. Лежа, 500 шагов, грудная мишень. Мой взводный, из Кречевиц, попал вместе со мной в эскадрон № 6 и находился вместе с нами. Гумилев, если не ошибаюсь, назначен был в эскадрон № 3. Я всадил на мишени в черный круг все пять пуль. Командир эскадрона, тогда ротмистр, теперь генерал Бобошко, удивленно спросил: «Где это вы научились стрелять?» Не успел я и ответить, как подскочил тут же стоявший унтер-офицер: «Так что, ваше высокоблагородие, разрешите доложить: вольноопределяющийся — они охотник на львов...» Бобошко еще шире раскрыл глаза. «Молодец...» — «Рад стараться...»

Гумилев был на редкость спокойного характера, почти флегматик, спокойно храбрый и в боях заработал два креста.<sup>5</sup> Был он очень хороший рассказчик, и слушать его, много повидавшего в своих путешествиях, было очень интересно. И особенно мне — у нас обоих была любовь к природе и к скитаниям. И это нас быстро сдружило. Когда я ему рассказал о бродяжничествах на лодке, пешком и на велосипеде, он сказал: «Такой человек мне нужен; когда кончится война, едем на два года на Мадагаскар...»<sup>6</sup> Сам понимаешь, как по душе мне было его предложение. Увы! все это оказалось лишь мечтами...

[11 сентября 1966 г.]

## МОИ ВСТРЕЧИ С ГУМИЛЕВЫМ

Книга Ирины Одоевцевой «На берегах Невы»<sup>1</sup> навеяла воспоминания о встречах с Н. С. Гумилевым, но не в литературных кругах послереволюционной России, которые так красочно описывает Одоевцева, а о моих с ним личных встречах в тяжелой обстановке изнуряющих переходов и боев первой половины войны 1914—1917 года. Гумилев пошел добровольцем в самом начале войны и зачислился в один из полков второй гвардейской кавалерийской дивизии, где отношение офицеров к вольноопределяющимся было особенно суровым и резко отличалось от мягкого и снисходительного отношения, царившего в первой дивизии.

В нашем полку в походе вольноопределяющиеся жили вместе с солдатами, питались из котла, спали на соломе, а часто — вповалку на земле. До зачисления в полк Гумилев все это прекрасно знал и, тем не менее, это не помешало ему стать в ряды полка (шефом которого была императрица Александра Федоровна). Лично я, произведенный в офицеры из Пажеского корпуса в первой половине 1914 года, прибыл в тот же полк значительно позже Гумилева, когда он уже имел ефрейторские, или даже унтер-офицерские, нашивки на погонах и, если не ошибаюсь, солдатский георгиевский крест четвертой степени.<sup>2</sup>

Служили мы в разных эскадронах — Гумилев в первом, я во втором. В ту пору поэзией я вовсе не интересовался и лишь слышал о существовании поэта Гумилева. Первый раз показал мне Гумилева кто-то из офицеров, когда первый эскадрон обгонял в конном строю наш спешившийся эскадрон. Мы вели бой со спешенной германской кавалерией в лесистой, пересекающейся полянками, болотистой местности.<sup>3</sup> Особенного впечатления своей невзрачной внешностью, резко выделявшейся среди наших рослых и красивых унтер-офицеров, Гумилев на меня тогда не произвел.

Был он несомненно мужественным и решительным человеком с некоторой склонностью к авантюризму. Офицеры первого эскадрона мало интересовались поэтическим дарованием Гумилева, и я не помню, чтобы они приглашали его в свою среду. В нашем же, втором эскадроне, наш старший офицер Н. Скалон — человек большой эрудиции, чрезвычайно ценил Гумилева как поэта и неоднократно приглашал его к нам выпить стакан вина. Мы все с огромным интересом и вниманием слушали его стихи и пояснения. Таким образом, создалась между нами, по почину Скалона, некоторая близость. Гумилев тогда был еще женат на Анне Ахматовой (А. Горенко) и, насколько помню, читал нам тоже и ее стихи, которые мне очень понравились. В самом начале войны Гумилев, в результате контузии, лежал в Царскосельском госпитале,<sup>4</sup> где императрица Александра Федоровна была старшей хирургической сестрой, работавшей под руководством хирурга кн. Гедройц. Там же он познакомился с великими княжнами Ольгой Николаевной



и Татьяной Николаевной. Нет сомнения, что императрица особенно покровительствовала поэту. Его неоднократно командировали с посылками в Царское Село.

Во второй половине войны Гумилев был командирован в Петроград держать при Николаевском кавалерийском училище экзамен для производства в офицеры.<sup>5</sup> Каково же было наше общее изумление, когда мы узнали, что на этом экзамене, который не мог быть в военное время особенно трудным, Гумилев провалился. Тем не менее, по настоянию Александры Федоровны, Гумилев был произведен в офицеры и зачислен в пятый гусарский Александрийский полк, шефом которого тоже была императрица.<sup>6</sup>

Возможно, что она ценила его как незаурядного поэта. Как долго Гумилев оставался александрийским гусаром — я не помню, так как связь с ним прервалась.

Мы, его бывшие сослуживцы, оставшиеся в живых после массовых расстрелов офицеров большевиками в 1918 году, удивлялись, что он не принял участия в гражданской войне.

Как известно, в начале августа 1921 года Гумилев был арестован и расстрелян большевиками.

## Ю. А. Топорков

### [ЗАПИСИ О ГУМИЛЕВЕ]

[Рассказывает С. А. Топорков]

...Н. С. Гумилев, в чине прапорщика полка, прибыл к нам весной 1916 года,<sup>1</sup> когда полк занимал позиции на реке Двине, в районе фольварка Арандоль.<sup>2</sup> Украшенный солдатским георгиевским крестом, полученным им в Уланском Ее Величества полку в бытность вольноопределяющимся, он сразу расположил к себе своих сверстников. Небольшого роста, я бы сказал непропорционально сложенный, медлительный в движениях, он казался всем нам вначале человеком сумрачным, необщительным и застенчивым. К сожалению, разница в возрасте, в чинах, и служба в разных эскадронах, стоявших разбросанно, не дали мне возможности ближе узнать Гумилева, но он всегда обращал на себя внимание своим воспитанием, деликатностью, безупречной исполнительностью и скромностью. Его лицо не было красиво или заметно; большая голова, большой мясистый нос и нижняя губа, несколько вытянутая вперед, что старило его лицо. Говорил он всегда тихо, медленно и протяжно.

Так как в описываемый период поэтическим экстазом были заражены не только некоторые офицеры, но и гусары, то мало кто придавал значение тому, что Гумилев поэт; да кроме того, больше увлекались стихами военного содержания. Командир полка, полковник

А. Н. Коленкин, человек глубоко образованный и просвещенный, всегда говорил нам, что поэзия Гумилева незаурядная, и каждый раз на товарищеских обедах и пирушках просил Гумилева декламировать свои стихи, всегда был от них в восторге, и Гумилев всегда исполнял эти просьбы с удовольствием, но признаюсь, многие подсмеивались над его манерой чтения стихов. Я помню, он читал чаще стихи об Абиссинии, и это особенно нравилось Коленкину. Среди же молодых корнетов были разговоры о том, что в Абиссинии он женился на чернокожей туземке и был с нею счастлив, но насколько это верно — не знаю.

Всегда молчаливый, он загорался, когда начинался разговор о литературе и с большим вниманием относился ко всем любившим писать стихи. Много у него было экспромтов, стихотворений и песен, посвященных полку и войне.<sup>3</sup> С гордостью носил Гумилев полковой нагрудный знак и чтит традиции полка. В № 144 газеты «Россия и Славянство» от 29 августа 1931 г. помещена репродукция рисунка Гумилева, на которой он изображен сидящим на фантастическом орудии под эскадронным значком 4-го эскадрона, в котором он служил.<sup>4</sup>

Когда при кавалерийских дивизиях стали формировать пешие стрелковые дивизионы, то Гумилев вместе с другими был назначен в стрелковый дивизион, которым командовал подполковник М. М. Хондзынский. В этом дивизионе Гумилев продолжал службу, сохраняя постоянную связь с полком...

*[Рассказывает А. В. Посажной]*

В 1916 году, когда Александрийский Гусарский полк стоял в окопах на Двине, шт.(аб)-ротмистру Посажному пришлось в течение почти двух месяцев жить в одной с Гумилевым хате. Однажды, идя в расположение 4-го эскадрона по открытому месту, шт.(аб)-ротмистры Шахназаров и Посажной и прапорщик Гумилев были неожиданно обстреляны с другого берега Двины немецким пулеметом.<sup>5</sup> Шахназаров и Посажной быстро спрыгнули в окоп. Гумилев же нарочно остался на открытом месте и стал зажигать папироску, бравидуя своим спокойствием. Закурив папироску, он затем тоже спрыгнул с опасного места в окоп, где командующий эскадрона Шахназаров сильно разнес его за ненужную в подобной обстановке храбрость — стоять без цели на открытом месте под неприятельскими пулями.

[1937]

[ИЗ ВОСПОМИНАНИЙ]

...Когда прибыл в полк прапорщик Гумилев, я точно не помню... Помню, как весной 1916 года я прибыл по делам службы в штаб полка, расквартированный в прекрасном помещичьем доме.\* Названия усадьбы не помню, но это та самая усадьба, где мы встречали Пасху с генералом Скоропадским и откуда полк выступил на смотр генерала Куропаткина.

На обширном балконе меня встретил совсем мне не знакомый дежурный по полку офицер и тотчас же мне явился. «Прапорщик Гумилев», — услышал я среди других слов явки и понял, с кем имею дело.<sup>1</sup>

Командир полка был занят, и мне пришлось ждать, пока он освободится. Я присел на балконе и стал наблюдать за прохаживающимся по балкону Гумилевым. Должен сказать, что уродлив он был очень. Лицо как бы отекшее, с сливообразным носом и довольно резкими морщинами под глазами. Фигура тоже очень невыигрышная: свислые плечи, очень низкая талия, малый рост и особенно короткие ноги. При этом вся фигура его выражала чувство собственного достоинства. Он ходил маленькими, но редкими шагами, плавно, как верблюд, покачивая на ходу головой...

...Я начал с ним разговор и быстро перевел его на поэзию, в которой, к стати сказать, я мало что понимал.

— А вот, скажите, пожалуйста, правда ли это, или мне так кажется, что наше время бедно значительными поэтами? — начал я. — Вот, если мы будем говорить военным языком, то мне кажется, что «генералов» среди теперешних поэтов нет.

— Ну, нет, почему так? — заговорил с расстановкой Гумилев. — Блок вполне «генерал-майора» вытянет.

— Ну, а Бальмонт в каких чинах, по-вашему, будет?

— Ради его больших трудов ему «штабс-капитана» дать можно.

— Мне думается, что лучшие поэты перекомбинировали уже все возможные рифмы, — сказал я, — и остальным приходится повторять старые комбинации.

— Да, обычно это так, но бывают и теперь открытия новых рифм, хотя и очень редко. Вот и мне удалось найти шесть новых рифм, прежде ни у кого не встречавшихся.

На этом наш разговор о поэзии и поэтах прервался, так как меня позвали к командиру полка...

При встрече с командиром четвертого эскадрона, подполковником А. Е. фон Радецким, я его спросил: «Ну, как Гумилев у тебя проживает?» На это Аксель, со свойственной ему краткостью, ответил:

\* Фольварк Рандоль, Двинского уезда.

«Да-да, ничего. Хороший офицер и, знаешь, парень хороший». А эта прибавка в словах добрейшего Радецкого была высшей похвалой.

Под осень 1916 года подполковник фон Радецкий сдавал свой четвертый эскадрон ротмистру Мелик-Шахназарову. Был и я у них в эскадроне на торжественном обеде по этому случаю.

Во время обеда вдруг раздалось постукивание ножа о край тарелки, и медленно поднялся Гумилев. Размеренным тоном, без всяких выкриков, начал он свое стихотворение, написанное к этому торжеству. К сожалению, память не сохранила мне из него ничего. Помню только, что в нем были такие слова: «Полковника Радецкого мы песнею прославим...» Стихотворение было длинное и было написано мастеровски. Все были от него в восторге.

Гумилев важно опустил на свое место и так же размеренно продолжал свое участие в пиршестве. Все, что ни делал Гумилев — он как бы священнодействовал.

Куда и как именно отбыл из полка Гумилев, я тоже не знаю.

Очень жаль, что мне мало пришлось с ним беседовать, но ведь тогда он для всех нас, однополчан, был только поэтом. Теперь же, после его мужественной и славной кончины, он встал перед нами во весь свой духовный рост, и мы счастливы, что он был в рядах нашего славного полка.

1937

## Ю. Л. Р а к и т и н

### ДВЕ ТЕНИ

Я не знаю, был ли Блок большевиком. Повторяю — не знаю. Хотя сам он лично говорил мне о своем сочувствии им. Правда, это было в самом начале 18 года, в царских комнатах Театрального училища, на репертуарном заседании.

После этого произошло столько ужасов...

Он, как и многие другие, поверил, что в «буре и грозе» родится нечто великое, но потом он разуверился в «их» идеологии, в «их» правоте, приняв лишь «их» неизбежность, и, хочу думать, возненавидел «их». А это было ему вдвойне тяжело.

За эту свою веру, за свои эти заблуждения он заплатил самым драгоценным — жизнью. Но дело не в этом. В душе моей еще до сей минуты так велико обаяние покойного, замученного Александра Александровича как поэта, как удивительный цельный образ какого-то старого романтического юноши, в духе Гофмана, что наша последняя встреча не застилает туманом наших ранних, знаменательных для меня, встреч с любимым поэтом моей юности.

Петербургская весна 1904 года.

Приближаются белые ночи. Они еще не наступили. Еще сереет сумрак вместе с туманом. Вокруг еще нет застывших мертвых очертаний домов с слепыми окнами, когда все так явственно, так обнажено и так таинственно.

Еще смутная петербургская явь облекается на полчаса ночным туманом. Он разрывается взлетевшим из-за моря солнцем, чирикают проснувшиеся птицы, начинается северное утро — нежное, перламутровое, легкое.

В такое утро я возвращался от Блоков из казарм гренадерского полка, где они жили тогда, там где-то за Биржевым мостом, на одном из бесчисленных рукавов Невы.

Я шел на острова к веселой ожидавшей меня компании театральной молодежи.

Шел нескончаемым парком. Сквозила весенняя зелень клейких листков, пели соловьи. Дачи, виллы, дворцы стояли тихие, еще спящие; с опущенными шторами, ставнями и жалюзи; в стеклянные шары среди цветников било утреннее солнце. Иногда по аллее промчится рысак с веселой закутившей парой, мягко шлепая по песку копытами, протарахтит ведро огородника и опять тишина. Где-то совсем близко в купе берез начинает кукушка, ей отвечают другие, опять тишина и нежные переливы горлицы.

Вот горбатый мостик. Здесь большая дорога. Шумит автомобиль от Фелисьена<sup>1</sup>. Навстречу бегут с подснежниками, по мнению гражданских поэтов — голодные и холодные дети, но на этот раз веселые и улыбающиеся.

В мире нет ничего прекраснее наших Петербургских островов, да еще когда идешь полный восторг от любимого поэта, идешь туда, где застанешь ее — властительницу твоих 23 лет.

Издалека слышится пение и смех — это, по-видимому, цель моего путешествия.

Здесь меня ждут. Веселье идет вовсю. Высокая, красивая девушка незаметно отводит меня в сторону.

— Ну что, был?

— Да, — отвечаю я таинственно. — Было удивительно. Читали стихи, много говорили. Я все, все тебе расскажу по порядку.

— Пойдем отсюда.

Мы вышли потихоньку в сад, сели на скамейку, и я начал говорить ей, любимой моей девушке, о любимом мною поэте, о первой встрече с ним.

— Он меня ждал. Таким именно я и представлял его себе. В бархатной мягкой куртке с большим белым воротником. Молодой Гете. Говорили о театре. Он играл в «Горе от ума» Чацкого.<sup>2</sup> Обожает театр, и жена его также.

Он переводит сейчас что-то для Старинного театра, который в проекте у кружка лиц.<sup>3</sup>

Вообще, наверное из любезности ко мне, разговор вертится все время около театра.

Здесь был еще совсем молодой, начинающий поэт, ярко европейской внешности, хотя обрабатывающий исключительно русские темы (теперешний большевистский менестрель-комиссар С. Городецкий).

В его споре с Блоком о Грильпарцере я был на стороне Городецкого, находившего Грильпарцера скучным и отжившим.

Блок увлекается немецкой романтикой.

Поражается, что я не собираюсь играть Фердинанда из «Коварства и любви»<sup>4</sup>.

Вообще он весь под обаянием старой классики. «Прекрасная дама»<sup>5</sup> так недавно еще написана им.

После чаю мы переходим в гостиную, немного холодную, скромно обставленную красным деревом, с большим старинным роялем.

Александр Александрович садится на широкий подоконник, Городецкий и я — около него в креслах.

Молочный рассвет туманом опускается на Неву, полную баржей. Вереочные снасти декоративно переплетаются, точно из вагнеровского «Моряка-скитальца»<sup>6</sup>.

На высоких мачтах еще горят огоньки.

Фигура сидящего поэта все больше сереет, все больше выделяется на высоком старинном окне.

Силуэт закинутой головы чернеет на белом фоне ниши. Наконец, очерчивается профиль. Блок читает свои стихи.

Потемнели, поблекли залы,  
Почернела решетка окна.  
У дверей шептались вассалы:  
Королева, королева больна...<sup>7</sup>

Его голос — немного носовой и вместе с тем грудной. Он читает немного нараспев, заунывно. Но сколько обаяния, сколько проникновения. Мне, изучившему все тонкости декламации и художественного чтения, показалось вдруг, что мое искусство не стоит ни гроша перед этим каким-то проникновенно-заунывным скандированием стихов.

Создавалось настроение.

Может быть, и вся эта петербургская весенняя ночь и обаяние поэта создавали все это. Не знаю.

Потом начал Городецкий:

Я лежу в гробу и слышу —  
Ветер стонет надо мной.  
Я плечом приподнял крышу,  
Стонет гроб мой парчевой...<sup>8</sup>

Это была подделка, талантливая подделка. Но того проникновенного напева, падающего в душу, не было здесь.

Уже совсем рассвело.

На Неве потухли огни.

Заскрипели тяжелые баржи, захлюпала вода.

Поблизости в казармах заиграла труба.

Я встал и стал прощаться.

Вот и все.

Но мне было так хорошо, так переполнена была душа моя этой ночью.

Я стоял перед любимой девушкой в это ясное петербургское утро на сияющих весной островах и рассказывал ей о любимом поэте.

За мою долгую петербургскую жизнь мне приходилось очень редко встречаться с Александром Александровичем.

Тем не менее, я следил внимательно за его творчеством.

Бывая изредка у него, я имел возможность наблюдать в жизни этапы его поэтического вдохновения, этих «Незнакомок», «Снежных масок», «Клеопатр».<sup>9</sup> В жизни они были житейски банальны, неинтересны, даже тривиальны. В этом выборе еще больше выявлялась романтическая склонность поэта видеть во всякой Альдонсе и Дульцинею,<sup>10</sup> обожествляя свой идеал в удивительных поэтических созвучиях.

В последнем этапе своего творчества, поднявшись до гениальных «Скифов», он пал в кошмарных своею циничностью «Двенадцати»<sup>11</sup> и загадочно ушел, угас, испепеленный внутренним огнем таинственного самосгорания, а может быть и возмездия. Блок высоко поднялся над миром и царством мечты подобно своему учителю — В. Соловьеву.

На страшной высоте вспыхнули крылья романтика и горячим прахом низверглась душа поэта на мертвую землю.<sup>12</sup>

\* \* \*

Другая тень, потревоженная мною сегодня, — это расстрелянный «ими» мой друг Николай Степанович Гумилев.

Если образ Блока весь туманный, нежный, точно затянутый маревом, точно с картины французского художника Карьера, то портрет Гумилева должен был бы написать или знаменитый Давид, а еще лучше какой-нибудь наш крепостной Боровиковский на фоне боевых доспехов и непременно в мундире. Блок и Гумилев созданы Петербургом. Первый его метелями, его туманами, второй его стройной четкостью. Николай Степанович встает в памяти моей не в последнее наше свидание, когда он читал пред небольшим кружком у одной актрисы свою пьесу «Дитя Аллаха»<sup>13</sup>, а на небольших интимных обедах у Альбера, на Невском, по понедельникам.

Только что началась война. Поэт стал лихим корнетом, потом ротмистром, с Георгием на изящном френче, мечтающим непременно о Салоникском фронте.<sup>14</sup> Всю жизнь его влекло на Восток.

Тихое Царское, где он обыкновенно жил под созвездием сначала — своего директора гимназии и учителя, поэта Анненского, и своей жены А. Ахматовой — его тяготило повседневностью.

Он мечтами уносился то в Африку, на экзотическое озеро Чад, то к белоснежным стенам священной Мекки. Хотя во всей внешности

и складе поэта не было ничего экстравагантного и экзотически-богемного.<sup>15</sup>

Корректный, немного чопорный, скептик-петербуржец, склонный к снобизму, с лермонтовской роковой мечтой пламенного поэта.

Гумилев возникает передо мной, когда мой брат\*, поэт Кузмин и я после обеда «играем в стихи», переписываясь на бумажках.

Когда мы в один из понедельников посылаем запоздавшему другу на мотив его стихов «Далеко, далеко на озере Чад...» телеграмму в Царское:

«Далеко, далеко на озере Чад  
К тебе, Гумилеша, три друга кричат,  
Чтоб с ними понюхал ты кухонный чад...»<sup>16</sup>

Но скоро вместо телеграммы явился сам Николай Степанович, озабоченный, прямо из штаба, где хлопотал о Салоникском фронте.

За рюмкой любимого Бромбино говорили о только что вышедшей книжке стихов А. Ахматовой, жены поэта, «Белая стая»<sup>17</sup>. Мечтали, как наша гвардия будет вступать в Петербург после победоносной войны.<sup>18</sup>

Душа воина, беспокойная жажда подвигов, всего яркого, экзотического, легко сочеталась в Гумилеве с его чопорной корректностью в манерах, обхождениях и в речах.

Говоря о Государе, он всегда прибавлял: Император.

Все это у него выходило природно и естественно. Как поэт, создатель и глава позабытой теперь школы акмеистов, Н. С. был рационален как сухой математик, предьявляя к своим молодым ученикам-поэтам самые суровые требования.

По мнению Гумилева, русская поэзия начала XX века была сплошной имитацией, прекрасно отчеканенным небытием.

Ей поэт противопоставлял его собственную школу акмеистов, где главной задачей была конструктивность и осознанная ясность момента и бытия в поэзии — борьба с дешевым философствованием и тленным лиризмом.

Любил он подтрунивать и ругнуть Москву с ее поэтическим символизмом; тогда он хитро, виновато улыбался и как-то косил глазом.

\* \* \*

Две далекие тени начала и конца моего петербургского бытия. Я люблю вас, каждую по-своему, по-особенному. И в эти солнечные осенние дни, на чужбине, когда вы покоитесь там среди милого сердцу северного болота в мокрой, рыхлой земле, может быть уже укрытой снегом, помногу думаю о вас, о замученных и распятых. Увижу ли когда милые могилы ваши?!.

---

\* С. Л. Ионин.



ГУМИЛЕВ В ПАРИЖЕ

Февральская революция застала Н. Гумилева в Париже<sup>1</sup> в качестве прапорщика Гусарского Александрийского полка, входившего в состав отправленных русским командованием во Францию для операций на Западном фронте военных частей.

Летом 1917 года Гумилев был назначен офицером для поручений при комиссаре русского корпуса во Франции.<sup>2</sup> С осени началось разложение русских частей во Франции, и было решено их расформировать. К этому периоду относится первое письмо из любезно предоставленных нам полковником В. стихотворных посланий покойного поэта к своему ближайшему начальнику, г-ну Б.

Послание представляет собой рапорт, написанный на бланке с обозначением: «Офицер для поручений при комиссаре, прапорщик 5-го Гусарского Александрийского полка Гумилев. 27/14 сентября 1917. Париж».

За службу верную мою  
Пред родиной и комиссаром  
Судьба грозит мне, не таю,  
Совсем неслыханным ударом.

Должна комиссия решить,  
Что ждет меня – восторг иль горе:  
В какой мне подобает быть  
Из трех фатальных категорий.

Коль в первой – значит, суждено:  
Я кров приветный сей покину  
И перееду в Camp Cougno  
Или в мятежную куртину.<sup>3</sup>

А во второй – я к Вам приду –  
Пустите в ход свое влияние:  
Я в авиации найду  
Меня достойное призванье.

Мне будет сладко в вышине,  
Там воздух чище и морозней,  
Оттуда не увидят мне  
Контр-революционных козней.

Но если б рок меня хранил  
И оказался бы я в третьей,  
То я останусь где я был,  
А Вы стихи порвите эти.

Н. Гумилеву хотелось устроиться в авиационный отряд и остаться за границей. Однако «рок не хранил» поэта.

Во втором письме, в начале 1918 года<sup>4</sup> Гумилев просит полковника Б. отправить его в Персию.<sup>5</sup>

Вдали от бранного огня,  
Вы видите, как я тоскую.  
Мне надобно судьбу иную —  
Пустите в Персию меня!  
Наш комиссариат закрылся,  
Я таю, сохну день от дня,  
Взгляните, как я истомился, —  
Пустите в Персию меня!  
На все мои вопросы — «...»  
Вы отвечаете, дразня,  
Но я Вас, право, поцелую,  
Коль пустят в Персию меня.

*Н. Гумилев*  
*Paris, 1918*

Надежда попасть в Персию также не осуществилась, и Гумилеву пришлось вернуться в Петроград в самые тяжелые его дни и там так скоро и так трагически окончить свою жизнь.

М. Ф. Ларионов

[ИЗ ПИСЕМ О Н. С. ГУМИЛЕВЕ]

«...» Мы с Николаем Степановичем видались каждый день почти до его отъезда в Лондон.<sup>1</sup> Затем он приезжал в Париж на 1—2 дня перед отъездом в Петербург, куда отправлялся через Лондон же. Подобный альбом\* им был переписан и подарен Елене Карловне Дебуше [Дюбуше]\*\* (дочь известного хирурга), в замужестве мадам Ловель (теперь американка). Вначале многие стихи, написанные во Франции, входили в сборник, называемый «Под голубой звездой» — название создано следующим образом. Мы с Николаем Степановичем прогуливались почти каждый вечер в *Gardin des Tuileries*.

---

\* Речь идет о гумилевском альбоме с его стихами, который был в числе полученных мною от Б. В. Анрепа материалов. В него входили стихи, составившие цикл «К синей звезде», и некоторые другие. (Прим. Г. П. Струве).

\*\* Елена Карловна Дюбуше, дочь известного русско-французского хирурга. Вышла замуж за американца, уехала в Америку и жила впоследствии в Чикаго. Ей посвящены стихи сборника «К синей звезде», изданного в Париже\*\*\* посмертно (1923) заботами К. В. Мочульского. В одном из стихотворений сборника Гумилев писал шутивно о подаренном им Е. К. Дюбуше альбоме со своими стихами, который (говорил он) «Будет в библиотеке стоять // Вашего расчетливого внука // В год две тысячи и двадцать пять». Местонахождение этого альбома в настоящее время неизвестно; может быть, он и стоит среди книг Е. К. Дюбуше. Другой — видно, не вполне идентичный — альбом с парижскими стихами, иллюстрированный Ларионовым, Гончаровой и Стеллецким, принадлежит Г. П. Струве (см. предыдущее примечание). (Прим. Г. П. Струве).

\*\*\* Сборник издан в Берлине, в изд-ве «Петрополис», в 1923 г. (Прим. сост.).

Вы Париж знаете, помните, недалеко от арки Carrousel, на дорожке, чуть-чуть вбок от большой аллеи стояла статуя голой женщины — с поднятыми и сплетенными над головой руками, образующими овал. Я, проходя мимо статуи, спросил у Н. С., нравится ли ему эта скульптура? Он меня отвел немного в сторону и сказал: «Вот отсюда». — Почему, — спросил я, — ведь это не самая интересная сторона. — Он поднял руку и указал мне на звезду, которая, с этого места, как раз приходилась в центре овала переплетенных рук.

— Но это не имеет отношения к скульптуре. — Да! но ко всему, что я пишу сейчас в Париже «под голубой звездой». — Как образовалось «К голубой [М. Ф. хотел сказать «К синей...»], имея в виду название сборника. — Г. С.] звезде», мне не ясно. Как мне кажется, это произошло под внезапным впечатлением одного момента... потом осталось так, но означает то же стремление — к голубой звезде — настоящей ей.<sup>2</sup> Не думаю, чтобы кто бы то ни было мог бы быть для него такой звездой. Почти всегда, самое глубокое чувство, какое у Николая Степановича создавалось в любви к женщине, обыкновенно обращалось в ироническое отношение и к себе и к своему чувству.

(...) Н. С. был знаком близко с Честертоном<sup>3</sup> и с группой английских писателей этого времени, а в Париже дружил с Вильдраком. Жил он, Н. С., на rue Galilee, в отеле того же имени. А последний раз в Hotel Castille на rue Cambon, где в то время и я жил. Самой большой его страстью была восточная поэзия, и он собирал все, что этого касается.<sup>4</sup> Одно время он поселился внизу в сквере, под станцией метро Passy, у некоего г. Цитрон. Вообще он был непоседой — Париж знал хорошо — и отличался удивительным умением ориентироваться. — Половина наших разговоров проходила об Анненском и о Жерар де Нервале. Имел странность в Тюлери садиться на бронзового льва, который одиноко скрыт в зелени в конце сада почти у Лувра. (...)

[22 октября 1952]

(...) Стихотворения «К синей звезде» безусловно относятся к Елене Карловне Дюбуше, за которой Николай Степанович ухаживал — и это было известно. Насколько он сильно ею увлекался? Не знаю, думаю, ему нужно было — он всегда склонен был увлекаться. Это его вдохновляло. Насколько мне кажется, у него еще, в это время, был другой предмет увлечения. Но Елена Карловна, чужая невеста, это осложняло его чувства... Это ему давало новые ощущения, переживания, положения для его творчества, открывало для его поэзии новые психологические моменты. «Синяя звезда» (Елена Карловна) была именно далекой и холодной (для него) звездой. «Под Голубой звездой» — это то, что он проектировал и как

хотел назвать (как говорил, неоднократно, мне и Наталье Сергеевне)\* сборник стихов, посвященных парижскому пребыванию и написанных в Париже. Возможно, позднее эти чувства были пересилены другими чувствами, которые остались и вылились «К Синей Звезде»? «Под голубой звездой» звучит как место, в котором, где совершались известные происшествия и вещи. «К Синей Звезде» — там главным образом относящейся к ней (к Елене Карловне). Есть вещи, написанные раньше и включенные туда же, т. е. все, что даже косвенно касалось ее. Я думаю, что, когда Николай Степанович приезжал на короткое время в Париж, перед самым окончательным отплытием в Россию и потом в Петербург, он приехал в Париж, чтобы увидаться с кем-то — с Еленой Карловной? Может быть и с нею; но еще с кем-то — это наверное. Знаю, что он приезжал устраивать оставшиеся здесь кое-какие вещи и дела (это официально).

Теперь относительно «Гондлы» и «Феодоры».<sup>5</sup> «Гондла», как пьеса, был написан ранее, и я и Нат. Серг. никакого участия в этом не принимали; но в том же 1917 году Гумилев, которому очень хотелось задержаться в Париже, желал так или иначе соединиться с Русским балетом (его командировка была на Балканы)<sup>6</sup>. Чтобы его оставить в Париже, я и Нат. Серг. познакомили его с полковником Соколовым, который был для русских войск комендантом в Париже. Потом с Альмой Эдуардовной Поляковой (вдовой банкира), которая была большой приятельницей генерала Занкевича, заведующего отправкой войск, — и временно задержали Ник. Степ. в Париже. А позднее познакомили его с Анной Марковной Сталь и с Раппом. — Рапп предложил ему место адъютанта при нем самом (Раппе). Затем попросили Сергея Павловича Дягилева — заказать ему что-либо (как либретто) для балета. Дягилев сказал, чтобы тему мы сами нашли. Надо было скоро. Сергей Павлович уехал в скорости в Венецию. Все полтора месяца, пока балет был в Париже, мы брали Ник. Степ. каждый вечер с собой в театр Шатлэ, где давались балетные русские спектакли. Тогда Ник. Степ. и предложил для моей постановки Гондлу, а для Наталии Сергеевны новую вещь — Феодору, из византийской жизни. Музыка предполагалась (для) первой вещи лорда Бернерса, а второй Респиги. Либретто балетное требует специальной обработки — благодаря этому нам нужно было часто встречаться и вместе работать. У Ник. Степ. не было никакого в этом отношении опыта. Гондла давал богатый материал, но перевести его в действенное только состояние — уравновесить отдельные, но разнообразные, моменты — найти этим моментам форму танцевальную — между различными моментами найти равновесие — и их развитие, только, движениями мужскими и женскими — где слова не было — а все давалось выражением (экспрессией) тела человеческого — для Н. С. было трудно сразу. Он всю свою жизнь до этого работал главным образом над словом. Время шло, Дягилев уехал в Венецию.

\* Гончаровой.

У нас ничего еще не было готово. Решили, что с самого начала надо думать о главном назначении пьесы, т. е. о балетном ее назначении, и приступили к «Феодоре» для Гончаровой. Через несколько дней Н. С. позвал к себе. Он тогда жил недалеко от Etoile, на rue Galilee, в отеле того же имени, и прочел первый вариант «Отравленной туники». Гондлу мы на время оставили. Так прошло еще больше месяца. Много изменилось. Дягилев уехал с труппой в Испанию — и там у него не пошло сразу, как он ожидал, с деньгами. Для меня и Наталии Сергеевны вышла задержка. У Ник. Степ. также прекратилось жалованье, так как прекратилась и должность. Он выхлопотал себе командировку в Лондон, где еще оставались временно некоторые учреждения, предназначенные для ликвидации русских военных заказов, сделанных в Англии. Через некоторое время Ник. Степ. должен был уехать в Лондон, где он, как и в первый приезд (когда ехал из России), прожил до самого своего обратного отъезда. Теперь вспоминаю более ясно, что он посетил Париж во время стоянки его судна в французском порту (думаю, Гавре). Из Франции брали пассажиров, которые направлялись в Россию (в Мурманск).<sup>7</sup> Ник. Степ. в это время несколько раз ходил в картье\* Пантеона на улицы Ульм, Гайлюсак, Муфтар — место, с которым он был связан с самых первых своих поездок в Париж.

(...)

6 апреля 1953.

О. А. Мочалова

НАВСЕГДА

Дорогой Татьяне Михайловне  
Некрасовой с благодарностью  
за ее внимание ко мне.

Автор

Москва, август 1971 г.

Дом у нас был свой и довольно большой, но места мне удобного для сосредоточенья не было. Спальня бессветная, зал — проходной, две маленькие комнатки старших сестер, остальное тетушкино. Другая часть — подсобные уголья, помещенья для прислуг. Дом планировался для старшего поколения. Для Оленьки с мужем, для сестриц Лизаньки и Лидиньки. Мы — племянницы, сироты, оказались там по воле волн, когда остались только две тетушки.

---

\* Квартал (фр.).

В доме было много благостного. Комнатка — молельная, уединенная, с затемненным окном, выходящим на необитаемый дворик, уставленная иконами с пюпитром для чтения священных книг. За передней, прихожей, была прохладная буфетная, дальше — кладовая с сундуками. Замки открывались певучим ключом, на дне лежали очерствевшие баранки для счастья. Зал, он же столовая, оклеенный нестареющими белыми тисненными обоями, был глубоким, смотрел в сад на липы и клумбы роз. В нем стоял концертный рояль. Играла музыкальная Аня, ученица сестры Брюсова, Калюжной. Стеклянная дверь сбоку вела в зимний сад, — мы уже не застали его.

...Летом по вечерам тетушки пили на террасе кофе. Аннушка приносила самовар. Приходил разделять досуг фильской священник отец Александр Левицкий. Он был спокойный и добродушный. Мне некуда было деваться, я сидела на ступеньках террасы и читала. В тот час розового заката, благоухающего шиповника, мирной тишины у меня в руках оказалась книга стихов «Жемчуга»<sup>1</sup> Гумилева. Имя тогда мне еще неизвестное. Столько наступательного порыва, дерзання, такое красивое мужское начало, широкий манящий мир. Новый поэт вдруг позвал, потребовал, взбудоражил.

...Я уже была студенткой первокурсницей ВЖК<sup>2</sup>. Хотелось путешествовать. Выпросила у тетушек поездку в Крым с двоюродными Варварой и Алексеем Монинными. Мы все трое были глупы, неопытны, со страхом спрашивали: «сколько стоит?» Но доехали до Ялты благополучно.

Заняли номер на даче Лутковского на Большой Массандровской улице, уже не улице, а горной окрестности. Дом стоял на высоком берегу, сад спускался к самому синему морю. Сад — ярко-цветущий с большими многолетними деревьями. Ровный пляж с пестрыми камешками.

Бойкая, смешливая номерная горничная Шура исполняла свои обязанности быстро, шутя. Химичка Оля, милая 16-летняя Наташа с большой косой, супруги Статенгаены, композитор Георгий Альбрехт с сестрой, пианист Вася Еленев, мистер Артур Берри, студент-политехник из Курска — те, кто помнится из обитателей Ялтинской дачи. Мистеру Артуру был 21 год. Приятной наружности, несколько флегматичный. Мы дружили, он называл меня Шоня (Соня) за то, что любила долго спать. Он мне неопределенно нравился, весело было с ним поболтать, посмеяться. Мы встретились с ним еще в Москве снежной зимой того же года, но отношения не завязались: я не смогла пригласить мистера в наш дом, а он жил в общежитии.

Варвара и Алексей, как старшие над младшей, насмешничали надо мной. Алексей издевался и над тем, что я не умею бросать камешки в воду рикошетом, Варвара воровала дневник и вносила язвительные критические замечания. Она принципиально выворачивала наружу чужие тайны. Мне свойственно было говорить во сне. Но для них не раз я это делала нарочно. Бормотала по ночам: «о Боге, о Боге, о Боге»... Утром они мне докладывали, что я бредила.

Помню ряд крымских эпизодов: компанией ездили на Ай-Петри смотреть восход солнца, посещали водопад Учан-су, катались верхом.

Как-то я шла вдоль крутого обрыва, навстречу попался матрос. Он сказал: «Какая хорошенькая». В ужасе я прыгнула с горы, камни осыпались, и я скатилась вниз на бедре до самого берега. Дачные жители ахали, но рана быстро зажила. Морская вода целительна.

Я все бросалась в море, забывая снять наручные часики. Они не выходили из ремонта. Как первокурсница, я думала об экзаменах, привезла с собой лекции Кизеветтера, сидела на крутой ограде сада, болтала ногами и готовилась. Но неусердно.

Ходила с длинной косой, перевязанной красной лентой. Синяя юбка, белая блузка — туалетов не было и не о них думалось. Ставнгагены считали меня глупой девчонкой, Варвару более положительной.

Был эпизод, взволновавший — Виктор Белавенец, внезапно забредший в наш сад. Не помню его обстоятельство. Мы шли в темноте, он взял мою руку, говорил о злодейском отце,<sup>3</sup> о своем скитании. Он не был достаточно смел, а я была слишком дика, и мы больше не встретились. Но я его запомнила и писала плохие стихи о разлуке с бедным Тристаном<sup>4</sup>. В дальнейшем я слышала, что он увез какую-то княжну, и мне это не было безразлично.

...Вероятно шел конец июня. Варвара явилась на дачу взволнованная: «Я гуляла по Нижней Массандре с книгой стихов Тэффи „Семь огней”<sup>5</sup>. Присела на скамейку. Ко мне подошел санаторный отдыхающий в халате и спросил: „Юмористикой занимаетесь?” — „Нет, это стихи”, — ответила я. „А, «Семь огней»...” Тэффи известна, как юморист, и очень немногие знают ее единственную лирическую книгу. Поэтому я с ним заговорила. Это оказался Гумилев.<sup>6</sup> Он предложил прийти к нему в палату. — „Разве у Вас там какая-нибудь особенная архитектура? Уверена, что нет, — ответила я. — Завтра мы встретимся у входа в парк. Ты иди со мной”».

Гумилев пришел к воротам Массандровского парка в офицерской форме, галифэ. Характерна была его поступь — мерная, твердая — шаги командора. Казалось, ему чужда не только суетливость, поспешность, но и быстрые движения. Он говорил, что ему приходилось драться в юности, но этого невозможно было себе представить.

...В «Литературных встречах»<sup>7</sup> я приводила ряд его высказываний, и нет надобности их повторять здесь.

Варвара в это лето написала целую тетрадь о нашем знакомстве с Николаем Степановичем. Записки ее, к моему удовольствию, не уцелели. Они отличались иронией, насмешечкой. Она не восприняла особенности Гумилева, обаяния, ставшего для меня незабываемым. В ее истолковании получалось, что он ухаживал больше за ней, но она не пошла ему навстречу, как я, потому и продолжались встречи со мной. Что ж, может быть. Но запомнил он меня, почему бы то ни было.

Сложилось у Варвары четверостишие, которым она гордилась:

« Ольга Мочалова  
Роста немалого  
В поэта чалого  
Влюбилась, шалая ».

Описывались все мои грехи, — как бросаюсь в море с часами, плаваю рядом с дельфинами, бормочу по ночам. Ну, словом — шалая. Тем более, что еще « О, Тристан » и мистер Артур. А Гумилеву я, конечно, курортная девочка, между прочим.

...Синело море, шумел прибой, ночи падали с неба сразу, непроглядным бархатом.

Он нес с собой атмосферу мужской требовательной властности, неожиданных суждений, нездешней странности. Я допускала в разговоре много ошибок, оплошностей. Неопытность, воспитанность на непритязательных фильских кавалерах, смущенье, — все заставляло меня быть сбивчивой. Нет, интересной для него собеседницей я не была. Стихи я читала ему ребячливые:

« Маркиз Фарандаль,  
Принесите мне розы,  
Вон ту, что белеет во мгле,  
Поймайте вечернюю тонкую грезу,  
Что вьется на Вашем челе »...

Он смеялся: « Что же греза вьется как комар? »

На одно стихотворение он обратил внимание.

— « В твоём венце не камни ценные ».

Взял ситуацию плачущей девушки над гробом возлюбленного для концовки « Гондлы », которую писал в то лето.<sup>8</sup>

Он читал мне стихи:

« Перед ночью северной, короткой  
И за нею зори, словно кровь.  
Подошла неслышно походкой,  
Посмотрела на меня любовь »...<sup>9</sup>

В санатории он написал и прочел мне свою лирическую жемчужину...

« ...За то, что я теперь спокойный  
И умерла моя свобода,  
О самой милой, самой стройной  
Со мной беседует природа ».<sup>10</sup>

Тогда я подумала — « На что же я при таком очарованном воспоминании „о самой стройной, самой белой, самой нежной, самой милой“ ».

На закате, на краю дороги, ведущей в Ялту, были поцелуи. Требовательные, бурные. Я оставалась беспомощной и безответной. Мимо прошла наша компания, возвращаясь с прогулки, которую я на этот раз не разделила. Н. С. снял фуражку и вежливо поклонился.



Мы бродили во мраке южной ночи, насыщенной ароматом июльских цветений, под яркими, играющими лучами звездами.

... «Когда я люблю, глаза у меня становятся голубыми»...

— «Вы не знаете, как много может дать страстная близость»...

— «Когда я читаю Пушкина, горит только частица моего мозга, когда я люблю — горю я весь».

— «Вы сами не знаете, какое в Вас море огней»...

— «Я знаю, — Вы для меня певучая».

— «Я прошу у Вас только одного разрешения. Я мог бы получить несравненно более полное удовлетворение, если бы этим вечером поехал в Ялту»...

— «Как это делается, — удивлялась я. — Кто эти дамы? Ну что ж, если Вам так нужно, поезжайте».

Мы сидели на камне, упавшем с обрыва на дорогу.

— «Если вы согласны, положите руку на мою руку»...

Я не положила.

— «Если бы Вы положили руку на мою, я отказался бы от своего желания, но знал бы, что душа у Вас лебединая и орлиная»...

— «Как хорошо. Но я не могла Вас обмануть. Мне так не нужно».

Был поцелуй на горе, заставивший меня затрепетать. Крепко, горячо, бескорыстно.

— «Вот так»...

— «Если бы Вы согласились, я писал бы Вам письма. Вы получили бы много писем Гумилева»...

А я думала: — «Фили, старый дом, тетушки, нескладная шуба, рваные ботинки, какие попало платья, неустроенность, заброшенность, неумелость. А он знаменитый, светский, избалованный поклонением, прекрасными женщинами... Что могу я для него значить?.. Нет, не справлюсь».

В разговоре среди другого я ему сказала: — «Вот мы с Вами встречаемся, а Вы ни разу ничего не спросили обо мне, — кто я, где я, с кем, как живу?..»

Он ответил: «В восемнадцать лет каждый делает из себя сказку»...

На другой день он должен был уехать из Ялты. Утром горничная, веселая и возбужденная, ворвалась в наш номер: — «Вам просили передать письмо»... Он приходил перед отъездом и принес вложенную в конверт карточку. Надпись была:

— Ольге Алексеевне Мочаловой. Помните вечер 7-го июля. Я не пишу прощайте, я твердо знаю, что мы встретимся, когда и как Бог весть, но верю, что лучше, чем в этот раз. Целую Вашу руку. Здесь я с Городецким. Другой у меня не оказалось.

1916.<sup>11</sup>

А потом разразилась революция. Тетушки умерли одна за другой. Прах их был похоронен на Дорогомилловском кладбище, и после погребения ни одна душа не посетила два скромных холмика, сразу позабытых. Я до сих пор поминаю в молитве имена Ольги и Елизаветы

и прошу прощения за грубость и пренебрежение. Они, сидящие у окошка без дела, ничего не могли дать нам, племянницам, но были незлобными, чистосердечными обывательницами. За то и я несчастлива в племянниках.

В дом входили рабочие и описывали вещи. Все менялось, перемещалось, било, скользило, утрачивалось и нападало.

Я металась, сдавала экзамены, дважды уезжала и возвращалась в старый дом.

Какой-то зимой, лютой и снежной, я вышла из своей келейки и сказала сестрам: — «Я люблю Гумилева». Аня и Катя испуганно переглянулись и ответили: — «Только не сиди часами, запершись в своей комнате». — «А куда же мне деваться?»

Мы все трое были тогда без судьбы.

Лютой зимой 19-го года<sup>12</sup> в Москву приехали Гумилев и Кузмин, выступать с чтением стихов в Политехническом музее. Я пришла, конечно, на вечер. Аудитория не отапливалась, все сидели в шубах. Помню, на мне была тогда самодельная шапка из свернутого в круг боа. Я сидела в партере рядом с пожилым гражданином. Он насмешливо бормотал, слушая Гумилева.

— «Машенька, здесь ты жила и пела  
Меня жениха, домой ждала.  
Где же теперь твой голос и тело?»<sup>13</sup>

Особого успеха петроградские поэты не имели. Публика смешанная, неопределенная, скорее больше любопытничала, о чем говорят теперь известные имена. Я чувствовала, что Гумилев не хочет сдаваться времени, отстаивает свой мир, свои прежние темы. Он стоял перед аудиторией твердо и прямо, тоже в шубе с меховым верхом.<sup>14</sup>

В антракте я подошла к нему и робко спросила: — «Николай Степанович, помните ли Вы меня?» Он живо и обрадованно ответил: — «Да, да, конечно, вспоминал, думал о Вас часами по вечерам».

Уговорились, что я буду ждать его при выходе из подъезда. Светила полная луна, трещал мороз. Он шел ночевать к Коганам, странно-приимной чете, любящей не поэзию, а поэтов. Он уверенно вел меня за собой. Но я была в недоумении: «В каком же качестве я туда приду? Куда меня положат? Рядом с ним?» На одном из поворотов я резко остановилась и сказала, что иду ночевать к двоюродным сестрам. Он удивился, но не стал возражать. Условились, что я завтра приду в Брюсовский институт<sup>15</sup> к 2 часам.

Двоюродные сестры жили в маленьком домике на Трубной площади рядом с рестораном Эрмитажем, где дядя Жорж директорствовал. Нюша и Ляля знали, что порой я, опоздавшая на ночные поезда с литературных вечеров, стучала к ним в окно со двора с просьбой о ночлеге. Со смехом и шутками впускали они меня в дом и укладывали в уголок под теплое покрывало. В эту морозную ночь я испытала здесь сильнейшее из впечатлений от встречи с Н. С.

В полусне, полуяви двигались горы, смещались небо и земля, ходили большие розы с темнокрасными головами, как бурная вода, текла музыка, было неразличимо чувство не то провала, не то полета, бездны или выси. Я оказывалась в неведомых мирах, где все было не названо. Именно потому, что переживанья превышали меру сил, выводили из себя, я не успела в нужную минуту сказать нужное слово. На утро я уехала на Фили, распустила школьных ребят по случаю 25° мороза, попросила у Ани синюю шелковую блузку и отправилась в Москву во Дворец Искусства. Я не опоздала к условленному часу. Но в дверях мне попался Михаил Кузмин и на мой вопрос, где Н. С., ответил что Гумилев недавно ушел, и больше о нем ничего не известно. Я хотела смерти. Мы так и не встретились. Впоследствии он говорил, что ждал меня, мое отсутствие объяснил морозом и Филиями и ушел.

\* \* \*

...Отчего так бьется сердце, так необходимо сегодня особенно тщательно подготовиться, одеться? Есть вышитое платье, соответствующая шапочка и матерчатые туфельки. Ведь все так обычно. Я живу на Знаменке в квартире Мониных. Моя комната проходная, Александр ходит сквозь нее и злится. Так обычно, что в жаркий июльский день 21-го года я иду в Союз Поэтов «Салатку» по хульному прозвищу Боброва. Какие ни на есть, но Дашкин, Федоров, Ройзман, Мар, Вольпин, Адалис, Захаров-Мэнский, Кусиков, Шершеневич, Мариенгоф, Коган, Грузинов, Соколов — были тогда тем обществом, сужденья которого играли роль. Варвара сидела у входа, она исполняла временно какие-то контрольные обязанности. Когда я вошла в кафэ Домино<sup>16</sup>, она поспешила шепнуть: — «Здесь Гумилев».<sup>17</sup>

Опять я подошла к нему, с кем-то беседующему. Помню быстрое движенье, мгновенное узнанье. Мы вышли вместе на улицу.

— «Вы более прекрасны, более волнующи, чем я думал. И так недоступны».

А Сергей Бобров ехидничал вслед: «Олега уже повели»...

В этот вечер мы расстались на углу Румянцевской библиотеки. Он шел ночевать во Дворец Искусства. При расставаньи он быстро проговорил много бессвязных ласковых слов. На другой день, по условию, он зашел за мной на Знаменку, и мы вместе вышли. Долго ходили по улицам и вышли к запасным путям Петроградского вокзала, где стоял его поезд, назначенный к отправке через два дня.

Н. С. ехал с юга домой; товарищ<sup>18</sup> предложил ему поездку в Крым для устройства литературных дел.

Вагон был пуст, в купэ мы остались вдвоем. Пили вино. — «В юности я выходил на заре в сад и погружал лицо в ветви цветущих яблонь. То же я испытываю теперь, когда Вы в моих руках».

— «Вы ничего не умеете»...

— «Жажда Вас не иссякает, каждая женщина должна этим гордиться». Свобода действия ведет к свободе высказываний. Он говорил о французских приемах, о случаях многократных повторений. Хвастал, что вот приехал в Москву, взял женщину. Мне не нравилось. Был в смятенном настроении. Что делать дальше? Писать стихи и только — уже нельзя. Быть ученым? Археологом?

В купе было большое зеркало, в нем промелькнули наши образы рядом. Помню свои строки:

«В зеркале отразились  
Высокий властительный он  
И девушка, как оруженосец  
С романтической бурей волос».

— «В Вас прелестная смесь девического и мальчишеского».

— «Руки, как флейты»...

Просил простить, что не может проводить обратно. Да я не хотела. Надо было остаться одной. Домой пешком летела, как пуля.

Прощаясь у паровоза сказал: — «Если бы я мог найти здесь пещеру с драгоценными камнями, все было бы для Вас»...

Мы виделись еще. Ходили по улицам.

— «Занимателен разговор с Вами. Ваши сужденья. Если бы я не был англичанином, то хотел бы быть американцем».

Вот мы стоим у входа в Союз Поэтов. Я упорно говорю: «не люблю». Полушутя, полуболезненно он отвечает: — «Зная свою власть надо мной, Вы пользуетесь ею, чтобы ранить меня».

Мы идем по Лубянской площади, он говорит: — «Ваше имя Илойяли». — «Пройдет время, в каких бы то ни было обстоятельствах Вы вдруг почувствуете беспокойство, волнение, неясное томление... а это я тоскую и зову»...

Мы сидели на ступеньках Храма Христа Спасителя. Нежно, нежно, тихо, как бы издали, звал меня: «Оля! Оля!» Я замирала, боясь на него взглянуть.

— «В каждой женщине есть образ сказки — русалка, фея, колдунья. Вы — Ангел». Я пошутила: — «А может быть я — змея?» — «Нет, Вы Ангел, я знаю, Вы — Ангел». И еще: ...«Что бы ни удалось Вам написать, я знаю, что душа у Вас поэта»...

Он выступал в Доме Герцена и не имел успеха у тамошней публики.<sup>19</sup> «Третьесортный брюсёнок» — отзывался о нем тогдашний лит. заправил Василий Федоров.

— «Поэт для оболыщения провинциальных барышень» — судила Надежда Вольпин. Он многим не нравился.

Мы шли втроем: он, Николай Бруни, я. Николай Бруни — священник, летчик, переводчик авиационной литературы. В узком проходе мы остановились, он сказал: — «сначала должен пройти священник, дальше женщина и поэт».

Борис Пронин — основатель петроградского ночного кабаре: «Бродячая собака»<sup>20</sup>, любимого места сбора поэтов, оказался

в то время жителем Воздвиженского переуллка и, встретившись с Гумилевым, предложил посетить его вечером, почитать стихи. Его квартира в глубине квартала с перепутанными ходами оказалась трудно доступной. Мне пришлось спрыгнуть с каменной стены прямо в разъяренный собачий лай. На вечере был Сологуб, тихий и затягивающий в омут своей тишины. Некий художник жаловался мне на горесть ненайденного пути. Я читала свое стихотворение «Полями» и Гумилев сказал: «Эти строки Вы должны были бы прочесть мне раньше».

Когда я уходила, Н. С., спускаясь с лестницы, требовательно пригнул меня к себе, как уже признанный завоеватель. Я отбилась. Он опустил руки, сказав: «Амазонка»...

Я вернулась на Знаменку.

Прощаясь, мы договорились, что завтра в 12 часов он за мной придет.

Он не пришел.

Мы больше не видались.

А ведь в тот день было очень нежелательное впечатление: шла рядом с нами по улице некая дамочка, виляющая телом, слащаво-фамильярно произносила: «Гум здесь»...<sup>21</sup>

Я ее ненавидела.

Затем пришла весть о расстреле Н.С. 25-го августа 21 года.

Ходили противоречивые слухи о заговоре Таганцева, об участии в нем Гумилева, о случайности его ареста. Не было только противоречий в суждениях об исключительной мужественности Н. С. при всех обстоятельствах.<sup>22</sup>

Я была на даче, когда до меня дошла эта весть.

Ночи позднего августа стояли непроглядно черные и с неба срывались большие блестящие звезды...

\* \* \*

А дальше.

Дальше были отклики окружающих.

Мария Монина видела из окна, как мы шли под руку по Знаменке и говорила: «Он плешивый, бесцветный, ему должно быть лестно, что с ним рядом такая девушка»...

В Антиповском переулке нам встретилась к моей досаде, тетя Варя. Она глянула на нас безрадостно-прозаично: «Вот, мол, кружит ей голову, она верит, а потом будут слезы»...

Варвара Монина занесла в дневник строки: «Встретила Ольгу в Доме Герцена с Гумилевым. Она вдруг красивая. Вся обожженность. Вероятно, мимолетная интимность. Не по-женски». Дневничок она с удовольствием распротраняла, как образец изящно-лаконического стиля. Она делала и худшее.

Где-то звучал по записи голос Гумилева, читающий стихи.<sup>23</sup>

Павел Лукницкий — молодой ленинградский журналист посвятил себя составлению биографии Гумилева. Он собрал много материала,

рассказов знавших его, много фото всех возрастов. На одних Н. С. был обаятелен, на других — пошловат. Павел Николаевич обошел все дома, где бывал поэт.<sup>24</sup>

Зимой 24-го года я сидела в его кабинете и сообщала нужные сведения. Работа Лукницкого, конечно, не вышла в печать, но есть надежда, что она не пропала зря.<sup>25</sup> Павел Лукницкий говорил, что слышал голос, призывающий его совершить этот подвиг.

Долгие годы лежала в моем бюваре засохшая роза, подаренная им. Затем в порыве гнева, протеста, тоски, я ее казнила.

Десятилетия он снился мне ежегодно. Проходил мимо, смотрел, и в глазах была сияющая нежность. Слов не было. Потом пропало и это.

Разумеется, я любила других. Но среди других, неизбежно развенчанных, уцелел он один.

Существовало общепринятое мнение: «Блок красивый, Гумилев — некрасивый». Противоположности во всем. Не могу примкнуть к этому суждению. Есть статья, осанка, мерный шаг, глубокий голос, нежно и твердо очерченные губы, тонкие пальцы белых рук, а главная окружающая атмосфера — все не укладывается в понятие «некрасивый». В нем очень чувствовалась его строфа:

...«Но лишь на миг к моей стране от Вашей  
Опущен мост, кресты и чаши  
Его сожгут мечом огромных звезд...»<sup>26</sup>

Эти слова — реальная действительность.

Меня не удовлетворяет ни одна статья о нем из известных мне, — ни дифирамбическая, ни ироническая.

Ни друг, ни враг, ни мимоидущий прохожий не отрицали в нем несомненной черты — мужественности. Эта черта, которая вспоминается первой при имени Гумилева. Но понятие мужественности разногранно и разнопланно, и я откликаюсь не на все его проявления.

Было в нем забиячество, задирчивость, самолюбивая горделивость, вкус к ловкачеству — то мало интересно. Может быть, переизбыток этих свойств относится к более раннему возрасту. Не могу себе представить Н. С. в беге, в спешке, драчливых движениях. Все это нарушает эпичность его строки.

Слова

...«Не нужны ли твердые руки  
И красная кровь не нужна ли  
Республике иль королю...»<sup>27</sup>

звучат переизбытком физической силы, бравурны.

Он, увидавший «во всем ее убранстве Музу дальних странствий»<sup>28</sup>, автор «Капитанов», охотник на леопардов, путешественник по джунглям и пустыням, по волнам, по жаре, он — осваивающий земные пространства с предельным напряжением сил — вот более высокий план его мужества. Истинный, действенный завоеватель земли заслуживает почета.

Всегда тренировка себя на границах последних крайностей, заглядыванье в лицо смерти, как бы для испытанья ее власти. Неразделимо смешанные — отчаянье и отчаянность.

Но за всем этим стоят строки, заставляющие затрепетать своей значительностью:

«Победа, слава, подвиг — бледные  
Слова, затерянные ныне,  
Звучат в душе, как громы медные,  
Как голос Господа в пустыне»...<sup>29</sup>

Так значит это высшее веленье, неисповедимое призванье. Весь путь его освещается молнийным светом.

Особенно люблю в нем мужество в преодолении боли улыбкой. Это не война.

...«И если женщина с прекрасным лицом,  
Единственно дорогим во вселенной,  
Скажет: „Я не люблю ВАС”,  
Я их учу улыбнуться, отойти  
И не возвращаться больше»...<sup>30</sup>

Вот вершина, достойная поклоненья. Я знала его улыбку.

Грань его прекрасной мужественности — белокаменная скрытность. Об многом он не говорил никогда никому, при всей щедрости его общительности с людьми, душевные тайники оставались непроницаемыми.

К высокой мужественности относятся его твердые «да» и «нет», — увы, столь редкие в душах неопределенных и расплывчатых. Он любил говорить и писать: «я знаю, я твердо знаю»<sup>31</sup>, что свидетельствует о большой внутренней осознанности.

...Думается, что основная его тема — потеря рая. Он там был. Оттуда сохранилась память о серафимах, об единорогах. Это не поэтические «украшения», а живые спутники души. Оттуда масштабность огненных напряжений, светов, горений. Оттуда и уверенная надежда: «Отойду я в селенья святые».<sup>32</sup>

...Один из журнальных критиков писал о нем: «Гумилеву всю жизнь было 16 лет: любовь, война, стихи»<sup>33</sup>... Тон рецензии был не слишком почтительный. Но Гумилев отозвался о ней: «Что ж, написано добросовестно».

Любовь его тоже разногранна, конечно, без завоевательных упоений не обойдется. Он писал о том —

«Как славно побеждать  
Моря и девушек, врагов и слово»...<sup>34</sup>

звучали ноты самолюбивого лихачества:

«Я нигде не встретил дамы  
Той, чьи взоры непреклонны»...<sup>35</sup>

Звучали даже ноты пренебреженья:

«Лучшая девушка дать не может  
Больше того, что есть у нее!...»<sup>36</sup>

Но достойно внимания — основное, вершинное.

«Я знаю, я так сладко знаю,  
С искусством иноков знаком,  
Что лик жены подобен раю,  
Обетованному творцом!...»<sup>37</sup>

Любовь пронзает душу «синими светами рая», он говорит о ней:

...«Ты мне осталась одна».<sup>38</sup>

Он говорит:

«Мир лишь луч от лика друга,  
Все иное — тень его»...<sup>39</sup>

В каждой любви — поиски потерянного себя и связей с высшими сферами.

...«С тобою, лишь с тобой одной  
Рыжеволосой, белоснежной.  
Я был на миг самим собой»...<sup>40</sup>

Он — неустрашимый — чувствовал себя беспомощным: «перед страшной женской красотой»...<sup>41</sup>

Он только раз произнес слово «страшная».

Поиски себя, трудность разобраться в себе — одна из насущных тем поэзии Гумилева. Столько образов в нем сидело и не все были желательными.

...«Когда же  
Я буду снова я, —  
Простой индиц, задремавший  
В священный вечер у ручья»...<sup>42</sup>

...О тоскующем одиночестве Гумилева, несмотря на многочисленных поклонников, говорил Алексей Толстой, говорили все, говорил он сам: «о моей великой тоске, в моей великой пустыне».<sup>43</sup>

...«Я никогда не звал мужчину братом»...<sup>44</sup>

Я хочу только вспомнить, что у него был друг Владимир Эльснер, поэт одной книги стихов, канувшей в бездну забвения. Стихи умные, хорошо написанные, приятного тембра. Помню одно: поэт говорит о какой-то жизненной ситуации:

...«Как в старой немецкой гравюре,  
Где страсть, смерть и вино»...



...Для полноты образа Н. С. необходимо помянуть его пристрастие к сильным хищникам.

...«Парнас фауной австралийской  
Брем-Гумилев ты населил.  
Что вижу? Грязный крокодил  
Мутит источник касталийский  
И на пифийскую дыру  
Вещать влезает кенгуру»...<sup>45</sup>

Думается, пристрастие выросло из переплетенных корней. Любовь сильного к сильному, завоевательный интерес с ним сопоставится. Любовање красотой хищников: «...меха пантер, мне нравились их пятна»...<sup>46</sup> Сочувствие тоске их пленения — и человеком, и условиями дикого существования. И — наиболее сложное — провиденье переходных форм звериного бытия. Так в последнем сборнике рисуется тигр — пьяный гусар — воинствующий ангел.<sup>47</sup> Так: —

...Колдовством и ворожбою  
Леопард убитый мною  
Занят в тишине ночей...<sup>48</sup>

Только раз упоминается о друге собаке.<sup>49</sup>

Очень дорог мне в нем тайный опыт виденья ночного солнца, опыт неизреченный, он не объясняет его, скупо сообщает:

...«Наяву видевший солнце ночное»...<sup>50</sup>

Но без этого внутреннего события нельзя себе представить поэта.

Думается, прекрасен в нем жест великодушной снисходительности. Не с позиций высокомерия, надменности, разумеется. Но как бы горькие сожаления об искажении, об ущербе сущего, высокая печаль о неизбежности падения.

Ему несвойственно было произносить резкие осуждения. Так о поэте Ратгаузе, идеале бездарности, он писал: «рыцарь нивских приложений»...<sup>51</sup> В «Письмах о русской поэзии» щедро, добро, гибко откликается он на разнообразные достоинства разнохарактерных поэтов. Как зорко видит малейшую крупинку золота и радуется ей.

А он ли не страдал от жестоких нелепостей жизни, мрачной тупости людских мнений. Он — капризно-нервный, аристократически изысканный...

«Какая странная нега  
В ранних сумерках утра»,<sup>52</sup>

писал он. Вот, представляется мне, его скрытый душевный фон. Героическим было само его внешнее спокойствие, самообладание. Ведь он неоднократно кончал с собой. Он постоянно играл со смертью.<sup>53</sup>

Стихотворение « Душа и тело » в его предсмертном сборнике<sup>54</sup> — духовный храм. Он, сказавший: ...« и в Евангелии от Иоанна сказано, что слово это Бог »<sup>55</sup> — встал во весь рост и рост исполинский. Эта в сущности поэма вызывает трепетный холодок при чтении.

Отмечу, начало 2-й части —

« и тело я люблю... »<sup>56</sup>

то есть даже и тело, такое стеснительное, требовательное, досадное нередкó. То, которое водило его по « задворкам мира », где мы « среди теней », где « так пыльна каждая дорога, каждый куст так хочет быть сухим ». Только раз вырвалось в поэзии Гумилева выражение огненной плеткой: ...« и в проклятом этом захолустье ».<sup>57</sup>

...Я не нашла ему имени. « Николай Степанович » — это еще звучало сносно, но сокращенные имена — никуда. Фамилия « Гумилев » — стальное забрало. Во всем бесконечном разнообразии многонациональных имен — ничего подходящего. И вот в III<sup>ей</sup>, заключительной части « Душа и тело », слова поразительные по значению:

— « Я тот, кто спит, и кроет глубина  
Его невыразимое прозвание,  
А Вы, Вы только слабый ответ сна,  
Бегущего на дне его сознания »...<sup>58</sup>

Вы — душа и тело.

Кто не понял, что Гумилев безмерно выше самого себя, не понял в нем ничего. Автор изящных стихов, любитель путешествовать.<sup>59</sup>

И не лучшим ли определеньем его сущности останется название его предсмертного сборника

« ОГНЕННЫЙ СТОЛП ».

О. А. Мочалова

НИКОЛАЙ ГУМИЛЕВ

Летом 1916 г. Н. С. Гумилев жил в Ялтинском санатории возле Массандровского парка, лечился от воспаления легких, полученного на фронте. Молоденькая курсистка В. М.\* гуляла по берегу моря с книгой Тэффи в руках. К ней подсел некто в санаторном халате и, взглянув на имя автора книги, спросил: — Юмористикой занимаетесь? — Нет, это стихи. — Значит, « Семь огней »... Человек, знающий название единственного сборника стихов Тэффи — редкость, и В. М.

\* Варвара Моина.

продолжала разговор.<sup>1</sup> В дальнейшем мы встречались с Гумилевым втроем и вдвоем, гуляли и беседовали.

В то лето Николай Степанович написал прелестное стихотворение —

«О самой белой, о самой нежной...»,<sup>2</sup>

посвященное Маргарите Тумповской. Он рассказывал фронтовые эпизоды. Как в него долго и настойчиво целился пожилой, полный немец, и это вызвало гнев.<sup>3</sup>

«Русский народ очень неглуп. Я переносил все тяготы похода вместе со всеми и говорил солдатам — привычки у меня другие, но, если в бою кто-нибудь из вас увидит, что я не исполняю долга, — стреляйте в меня...» «Женщину солдат наш не любит, а „жалует“, хотя жалость его очень эротична...»

— Физически мне, конечно, было очень трудно, но духовно — хорошо!

Сердился на меня, что шарахнулась от собак, кинувшихся на меня с лаем при выходе из парка. — «Вы и этого боитесь?» Говорил, что не любит музыки, находит в ней только стук деревянных клавиш. Музыка — в ритме стиха, в движении воздушных волн, управляемых словом.

Говорил, что любит синий цвет, обстановка в его Тверском имении<sup>4</sup> — синей обивки.

...Был против нарядничанья в стихах.

— Зачем это «Шелковое царство»? (о стихах В. М.). Вот у Ходасевича «Ситцевое царство»<sup>5</sup>, и как это хорошо...

С большой похвалой читал стихи Марины Цветаевой, где она говорит из могилы...

... прохожий,  
... я тоже,  
Любила я ...<sup>6</sup>

— Люблю «Гаргантюа и Пантагрюэль»<sup>7</sup>...

— Об Ахматовой: Она такой значительный человек, что нельзя относиться к ней только как к женщине...

— Возмущался, что у нас на В. Ж. К.<sup>8</sup> нет обязательного изучения «Эдды»<sup>9</sup>...

— Денег никогда не хватает. То нужна лошадь, то моторная лодка...

— Передразнивал: паэт, паэт... И ищут, к чему бы придраться... Но писать надо так, чтобы ни одной строки нельзя было бы высмеять...

— В царсосельской гимназии товарищи звали меня «bizarte», т. е. странный. Директором был Иннокентий Анненский, он меня выделял. Он поражал пленительными и неожиданными мнениями...

— Меня били старшие мальчики, более сильные, и я занялся упражнениями с гириями, чтобы достойней с ними сражаться...

— В 17 лет изучил «Капитал» Маркса и летом объяснял его рабочим...<sup>10</sup> Николаю Степановичу понравились мои стихи «Песня безнадежная», которые сама считала глубоко ученическими.

« В моем венце – не камни ценные,  
 Не камни – слезы.  
 Закрыты очи незабвенные,  
 Над гробом – розы.  
 Я целый день сижу поникшая  
 Здесь возле гроба,  
 В нем ты – мечта моя погибшая!  
 Мертвы мы оба.  
 Ты – королевич мой единственный.  
 Безумно – милый!  
 Любила я тебя таинственной,  
 Глубокой силой.  
 Целую руки страшно – бледные,  
 Целую жадно,  
 Молчи, о сердце мое бедное,  
 Смерть беспощадна».

Гумилев писал тогда «Гондлу», и образ плачущей девушки над гробом возлюбленного он взял для концовки поэмы.<sup>11</sup>

– Здесь (в Крыму) нет созвездья Южного Креста...

– Самое ужасное – мне в Африке нравится обыденность... Быть пастухом, ходить по тропинкам, вечером стоять у плетня...

– Старухи живут интересами племянников и внуков, их взаимоотношениями, имуществом, а старики уходят в поля, роются в земле, собирают травы, колдуют...

– В 18 лет каждый из себя делает сказку...

– Свой сборник «Колчан» посвятил Татьяне Адамович. Очаровательная... Книги она не читает, но бежит, бежит убрать в свой шкаф. Инстинкт зверька...<sup>12</sup>

– Восхищался «Балладой Рэдингской тюрьмы» Уальда.<sup>13</sup>

Шутил о стране «Ингермоландии»<sup>14</sup> вокруг Петербурга.

– Когда я наслаждаюсь стихами, горит только частица мозга, а когда я люблю, горю я весь...

– Петербург – лучшее место земного шара...

– Домаливался до темного солнца...

В стихах ... наяву

видевший солнце ночное...<sup>15</sup>

– Испытать ту предельную степень боли, которая вызывает уже не крик, не стон, а улыбку...

– Разве можно сравнивать Пушкина с Лермонтовым? Пушкин – совершенство.<sup>16</sup>

\* \* \*

– Была лютая зима 19-го года. Москва стояла в развалинах. Гумилев и Кузмин приезжали выступать в Политехническом музее. После выступления Н. С. шел к Коганам, где должен был остановиться, и я дошла с ним до ближнего переулка. Н. С. был одет в серые меха.

Все мы сидели в аудитории в шубах, и Гумилев иронизировал над тем, что москвичи плохо одеты. Сосед мой, слушавший стихи, смеялся над стихами Гумилева с видом презрительного сожаленья. Это был пожилой гражданин, заросший черным волосом, типа заводских агитаторов. Большого успеха ленинградские поэты не имели.<sup>17</sup>

— Никогда не ношу обручального кольца. Это — оковы...

— В.М. прочла стихи, где были строки:

«Печаль навеки, печаль серьезна,  
Печаль моя — религиозна...»

Н. Г. сказал — «„Серьезна“? Это говорят — „мужчина сурьезный“, когда он сильно пьет...»

— Наши страданья — обратная сторона должного счастья... (мысль Эдгара По).

— Анечке (Ахматовой) надо давать 100 рублей на иголки...

\* \* \*

Июль 1921 года. Один из знакомых и почитателей<sup>18</sup> Гумилева предложил ему поездку на поезде на юг и обратно. Гумилев был в Ростове-на-Дону, где группа молодых студийцев ставила его «Гондлу». Н. С. театра не любил, но постановка ему понравилась, и он очень одобрительно отзывался о молодых актерах.<sup>19</sup> Он провел в Москве три дня, пока поезд стоял на запасном пути. Выступал в Союзе поэтов (Тверская, 18), читал стихи об Африке. Мы ходили по улицам, встречались на вечерах, беседовали.

Из высказываний помню:

— Вся Украина сожжена... (горько).

— Люблю Купера и Д'Аннунцио<sup>20</sup>...

— Вещи, окружающие нас, неузнаваемы. Я не знаю, из чего это, это, это... мы потеряли с ними живую связь...

— Показывал черновую тетрадь, где были стихи: Колокольные звоны и летучие мыши...<sup>21</sup>

— Что делать дальше? Стать ученым, литературоведом, археологом,<sup>22</sup> переводчиком. Нельзя — только писать стихи...

Путь поэта — не только очередной сборник.

— В дни революции Ахматова одна ходила ночью по улицам, не зная страха...<sup>23</sup>

— Жена мне — любовница, дети — младшие братья и сестры, а что она им — мать, я как-то не учитываю...

- Как хорош миг счастливого смеха той, кого целуешь...
- Это в семьдесят лет о шестидесятилетнем говорят – мальчик... Я себя «молодым» поэтом не считаю... (35 лет).
- Кладу на каждое поколение по 10-ти лет.

– Ночевать шел во Дворец Искусства, пришлось перелезть через железную ограду. Встретился в доме с Адалис и долго с ней ночью разговаривал.<sup>24</sup> О ней отозвался: Адалис – слишком человек... А в женщине так различны образы – ангела, русалки, колдуньи... У вас в Москве нет легенд, сказочных преданий, фантастических слухов...

– У вас никто не знает соседней улицы... Спросим прохожего наудачу, как пройти на Бол. Дмитровку? Нет, не этого, он несет тяжелый мешок... Н. С. приподнял фуражку и спросил встречного молодого человека дорогу, тот, действительно, не знал.

- Каждая любовь первая...
- Я не признаю двух романов одновременно...
- В моей жизни – семь женских имен...
- Я могу есть много и могу долго терпеть голод...
- Шутил над стихами Маяковского, где М. увидел божество и побежал посоветоваться к своим знакомым...<sup>25</sup>

– О вышедшей тогда книге стихов Ирины Одоевцевой «Двор чудес»<sup>26</sup> говорил: приятно и развлекательно, как шелканье орешков...

– О предполагаемом вечере,<sup>27</sup> где должен был быть Сологуб, говорил: позовем Пастернака, он милый человек и талантливый поэт. А Сергей Бобров только настроенье испортит...

- Ольга – прекрасный хорей...<sup>28</sup>
- Забавна у Пастернака строчка –

«и птицы породы „люблю вас“»<sup>29</sup> –

гимназическая фауна...

– У нас в Ленинграде<sup>30</sup> днем все на определенных местах, всех можно найти, уходят по личным делам вечером... А у вас никого не добьешься...

– Дразнил женщин, говоря, что стихи посвящены вам, и об одном стихотворении нескольким так...<sup>31</sup>

За что же и стреляться, как не за женщин и не за стихи...

- Жена такого-то ослепла (с большим сочувствием)...
- (В узком проходе). Сначала пусть пройдет священник\*, потом женщина, потом поэт...

\* Н. А. Бруни.

– Возлюбленная будет и другая, но мать — одна...

– Моим шафером в Киеве был Аксенов. Я не знал его, и когда предложили, только спросил — приличная ли у него фамилия, не Голопушенко какой-нибудь?..

– Стихотворенье «Дева-птица»<sup>32</sup> написал о девушке, которая и любя все тосковала о чем-то другом...

– Прекрасен Блок, его «Снежные маски», его «Ночные часы»...<sup>33</sup> Как хорошо и трогательно, что прекрасная дама — обыкновенная женщина, жена...<sup>34</sup>

– Стихов на свете мало, надо их еще и еще...

– Бальмонту, Брюсову, Иванову, Ахматовой, мне — можно было бы дать то, что имеет каждый комиссар...

– Вчера в Союзе за мной по пятам все ходил какой-то человек и читал мои стихи. Я говорил — есть такое и такое есть... Он мне надоел. Кто же вы? — спросил я. Оказывается, это убийца германского посла Мирбаха, Блюмкин. Ну, убить посла невелика заслуга, — сказал я, — но что вы сделали это среди белого дня, в толпе людей — замечательно. Этот факт вошел в стихи «Мои читатели» («Огненный столп»).

– «Человек, в толпе народа застреливший императорского посла».<sup>35</sup>

– Говорил шуточные стихи, ходившие в Ленинградском Союзе, о том, какой поэт как умрет. Там были строчки:

Умер, не пикнув, Жорж Иванов,  
Дорого продал жизнь Гумилев...<sup>36</sup>

– О Некрасове: раньше презирал из эстетизма, теперь люблю величавую простоту:

Медленно проходит городом  
Дядя Влас, седой старик...<sup>37</sup>

Отзывы и рассказы об Н. С. Андрей Белый: Гумилев ходит по Питеру гордо, гордо, и каждый шаг его говорит:

Я — мэтр! Я — мэтр!

Вас. Федоров на вечере памяти Гумилева: третьестепенный брюсенок...

Поэтесса Надежда Вольпин: Гумилев — герой провинциальных барышень...

Н. А. Павлович: Гумилев искренне считал:

«Что быть поэтом женщине — нелепость...»<sup>38</sup>

Но когда он вернулся из Африки и Ахматова прочла ему свой «Вечер»<sup>39</sup>, был восхищен.

— «Ну, что же, Коля, теперь учи меня», — сказала Анна Андреевна. «Что ты, Анечка — готовый поэт...» — ответил он.

— Многие мужчины преклонялись перед мужественностью Гумилева.

Маргарита Тумповская: такой отвлеченный человек... Его нельзя было называть — «Коля» ... Какой он — Коля! Я говорила — дорогой...

Росский: в Париже Н. С. был влюблен и делал много смешных глупостей...

За границей вышли стихи: «К синей звезде».<sup>40</sup>

Маргарита Тумповская:

— Ахматова, разойдясь с Гумилевым, ворчала на его новые романы только тогда, когда он плохо выбирал...

Н. А. Бруни: в кабинете Гумилева строгий порядок, и жизнь его — в точном расписании. Напряженную тишину создают звериные шкуры на стенах, на диване...

Рассказывали, что Н. С. учил молодых поэтов — преувеличите свои чувства в 10 раз...

Году в 32 я слышала на улице разговор: шел изящный гражданин с интересной спутницей, он рассказывал о Гумилеве.

— Это наш поэт? — ласково спросила она.

О смерти Н. Г. Читал стихи молодой поэт:

— «И твоя могила будет гейзер...»<sup>41</sup>

Редкостная скрытность Гумилева — отмечали все.

— Горячо и охотно приводил значащие для него строки Горького —

«А вы на земле проживете,  
Как черви слепые живут, —  
Ни сказок о вас не расскажут,  
Ни песен о вас не споют...»<sup>42</sup>

— Ахматова вызывала всегда множество симпатий. Кто, кто не писал ей писем, не выражал восторгов. Но, так как она всегда была грустна, имела страдальческий вид, думали, что я тиранический муж, и меня за это ненавидели. А муж я был самый добродушный и сам отвозил ее на извозчике на свиданье...<sup>43</sup>



— У Бальмонта есть такие прекрасные стихи, пришедшие из таких свежих глубин, что все простится ему.<sup>44</sup>

— Я сказала, что Вячеслав Иванов обладает даром Наполеона — уметь каждому дать желаемую роль... Н. С. ответил — Да, но Наполеон и сам при этом играл немалую роль.

К. И. Чуковский

[ВОСПОМИНАНИЯ О Н. С. ГУМИЛЕВЕ]

I

Другой поэт, привлеченный Горьким к работе во Всемирной литературе, был Николай Степанович Гумилев. Здесь обоим поэтам — Блоку и Гумилеву — очень часто приходилось встречаться. Трудно было представить себе двух столь несхожих людей — по внешности, по талантам, по убеждениям, по литературной судьбе.

Они находились в состоянии перманентной полемики.<sup>1</sup>

С Гумилевым я познакомился задолго до Октябрьских дней.

12 марта 1908 года молодой Алексей Толстой писал мне из Парижа в Петербург:

«...Пользуюсь случаем обратить Ваше внимание на нового поэта Гумилева. Пишет он только в „Весакх“, потому что живет всегда в Париже, очень много работает, и ему важна вначале правильная критика...»<sup>2</sup>

Вскоре в том же 1908 году Гумилев приехал в Питер и на первых порах я не нашел в нем ничего привлекательного.

Он показался мне каким-то церемонным, высокомерным и чопорным. Лицо пепельно-серое, узкое, длинное, на щеках ни кровинки, одет фатовато, на заграничный манер: цилиндр, лайковые перчатки, высокий воротничок на тонкой и слабенькой шее.

Ни в какой моей помощи (как почудилось Алексею Толстому) он в те времена не нуждался. Влиятельный журнал «Аполлон», только что основанный Сергеем Маковским, принял его с распростертыми объятиями. Юный поэт сразу очутился в избранном литературном кругу: Вячеслав Иванов, Максимилиан Волошин, Михаил Кузмин и др. приняли его радушно, как равного. Он стал одним из самых приметных сотрудников молодого журнала.<sup>3</sup>

К этому времени он успел напечатать немало стихов,<sup>4</sup> но все его гимны экзотическим ягуарам, носорогам, самумам, пустыням, слонам показались мне на первый взгляд слишком экзотическими, слишком искусственными, хотя я и признавал изощренность их поэтической формы. О том, что эти стихи неспособны, говоря по-старинному, эмоционально воздействовать на душу читателя, Гумилев и сам заявил

с огорчением в одном из своих лучших стихотворений того давнего времени — в щемяще-позитичном «Жирафе», где он безуспешно пытается успокоить, обрадовать, утешить тоскующую петербургскую женщину своим восторженным рассказом о том, что на свете существует красавец жираф, бродящий в джунглях Африки, близ озера Чад:

Ему грациозная стройность и нега дана,  
И шкуру его украшает волшебный узор,  
С которым равняться осмелится только луна,  
Дробясь и качаясь на влаге широких озер.

Но страдающей женщине нет дела до гумилевских жирафов. Взгляд ее по-прежнему грустен. И поэт, не зная других утешений, по-прежнему тщетно пытается очаровать ее той же экзотикой:

И как я тебе расскажу про тропический сад,  
Про стройные пальмы, про запахи немислимых трав?  
Ты плачешь? Послушай... далеко, на озере Чад  
Изысканный бродит жираф.<sup>5</sup>

Но женщина продолжает рыдать. Меньше всего на земле ей необходимы жирафы. Это стихотворение, где поэт сокрушается о своем литературном бессилии — одно из самых сильных во всей его ранней лирике. Оно предвещало того Гумилева, каким он открылся нам в последний год своей жизни: проникновенного, свободного от всяких посторонних влияний, и наконец-то обретшего свой собственный чарующий голос. И странно было думать, что «Жираф» — стихотворение, написанное чуть ли не двадцатилетним юнцом — такое оно зрелое и крепкое.

Я часто встречался с Гумилевым и в театрах, и на выставках картин, и у Сологуба, и на вечерах «Аполлона», и у Вячеслава Иванова, но отношения наши оставались холодными.<sup>6</sup>

В 1912 году я в качестве редактора сочинений Оскара Уайльда, выдаваемых приложением к «Ниве», обратился к Гумилеву с «заказом» перевести терцины английского автора «Сфинкс». Он перевел их умело и быстро. Мы обменялись учтивыми письмами,<sup>7</sup> но сблизились лишь в 1918–1919 годах, когда Горький позвал нас обоих работать в издательстве «Всемирная литература»<sup>8</sup>. С той поры мы стали чуть ли не ежедневно встречаться друг с другом, и на страницах «Чукоккалы»<sup>9</sup> появились его первые стиховые экспромты.

Так на одном из заседаний ученой коллегии, когда специалисты предлагали издательству списки скандинавских, немецких, турецких, испанских писателей, которых, по их мнению, надлежало издать, Гумилев написал в «Чукоккале» такие стихи:

Уже подумал о побеге я,  
Когда читалась нам Норвегия,  
А ныне горшие страдания:  
Рассматривается Испания.

Здесь же, на той же странице он набросал небольшую картинку, чрезвычайно характерную для его, гумилевской тематики: тропические деревья, лев, стая хищных птиц и четыре охотника, из которых один на коне.<sup>10</sup>

Наши добрые чувства друг к другу не раз подвергались суровой проверке. Он, по предложению «Всемирной литературы», перевел одно из самых «колдовских» стихотворений английской поэзии «Балладу о старике-мореходе» («The Ancient Mariner») Кольриджа.<sup>11</sup>

Перевод показался мне слабым. На одном из заседаний нашей ученой коллегии я (в присутствии Горького) выступил с резким осуждением перевода, главным образом за то, что в нем совершенно не передан музыкальный магический стиль гениального подлинника.

Я был уверен, что с этой минуты нашим дружелюбным отношениям конец. Велика же была моя радость, когда через несколько дней Гумилев подарил мне свой перевод «Морехода» со следующей великодушной надписью:

«Дорогому Корнею Ивановичу, на память о его критике  
моего перевода (нас не поссорившей).

Октябрь, 1919.

Н. Гумилев»

Эта надпись так взволновала меня, что я немедленно вклеил ее в «Чукоккалу». Здесь было живое свидетельство, что заносчивость у Гумилева напускная, что это — самозащитная его броня против недругов, а в кругу тех, кого он считает своими, он непритязателен, необидчив и прост.<sup>12</sup>

То же случилось и позднее в издательстве З. Гржебина, когда он представил Горькому проредактированный им том стихотворения А. К. Толстого.<sup>13</sup> Я говорил больше часу, отмечая немислимые ошибки редактора, и он опять-таки отнесся к моим «зоолиадам» беззлобно.

В 1920 году мы стали все чаще бывать друг у друга. Обычно он был очень аккуратен, и только однажды пришел не в назначенный час, а гораздо позже. Не застав меня дома, он оставил такую записку, которая нынче тоже хранится в «Чукоккале»:

«Корней Иванович, вчера я предентировал „Абидосскую невесту” (Байрона), перевод И. Козлова\* и когда проснулся, было половина второго. Я решил, что идти к Вам поздно. Если простите меня, посвящу Вам второе издание „Мика”.

Н. Г.»<sup>14</sup>

---

\* «Невесту Абидосскую» в переводе И. Козлова А. М. Горький рекомендовал для издания во «Всемирной литературе» (Прим. автора).

«Мик» — абиссинская поэма Гумилева, изданная в 1918 году в Петрограде в издательстве «Гиперборей». Гумилев написал ее в молодости. В 1919 году он готовил второе издание поэмы и не раз говорил, что хочет посвятить его мне.<sup>15</sup>

Самое большое его стихотворение в «Чукоккале» вызвано обстоятельствами, о которых уже сказано выше.<sup>16</sup> Один из наших товарищей по «Всемирной литературе», ведающий хозяйственной частью издательства, раздобыл для членов ученой коллегии дрова, причем предложил каждому из нас, литераторов, написать в его альбоме стихи, посвященные этим дровам. Все охотно согласилось. Стихи Блока приводятся в «Чукоккале» на стр. 204.

Когда дело дошло до меня, я написал стихи под пародийным заглавием: «Мое гражданское негодование при чтении стихов Блока и Гумилева» (см. «Чукоккалу», стр. 205).

Оба поэта ответили мне. Блок через два-три дня (см. стр. 206), Гумилев тотчас же, на том же заседании, причем поставил перед собой задачу — сохранить в своем ответном экспромпте все до одной мои рифмы в том же самом порядке, в каком они стоят у меня.

Чуковский, ты не прав, обрушась на поленья,  
Обломки божества — дрова,  
Когда-то деревьям, близки им вдохновенья,  
Тепла и пламени слова.

Береза стройная презренной ли, чем роза?  
Где дерево — там сад,  
Где б мы ни взяли их, хотя б из Совнархоза,  
Они манят.

Рощ друидических теперь дрова потомки  
И разумеется в их блеске видел Блок  
Волнующую поступь Незнакомки  
От Музы наш паек.

А я? И я во след Колумба, Лаперуза,  
К огню и дереву влеком,  
Мне Суза с пальмами, в огне небес Нефуза  
Не обольстительней даров Петросоюза  
И рай огня дает нам Райлеском.

P. S. К тому ж в конторе домотопа  
Всегда я встречу эфиопа.

5 ноября, 1919 г.

Н. Гумилев<sup>17</sup>

## II

Как-то он позвал меня к себе. Жил он недалеко, на Ивановской, близь Загородного, в чьей-то чужой квартире<sup>18</sup>. Добрел я до него благополучно, но у самых дверей упал: меня внезапно сморило от голода. Очнулся я в великолепной постели, куда, как потом оказалось, приволок меня Николай Степанович, вышедший встретить меня у лестницы черного хода. (Парадные были везде заколочены).

Едва я пришел в себя, он с обычным своим импозантным и торжественным видом, внес в спальню старинное расписанное матовым золотом лазурное блюдо, достойное красоваться в музее. На блюде был тончайший, почти сквозной, как папиросная бумага — не ломтик, но скорее лепесток серо-бурого, глиноподобного хлеба, величайшая драгоценность тогдашней зимы.

Торжественность, с которой еда была подана (нужно ли говорить, что поэт оставил себе на таком же роскошном блюде такую же мизерную порцию?), показалась мне в ту минуту совершенно естественной. Здесь не было ни позы, ни рисовки. Было ясно, что тяготение к пышности свойственно Гумилеву не только в поэзии и что внешняя сторона бытовых отношений для него важнейший ритуал.<sup>19</sup>

Братски разделив со мной свою убогую трапезу, он столь же торжественно достал из секретера оттиск своей трагедии «Гондла»<sup>20</sup> и стал читать ее вслух при свете затейливо-прекрасной и тоже старинной лампы.

Но лампада потухла. Наступила тьма и тут я стал свидетелем чуда: поэт и во тьме не перестал ни на миг читать свою трагедию, не только стихотворный текст, но и все ее прозаические ремарки, стоявшие в скобках, и тогда я уже не впервые увидел, какая у него необыкновенная память.

Впоследствии я убеждался в этом не раз. Зимой 1921 года он каждое воскресенье заходил за мной, и мы шли через весь город на Петроградскую сторону к нашей общей знакомой Варваре Васильевне Шайкевич, большой поклоннице его поэзии, и куда мы шли по пустынному, промозглому, окоченевшему, тихому городу, он всю дорогу читал мне стихи Иннокентия Анненского и свои, новые, сочиненные только что, в последние дни. В ту зиму он создавал их во множестве, порою по несколько в день. Было очевидно, что только теперь его дарование созрело вполне, оставив далеко позади все «Жемчуга» и «Колчаны».<sup>21</sup>

Он помнил эти новые стихи наизусть, помнил даже черновые варианты — и читал эти варианты один за другим, словно они были у него перед глазами.

Я и теперь, когда читаю его «Лес», «Шестое чувство», «Заблудившийся трамвай», «Слово», «Память» в его сборнике «Огненный столп»,<sup>22</sup> — лучшие из всех, когда-либо написанных им, вспоминаю глуховатый, немного простуженный и совершенно новый для меня голос поэта, каким никогда он не читал своих прежних стихов. В голосе этом уже не было пышной торжественности. Что-то молитвенно кроткое слышалось в той интонации, с которой в «Заблудившемся трамвае» он произносил имя «М а ш е н ь к а», такое русское, никак не вмещавшееся в прежнем его словаре, где полновластно царили такие имена, как Лай-це, Андромеда, Маб, Семирамида, Лилит.<sup>23</sup>

Машенька, я никогда не думал,  
Что можно так любить и грустить.<sup>24</sup>

Это был новый Гумилев, наконец-то преодолевший холодную нарядность и декоративность своей ранней поэзии.

У Варвары Васильевны он чинно садился в кресло прямой, как линейка (в креслах он никогда не разваливался), и, прихлебывая красное вино, которое каким-то чудом сохранилось у нее от старых времен, вновь прочитывал ей все свои последние стихи. Однажды мы застали у нее А. М. Горького, который незадолго до этого и познакомил нас с нею. Алексей Максимович, умевший слушать чужие стихи с необыкновенным вниманием, веско сказал Гумилеву:<sup>25</sup>

— Вот какой из вас вырос талантище!

То была болдинская осень Гумилева: самое изобилие стихов, созданных им в эти несколько месяцев, говорило о новых открывшихся перед ним перспективах поэзии.

Как-то на заседание издательства вошел встревоженный А. М. Горький и сообщил, что в зарубежной прессе печатаются злые измышления о задачах и методах нашей работы. Было решено обратиться в одну из иностранных газет с протестом от лица «Всемирной литературы». Написать этот протест было поручено Гумилеву.<sup>26</sup> Автограф протеста, составленного Гумилевым, сохранился в «Чукоккале».

### Письмо в редакцию

В зарубежной прессе не раз появлялись выпады против издательства «Всемирная литература» и лиц, работающих в нем. Определенных обвинений не приводилось, говорилось только о невежестве сотрудников и неблагоприятной политической роли, которую они играют. Относительно первого, конечно, и говорить не приходится. Люди, которые огулом называют невежественными несколько десятков профессоров, академиков и писателей, насчитывающих ряд томов, не заслуживают, чтобы с ними говорили. Второй выпад мог бы считаться серьезнее, если бы не был основан на недоразумении.

«Всемирная литература» — издательство не политическое. Его ответственный перед властью руководитель, Максим Горький — добился в этом отношении полной свободы для своих сотрудников. Разумеется, в коллегии экспертов, ведающей идейной стороной издательства, есть люди самых разнообразных убеждений, и чистой случайностью надо признать факт, что в числе шестнадцати человек, составляющих ее, нет ни одного члена Российской коммунистической партии. Однако все они сходятся на убеждении, что в наше трудное и страшное время спасение духовной культуры страны возможно только путем работы каждого в той области, которую он свободно избрал себе прежде. Не по вине издательства эта работа его сотрудников протекает в условиях, которые трудно и представить себе нашим зарубежным товарищам.

Мимо нее можно пройти в молчании, но гигать и улюлюкать над ней могут только люди, не сознающие, что они делают, или не уважающие самих себя.

(Н. Гумилев, по поручению «Всем. Литературы»)

### III

...Тогда было распространено суеверие, будто поэтическому творчеству можно научиться в десять—пятнадцать уроков. Желавших стать стихотворцами появилось в то время великое множество. Питер внезапно оказался необыкновенно богат всякими литературными студиями, в которых самые разнообразные граждане обоего пола (обычно очень невысокой культуры) собирались в определенные дни, чтобы под руководством хороших (или плохих) стихотворцев изучать технику поэтической речи.

Так как печатание книг из-за отсутствия бумаги в те дни почти прекратилось, главным заработком многих писателей стали эти занятия в литературных кружках. Гумилев в первые же месяцы стал одним из наиболее деятельных студийных работников. И хотя он никогда не старался подольститься к своим многочисленным слушателям, а напротив, был требователен и даже суров, все они с первых же дней горячо привязались к нему, часто провожали его гурьбою по улице, и число их из недели в неделю росло. Особенно полюбили его пролеткультовцы. Те из них, что дожили до нашего времени, и сейчас вспоминают его с самыми светлыми чувствами.

Между тем курс его был очень труден. Поэт изготовил около десятка таблиц, которые его слушатели были обязаны вы зубрить: таблицы рифм, таблицы сюжетов, таблицы эпитетов, таблицы поэтических образов (именуемые им Эйдолологией).<sup>\*</sup> От всего этого слегка веяло средневековыми догматами, но это-то и нравилось слушателям, так как они жаждали верить, что на свете существуют устойчивые, твердые законы поэтики, не подверженные никаким изменениям — и что тому, кто усвоит, как следует, эти законы, будет наверняка обеспечено высокое звание поэта. (Счастье, что сам-то Гумилев никогда не следовал заповедям своих замысловатых таблиц).

Даже его надменность пришлась по душе слушателям. Им казалось, что таков и должен быть подлинный мастер в обращении со своими подмастерьями. Гумилев с самого начала уведомил их, что он «Синдик Цеха поэтов», и хотя слушатели никогда не слыхали о синдиках, они, увидя его гордую осанку, услышав его начальственный голос, сразу же уверовали, что это очень важный и многозначительный чин. В качестве синдика он, давая оценку тому или иному произведению студийца, отказывался мотивировать эту оценку: «достаточно и того, что ваши строки одобрены мною» или: «ваше стихотворение я считаю плохим, и не стану говорить, почему».<sup>27</sup>

<sup>\*</sup> Эйдолон (греч.) — образ (Прим. автора).

Как это ни странно, студийцам импонировала такая методика безапелляционных оценок. Они чувствовали, что Синдик — властный, волевой человек, что у него сильный и цельный характер, и охотно подчинялись ему.

Ни о чем другом, кроме поэзии, поэтической техники, он никогда не говорил со своими питомцами, и дисциплина на его занятиях была образцовая.

Мне случалось бывать в том кружке молодых поэтов, которым руководил Гумилев. Кружок назывался «Звучащая раковина», собирался он в большой и холодной мансарде фотографа Напшельбаума на Невском проспекте. Там, усевшись на коврах или на груди мехов, окруженный восторженно внимавшей ему молодежью, главным образом юными девушками, среди которых было несколько очень талантливых, Гумилев авторитетно твердил им об эстетических догматах, о законах поэзии, твердо и непоколебимо установленных им. И в голосе его была повелительность.<sup>28</sup>

Около того времени, кажется, в 20-м году, у него родилась дочь Елена — болезненная, слабая девочка,<sup>29</sup> и перед ним встала задача, почти непосильная в ту пору ни для малых, ни для великих поэтов: ежедневно добывать для ребенка хоть крохотную каплю молока. Мое положение было не легкое: семья моя состояла из шести человек, и ее единственным добытчиком был я.

С утра мы с Николаем Степановичем выходили на промысел с пустыми кульками и склянками. (Забуду ли те осенние месяцы, когда вместе с беллетристкой Даманской я вел на станции Разлив по Финляндской железной дороге литературный кружок в общежитии двухсот проституток, собранных с проспектов Петрограда?). Выдавались такие месяцы, когда в неделю мне приходилось вести одиннадцать литературных кружков — в том числе в Горохре (Городская охрана)<sup>30</sup>, в Балтфлоте, в артели инвалидов, в Доме Искусств. Гумилев вел кружки в Пролеткульте, в Институте живого слова, в «Звучащей раковине» и проч. Мы оба — у военных курсантов.

В «Чукоккале» об этом массовом насаждении литературных кружков сохранилась такая эпиграмма известного пушкиниста Николая Осиповича Лернера, работавшего во «Всемирной литературе» в качестве библиографа:

Широкий путь России гению  
Сулят счастливые ауспиции.\*  
Уж Гумилев стихосложению  
Китайцев учит из милиции,

Некрасова аллитерации  
Пред молчаливыми эстонцами  
Поет Корней. Версификации  
Век следует за семи солнцами.

\* Ауспиции — предзнаменования, виды на будущее (*Прим. автора*).



В «Чукоккале» сохранилась обращенная ко мне насмешливая «ода» Владимира Познера:

КОРНЕЮ ЧУКОВСКОМУ

(ода акростих)

Подражание Брюсову

Крутим потоком словоблудий  
О, страж критической мечты,  
Рукой железной сотни студий  
Неутомимо держишь ты.

Едва-ль прервешь свою работу.  
Юлят бессильные враги.  
Чуть свет к Гороху иль Балтфлоту  
Устремлены твои шаги.

Кипят «Всемирные» усилья.  
Отличен англофильский вид —  
Ведь над тобой, простерши крылья,  
Старик проснувшийся парит.\*

Кипи, бушуй и став нецстов,  
Отбросив лишний разговор,  
Меж многочисленных студистов  
Устрой критический разбор.

20 марта 1920 Владимир Познер

Были литераторы, несклонные к лекционной работе, и потому считавшие ее удручительно тягостной. Один из них пожаловался на странице «Чукоккалы»:

Не живем на свете, маемся,  
Как в подполице глухой.  
Вместо дела занимаемся  
Подневольной чепухой.

Но Гумилев был несклонен к малодушному ропоту. Иногда мне казалось, что он даже как-будто радуется широкой возможности приобщить молодежь к поэзии, хотя, конечно, в глубине души предпочел бы всецело отдаться своему призванию поэта.<sup>31</sup> Каждую свободную минуту он возвращался к литературной работе: создавал новые циклы стихов, переводил «Орлеанскую девственницу» Вольтера (вместе с Георгием Ивановым под редакцией Мих. Лозинского), целыми ночами работал над переводами своего любимого Соути, баллад о Робине Гуде и т. д.<sup>32</sup>

Может быть здесь будет уместно отметить, что Александр Блок относился к этим стиховедческим студиям враждебно. «О молодежи,

---

\* Об этом благодушном старике, приходившем в нашу Студию выпасться, я говорил в своих воспоминаниях о Зошенко (*Прим. автора*).

которая тянулась к гумилевскому „Цеху поэтов”, он говорил, что у них фабричное производство стихов... Он считал, что поэту нужна общая культура, нужны знания, но нельзя „научить писать стихи”, а студийцы воображают, что здесь-то они и научатся этому делу», — пишет Надежда Павлович в ее проникновенных воспоминаниях о Блоке.<sup>33</sup>

#### IV

Натура энергичная, деятельная, отлично вооруженная для житейской борьбы, Гумилев видел даже какую-то прелесть в роли конквистадора, выходящего всякий день за добычей.

На первый взгляд он был хрупок и слаб, но мускулы у него были железные. В этом я не раз убеждался, любуясь, с каким профессиональным искусством действует он тупым топором, рубя на топливо вместе с другими счастливицами уцелевший каким-нибудь чудом деревянный забор, быстро превращенный ими в промерзлые, занозистые щепки.

Однажды с нами случилась беда. К годовщине Октябрьских дней военные курсанты, наши слушатели, получили откуда-то много муки. Каждому из нас, «лекторов», они выдали не менее полупуда. Весело было нам в этот предпраздничный день везти через весь город на своих легких салазках такой неожиданный клад. Мы бодро шагали рядом и вскоре где-то близ Марсова поля завели разговор о ненавистных Гумилеву символистах.

В пылу разговора мы так и не заметили, что везем за собою пустые салазки, так как какой-то ловкач, воспользовавшись внезапно разыгравшейся вьюгой, срезал наши крепко прикрученные к салазкам мешки. Я был в отчаянии: что скажу я дома голодной семье, обреченной надолго остаться без хлеба?

Но Гумилев, не тратя ни секунды на вздохи и жалобы, сорвался с места и с каким-то диким и воинственным криком ринулся преследовать вора, — очень молодо, напористо, с такой безоглядной стремительностью, с таким, я сказал бы, боевым упоением, словно только и ждал той минуты, когда ему посчастливится мчаться по снежному полю, чтобы отнять свое добро у врага.

Кругом было темно — из-за вьюги. Сквозь тусклую и зыбкую муть этого мокрого снежного шквала люди — даже те, что брели по ближайшей тропе, — казались пятнами без ясных очертаний.

Гумилев мгновенно стал таким же пятном и исчез. Я ждал его в тоске и тревоге.

Вернулся он очень не скоро и, конечно, ни с чем, но глаза его сияли торжеством.

Оказывается, в этой мгле он налетел на какого-то мирного прохожего, который нес свой собственный мешок на спине, и, приняв его за нашего вора, стал отнимать у него этот мешок. Прохожий со своей стороны принял его за грабителя: громко

закричал караул, и у них произошла потасовка, которая хоть и кончилась победой прохожего, доставила поэту какую-то мальчишескую — мне непонятную — радость. Он воротился ко мне триумфатором, и взяв за веревочку пустые салазки, тотчас же возобновил свою обвинительную речь против символизма, против творчества Блока, которую всегда начинал одной и той же канонической фразой:

— Конечно, Александр Александрович гениальный поэт, но вся система его германских абстракций и символов...

И больше о нашей катастрофе ни слова.

Я напомнил ему, что в «Аполлоне» минувших времен\* он отзывался о поэзии Блока восторженно, называл его «чудотворцем стиха». Он ответил, что любит блоковскую поэзию по-прежнему, но эта поэзия призраков, туманностей, скорбей и рыданий и т. д., и т. д., и т. д. Нужно ли говорить, что я был всецело на стороне Блока, когда слушал бесконечные споры Гумилева и Блока во «Всемирной литературе»?

Весь этот боевой эпизод, происшедший на Марсовом поле — эта смелая погоня за мнимым грабителем и отчаянное сражение с ним (хотя тот и оказался гораздо сильнее), все это раскрыло передо мною самую суть Гумилева. То был вонитель по природе, человек необыкновенной активности и почти безумного бесстрашия. Все мы знали, что на Германскую войну он ушел добровольцем, едва лишь услышал первое сообщение о ней, и за смелость, проявленную им в кровопролитных боях, получил два солдатских Георгия.<sup>34</sup>

Знали мы и о том, что безусым мальчишкой, только что со школьной скамьи, он тайком от родителей убежал почти без копейки в свою любимую Африку (1907)<sup>35</sup> и что впоследствии, чуть только вступил на литературное поприще, снова умчался туда — на этот раз в самую глубь континента — в Эфиопию — охотиться за слонами и львами<sup>36</sup> — путешествие тягостное в те времена, когда не было ни радио, ни самолетов, ни автомашин.

Кроме того, он с самыми скудными средствами тогда же успел побывать и в Италии, и в Греции, и в Англии,<sup>37</sup> то есть буквально исколесил всю Европу — непоседа, странник, охотник, боец.

Мне вспоминаются чьи-то стихи — всего четыре строчки из большого послания, обращенного к нему:

На львов в агатной Абиссинии,  
На немцев в каиновой войне  
Ты шел — глаза холодно синие  
Всегда вперед и в зной и в снег.<sup>38</sup>

Вообще это был человек средневековых понятий, догматик, порою педант, превыше всего ценивший средневековые доблести. Помню, меня нисколько не удивило, когда я узнал, что Гумилев, стяхнув с себя наслонения XX века, дрался на дуэли для восстановления своей

\* «Аполлон», 1912, № 8, с. 69–70 (Прим. автора).

поруганной чести, и что в этой дуэли была замешана женщина, под мифическим именем феодальной герцогини Черубины де Габриак. Дуэль эта шла к Гумилеву, была, что называется, ему к лицу. Без дуэли его биография никак не могла обойтись. Состоялась дуэль под Петербургом, на одной из загородных пустошей, в глубоком снегу. О ней, к сожалению, проведала столичная пресса и долго глумилась над всеми участниками этого дела, особенно над Гумилевым. Между тем для него это было далеко не пустяк. С величайшим презрением к опасности Гумилев требовал, чтобы между ним и противником было расстояние в пять шагов, то есть подвергал себя и противника величайшему риску. Только счастливой случайностью объясняется то, что поединок не закончился трагически. И все же хроникеры газет видели здесь только смешное.\*<sup>39</sup>

Вообще в обывательской среде к Гумилеву почему-то очень долго относились недоверчиво и даже насмешливо. Кроме как в узких литературных кругах, где его любили и читали, его личность ни в ком не вызывала сочувствия. Этим его литературная судьба была очень непохожа на судьбу его первой жены, Анны Ахматовой. Критики сразу признали ее, стали посвящать ей не только статьи, но и книги. Он же — и это очень огорчало его — был долгое время окружен каким-то злорадным молчанием.

Помню: стоит в редакции «Аполлона» круглый трехногий столик, за столиком сидит Гумилев, перед ним груда каких-то пушистых, узорчатых шкур, и он своим торжественным, немного напыщенным голосом повествует собравшимся (среди которых было много посторонних), сколько пристрелил он в Абиссинии разных диковинных зверей и зверушек, чтобы добыть ту или иную из этих экзотических шкур.

Вдруг встает редактор «Сатирикона» Аркадий Аверченко — неутомимый остряк, и заявив, что он внимательно осмотрел эти шкурки, спрашивает у докладчика очень учтиво, почему на обороте каждой шкурки отпечатано лиловое клеймо петербургского городского ломбарда. В зале поднялось хихиканье — очень ехидное, ибо из вопроса сатириконского насмешника следовало, что все африканские похождения Гумилева — миф, сочиненный им здесь в Петербурге.\*\*

Гумилев ни слова не сказал остряку. На самом же деле печати на шкурках были поставлены отнюдь не ломбардом, а музеем Академии Наук, которому пожертвовал их Гумилев.<sup>40</sup>

---

\* Об этой дуэли мне как-то — много позднее — рассказывали и эта женщина, и М. Волошин, и Гумилев; и я, если буду жив, непременно расскажу о ней со всеми подробностями.

\*\* Уже одно это показывает, с каким глумлением отнеслась к Гумилеву так называемая широкая публика. Характерно, что тот же «Сатирикон» напечатал около этого времени свою знаменитую картину «Салон ее светлости русской литературы», где представлены даже такие пигмеи, как Будищев и Рославлев, и не нашлось места для Николая Гумилева (*Прим. автора*).

Тогда я не понимал, но впоследствии понял, что его надменное отношение к большинству окружающих происходит у него не от спеси, но от сознания своей причастности к самому священному из существующих искусств — к поэзии, к этой (как он был уверен) высшей вершине одухотворенной и творческой жизни, какой только может достигнуть человек.

Слово ПОЭТ Гумилев в разговоре произносил каким-то особенным звуком — ПУЭТ — и чувствовалось, что в его представлении это слово написано огромными буквами, совсем иначе, чем все остальные слова.

Эта вера в волшебную силу поэзии, «солнце останавливавшей словом, словом разрушавшей города»<sup>41</sup>, никогда не покидала Гумилева. В ней он никогда не усумнился. Отсюда, и только отсюда то чувство необычайной почтительности, с которым он относился к поэтам и раньше всего к себе самому, как к одному из носителей этой могучей и загадочной силы.

Знаменательно, что при всем своем благоговении к поэзии он не верил ни в ее экстатическую, сверхреальную сущность, ни в мистическую природу ее вдохновений. Поэт для него был раньше всего умелец, искусник, властелин и повелитель прекрасных и сладостных слов. Поэтому при создании стихов он любил задавать себе, как мастеру слова, труднейшие формальные задачи. В каждой строфе его ранней поэмы «Открытие Америки»<sup>42</sup> звучат лишь две троекратные рифмы, причем комбинации этих рифм в каждой строфе — иные, так что к концу поэмы оказываются исчерпанными чуть ли не все математические возможности сочетания троекратных созвучий.

«Открытие Америки» не принадлежит к числу лучших произведений поэта: последние ее строфы он впоследствии не перепечатывал в своих поэтических сборниках, но этих забот о формальных «изысках» он не оставил никогда. Как-то в 1912 году, еще до военных времен, он приехал ко мне в Куоккалу<sup>43</sup> и, перелистывая мой альманах, пренебрежительно отозвался об имеющихся в нем акростихах, как о слишком легкой поэтической форме, и заявил, что на этих страницах он готов решить более трудную литературную задачу: написать стихи, которые у средневековых поэтов назывались «Крестом»: в тексте стихотворения должны перекрещиваться мое имя с именем моей жены, Марии Чуковской. Созданию этого «Креста» он посвятил не более получаса — и блестяще справился с трудной задачей, хотя самый текст «Креста» вполне оправдал его опасения:

Увы, наверно выйдет стих урод.

Стих, главным образом во второй половине, вышел действительно неуклюж и нескладен, но нельзя же не учитывать величину тех препон, которые перед собой поставил поэт.

Привожу факсимиле этого стихотворения:

Корней Иванович Чуковский. вот  
 Попа я к босоногим дикаряМ,  
 Корню собой их я и повар сам  
 Увы, Наверное выйдет стих у Род.  
 Корней, меня срамите Вы. Иона  
 Верней нашел приют среди рыба лона!  
 А я, увы к Чуковскому попал,  
 Добыча я Чуковского забав,  
 Вот кит, УслОживши пищеваренье,  
 Желудок к твоему не приравнял,  
 И вернО им Совсем не управлял,  
 Но ты ВелиК: какое несваренье  
 Тебя Сомнет?! Иона будет труп,  
 Но Кажется попал тебе, Чуковский  
 НА зуб, на твой огромный, страшный зуб,  
 Я – не Иона – я же не таковский.

*Н. Гумилев<sup>44</sup>*

Перебирая его (немногие!) письма ко мне, я нахожу в них очень характерную строчку. В 1912 году, после того, как я уговорил редакцию «Нивы» напечатать одно из его стихотворений, он написал мне, что едет во Флоренцию и чтобы я прислал ему туда гонорар 9 рублей 50 копеек, из чего я увидел, как ничтожен был его бюджет во время его зарубежных поездок. Он умудрялся посещать Испанию, Англию, Швецию, Алжир, Абиссинию с жалкими грошами в кармане, каких иному обывателю не хватило бы для переезда на подмосковную дачу. Здесь сказала житейская хватка Николая Степановича, его необычайно трезвый, расчетливый, предприимчивый ум. Он потому и мог приводить в исполнение свои романтические мечты и порывы, что житейская практичность никогда не изменяла ему, и вряд ли его Муза могла бы стать «Музой дальних странствий», если бы не эта свойственная Гумилеву крепкая житейская хватка.

Но я снова оторвался от «Чукоккалы». Между тем на ее страницах есть еще одна запись Гумилева – о поэзии Некрасова, казалось бы чужой и даже враждебной ему. Велико было мое удивление, когда Гумилев высказал о творчестве великого поэта такие неожиданно глубоко продуманные мысли.

1. Любите ли Вы стихотворения Некрасова?  
– Да. Очень!
2. Какие стихи Некрасова вы считаете лучшими?  
– Эпически-монументального типа: Дядя Влас, Адмирал вдовец, Генерал Федор Карлыч фон Штубе, описание Тарбагатая в «Саше», Княгиня Трубецкая и др.
3. Как Вы относитесь к стихотворной технике Некрасова?  
– Замечательно глубокое дыхание, власть над выбранным образом, замечательная фонетика, продолжающая Державина через голову Пушкина.
4. Не было ли в вашей жизни периода, когда его поэзия была для вас дороже поэзии Пушкина и Лермонтова?

- Юность: от 14—16 лет.
5. Как вы относились к Некрасову в детстве?  
— Не знал почти, а что знал, то презирал из-за эстетизма.
  6. Как относились вы к Некрасову в юности?  
— Некрасов пробудил во мне мысль об возможности активного отношения личности к обществу. Пробудил интерес к революции.
  7. Не оказал ли Некрасов влияния на ваше творчество?  
— К несчастью, нет.
  8. Как вы относитесь к известному утверждению Тургенева, будто в стихах Некрасова «поэзия и не ночевала»?  
— Прозаик не судья поэту.
  9. Каково ваше мнение о народолюбии Некрасова?  
— У Некрасова к народу отношение иностранца. Не виновата ли в этом его польская кровь?\*
  10. Как вы относитесь к распространенному мнению, будто Некрасов был безнравственный человек?  
— Ведь в его безнравственности лишнее доказательство его сильного темперамента.<sup>45</sup>

Вообще все его разговоры со мной до последних дней жизни касались только литературы. Было похоже, что других интересов у него не было. В «Чукоккале» сохранилась его запись по поводу своеобразного стиля стихов поэта Ивана Рукавишникова. Я знал Рукавишникова еще с 1902 года. В Петербурге он некогда жил по соседству со мной на Коломенской улице и несокрушимо считал себя гением. Выходец из богатой купеческой семьи, он писал кривые сумасбродные вирши и печатал их на собственные средства на великолепной бумаге, тратя на это свои последние деньги. Стихи были хаотичны, без рифмы и ритма. Я по-своему любил его за преданность искусству и за добровольную бедность.

Найдя у меня одну из книг Ивана Рукавишникова, Гумилев выписал из нее в «Чукоккалу» несколько строк, которые оказались ему наиболее забавными.

#### ИЗ ИВАНА РУКАВИШНИКОВА

И день — не день, и ночь — не ночь,  
И снег — не снег, и мир — не мир,  
И бог — не бог... Лишь ужас — ужас!

*Открыто Ириной Одоевцевой  
и Н. Гумилевым.*

*Записано Гумилевым в марте 1921 г.*

Ирина Одоевцева была одной из его наиболее талантливых студенток. Под влиянием поэта она написала в «Чукоккалу» балладу из жизни петроградских спекулянтов-мешочников.<sup>46</sup>

\* Позднейшими исследователями установлено, что мать Некрасова была украинкой (Прим. автора).

## ТОЛЧЕНОЕ СТЕКЛО

### *Баллада*

Солдат пришел к себе домой,  
Считает барыши:  
– Ну, будем сыты мы с тобой  
И мы и малыши.

Семь тысяч! Целый капитал!  
Мне здорово везло.  
Сегодня в соль я подмешал  
Толченное стекло.

Жена вскричала: Боже мой!  
Убийца ты и зверь!  
Ведь это хуже чем разбой:  
Они помрут теперь.

Солдат в ответ: Мы все помрем,  
Я зла им не хочу,  
Сходи-ка в церковь вечером  
Поставь за них свечу.

Дальше баллада развивается в духе традиционных романтических баллад: есть и кладбища, и призраки, и воронье, и покойники, и все это написано романтическим балладным стихом, по всем канонам Бюргера и Уланда.

Одно из высказываний Гумилева записано в «Чукоккале» не им, а мною. Прослушав одну из моих лекций, он сказал, что я вообще – человек хореический<sup>47</sup>, и что если бы я писал «Евгения Онегина», у меня получилась бы такая строфа:

Дядя самых честных правил,  
Как не в шутку занемог,  
Уважать себя заставил, –  
Лучше выдумать не мог.

Вот и все, что сохранилось в «Чукоккале» от моего знакомства с Гумилевым.



Ю. П. Анненков  
НИКОЛАЙ ГУМИЛЕВ

Н. С. Гумилеву.

На обложке – набросок лица...  
Это все знакомство с тобою.  
Но смотрю теперь без конца  
На твое лицо дорогое.

Отчего с тех горчайших лет  
К этим дням протянуты нити?  
Ты всю жизнь – любимый поэт,  
Ты всегда и друг и учитель.

И стихов твоих нежный груз,  
Как свечу при жизни несу я.  
О тебе – убитом – молось.  
По тебе, как живом, тоскую.

*Нонна Белавина.*

Оттого я люблю Гумилева,  
Что ошибки и страсти влача,  
Был он рыцарем света и слова  
И что вера его горяча.

*Николай Оцуп.*

С Николаем Степановичем Гумилевым я встречался сравнительно редко, хотя знал его в течение долгих лет и был с ним в дружбе. Нас разлучила война 1914 года. Героический и искренний патриот, Гумилев, сразу же после ее объявления, ушел добровольцем в действующую армию, и, за свое бесстрашие, был даже дважды награжден Георгиевским крестом.<sup>1</sup>

Своим характером и своей биографией Гумилев сильно отличался от других русских поэтов его времени. Если, например, Александр Блок, любивший путешествовать, посещал Германию (Бад-Наугейм, Берлин), Италию (Милан, Равенну, Пизу, Флоренцию, Перуджию, Сполето, Сеттиньяно и столь знакомую мне Венецию), Бельгию, Голландию, Францию (Париж, окрестности Биарица и так близкий мне север Бретани), то – Лаперуз, де-Гама, Колумб и мечтатель – Гумилев, кроме Франции (где он был студентом Сорбонны),<sup>2</sup> Италии (Рим, Неаполь, Болонья, Пиза, Генуя, Падуя, Венеция, Фьезоле...), Англии, Швеции, Норвегии, – много странствовал по экзотическим и древним просторам Африки.<sup>3</sup>

Было бы, конечно, легкомысленным предполагать, что любовь к экзотике, к неизведанному, к опасностям – оставили Гумилева равнодушным к европейским странам, к Франции, к Италии... В главе об Александре Блоке я уже цитировал стихи Михаила Кузмина и Блока, посвященные Фьезоле. О Фьезоле писал и Гумилев, в 1912 году, в поэме «Фра Беато Анджелико»:

На Фьезоле, средь тонких тополей,  
Когда горят в траве зеленой маки,  
И в глубине готических церквей,  
Где мученики спят в прохладной раке, —  
На всем, что сделал мастер мой, печать  
Любви земной и простоты смиренной...<sup>4</sup>

Впрочем, побывав в таких местах, нельзя умолчать об этом. Блок писал о Венеции (1909):

Холодный ветер от Лагуны,  
Гондол безмолвные гроба.  
Я эту ночь — больной и юный —  
Простерт у львиного столба.

На башне, с песнею чугунной,  
Гиганты бьют полночный час.  
Марк утопил в лагуне лунной  
Узорный свой иконостас...<sup>5</sup>

О Венеции же Блок говорил в письме к своей матери:

« Я здесь очень много воспринял, живя в Венеции уже совершенно, как в своем городе, и почти все обычай, галереи, церкви, море, каналы для меня — свои, как будто я здесь очень давно... Вода вся зеленая. Это все известно из книг, но очень ново, однако — новизной не поражающей, но успокоительной и освежающей ».

Гумилев — о Венеции (1912 г.):

...Город, как голос наяды,  
В призрачно-светлом былом,  
Кружев узорней аркады;  
Воды застыли стеклом...

...Лев на колонне, и ярко  
Львиные очи горят,  
Держит Евангелие Марка,  
Как серафимы, крылат...<sup>6</sup>

Здесь Гумилев коснулся Пушкина, написавшего:

Твоим огнем душа пала  
Отвергла мрак земных сует,  
И внемлет арфе серафима  
В священном ужасе поэт...<sup>7</sup>

Но это мое замечание — отнюдь не упрек Гумилеву, а просто — приоткрывшийся закоулок моей памяти.

Теперь Ахматова — о Венеции (1912. В этот год она была женой Гумилева):

Золотая голубятня у воды,  
Ласковой и млеюще-зеленой;  
Замечает ветерок соленый  
Черных лодок узкие следы...

За участие в мировой войне, а главное — за его любовь к родине, большевики, в те годы резко отстранявшиеся от нее и проповедовавшие Интернационал, прозвали Лумишева «ценой собакой кровавой монархии». Несмотря на это, Лумишев вернулся после большевистской революции из заграницы,<sup>12</sup> где в тот период он находился при отряде русских войск во Франции, и прожил первые годы советского режима и гражданской войны в красном Петербурге и даже был близко знаком с некоторыми большевистскими представителями власти. Так, в Петербургском губернаторе (что-то вроде советского петербургского губернатора), молодого Бориса Капуна, где мы порой заскиживались вместе с Евгением Замятным, Всеволодом Мейер-хольдом и с молчаливо-мечтательной красавицей, багряной Ольгой Спесивцевой, которой Капун оказал большую услугу, выдав ей

\* \* \*

...Луля, им отиная, отышет  
Груль мою, она пришла за мной.  
Улау, смертельно затоскую,  
Прошное увижу наяву,  
Кровь кичюном захлещет на сухую,<sup>11</sup>  
Плыльню и матюю траву...<sup>11</sup>

## РАБОЧИЙ

И еще:

...В красной рубашке, с лицом, как вымя,  
Голову срезал паляч и мне,  
Она лежала вместе с другими  
Здесь, в яшике скользяком, на самом дне...<sup>10</sup>

## ЗАБЛУДВИВШИЯ ТРАМВАЙ

Вспоминаю два его стихотворения:  
быть — именно поэтому, предвидел и свой трагический конец.  
Но будучи героем и искателем приключений, Лумишев, может  
риальный лес», «Лагомея», «Нигер»...  
«Либерия», «Мадатаскар», «Замбези», «Дамара», «Эквато-  
«Судан», «Абиссиния», «Талпа», «Сомалийский полуостров»,  
«Красное море», «Бритет», «Сахара», «Суэцкий канал»,  
зем Фрезоле, чем Европа. Отсюда — его пикл стихотворений «Шатер»:<sup>9</sup>  
Африка, однако, захватывала Лумишева более страстно, чем Венеция,

\* \* \*

...Как на древнем выплещем холсте,  
Стынет небо тускло-голубое...  
Но не тесно в этой тесноте,  
И не душно в сырости и зное.<sup>8</sup>

бумаги на выезд за границу, где она вскоре стала первой балериной, «звездой» в театре Парижской Оперы. Студент Технологического Института, Каплун, сделал свою административную карьеру благодаря одной случайности: он был племянником Урицкого (основатель ЧК) и репетитором сына Зиновьева (или — наоборот). К революции он относился без всякого интереса, но очень увлекался вопросами искусства и литературы. В качестве влиятельного партийца, Каплун сделал много страшных вещей, но много и очень добрых (я стараюсь быть объективным). Однако, несмотря на это, спасти Гумилева ему не удалось. Что стало впоследствии с Каплуном, мне неизвестно.<sup>13</sup>

\* \* \*

Я не могу все же не рассказать об одном трагическом дне, проведенном мною в Петербурге с Гумилевым, Каплуном и одной девушкой. Чрезвычайное увеличение смертности петербургских граждан благодаря голоду, всякого рода эпидемиям и отсутствию лечебных средств, а также недостаточное количество гробов, выдававшихся тогда «на прокат» похоронным отделом Петросовета, — навели Каплуна на мысль построить первый в России крематорий. Это казалось ему своевременным и прогрессивным. Каплун даже попросил меня нарисовать обложку для «рекламной брошюры», что я и сделал. В этом веселом «проспекте» приводились «временные правила о порядке сожжения трупов в петроградском государственном Крематориуме» и торжественно объявлялось, что «сожженным имеет право быть каждый умерший гражданин».<sup>14</sup>

Борис Каплун вообще отличался своеобразной изобретательностью. Так, в те же годы, он печатно обратился «к целому ряду писателей и драматургов с предложением написать пьесы на тему о продовольственной нужде РСФСР и о необходимости всемирной поддержки голодающих частей республики», добавив, что подобный «план агитации при помощи театрализации лозунгов Наркомпрода (Народный Комиссариат Продовольствия) поможет ему в его продовольственной политике».

Не знаю, помогли ли эти пьесы Наркомпроду (ему помогла щедрая американская организация АРА),<sup>15</sup> но некоторым «драматургам», откликнувшимся на воззвание Каплуна, они принесли несомненную материальную поддержку...

Я не забуду тот морозный день, или — вернее — те морозные сумерки 1919 года<sup>16</sup>: было около 7 часов вечера. Мы сидели в обширном кабинете Каплуна, в доме бывшего Главного Штаба, на площади Зимнего дворца (в будущем — площади Урицкого).

Комната была загромождена всякого рода замочными отмычками, отвертками, ножами, кинжалами, револьверами и иными таинственными орудиями грабежей, взломов и убийств, предметами, которые Каплун старательно собирал для будущего петербургского

«музея преступности»<sup>17</sup>. В одном углу были сложены винтовки и даже пулемет.

Укутанная в старую шаль поверх потертой шубы, девушка грелась, сидя в кресле у камина, где пылали березовые дрова. У ее ног на плюшевой подушке отдыхал огромный полицейский пес, по-детски ласковый и гостеприимный, счастливо уцелевший в ту эпоху, когда собаки, кошки и даже крысы в Петербурге были уже почти целиком съедены населением. За бутылкой вина, извлеченной из погреба какого-то исчезнувшего крупного буржуя, Гумилев, Каплун и я мирно беседовали об Уитмане, о Киплинге, об Эдгаре По, когда Каплун, взглянув на часы, схватил телефонную трубку и крикнул в нее:

— Машину!

Это был отличный Мерседес, извлеченный из гаража какого-то ликвидированного «крупного капиталиста».

Каплун объяснил нам, что через полчаса должен был состояться в городском морге торжественный выбор покойника для первого пробного сожжения в законченном крематории, и настоял на том, чтобы мы поехали туда вместе с ним. В огромном сарае трупы, прикрытые их лохмотьями, лежали на полу, плечо к плечу, бесконечными тесными рядами. Нас ожидала там дирекция и администрация крематория.

— Выбор предоставляется даме, — любезно заявил Каплун, обратившись к девушке.

Девушка кинула на нас взгляд, полный ужаса, и, сделав несколько робких шагов среди трупов, указала на одного из них (ее рука была, помню, в черной перчатке).

— Бедная, — шепнул мне Гумилев, — этот вечер ей будет, наверное, долго сниться.

На груди избранника лежал кусочек грязного картона с карандашной надписью:

*Иван Седякин.  
Соц. пол.: Нищий.*

— Итак, последний становится первым, — объявил Каплун и, обернувшись к нам, заметил с усмешкой: — в общем, довольно забавный трюк, а?

На возвратном пути, в Мерседесе, девушка неожиданно разрыдалась. Гумилев нежно гладил ладонью ее щеки и бормотал:

— Забудьте, забудьте, забудьте...

\* \* \*

Лев Никулин писал о Б. Каплуне в «Записках спутника»<sup>18</sup>.

«Читатель и почитатель Ремизова, Сологуба и Белого, он имел большое тяготение к свободным художествам и проявлял это во всех подчиненных ему инстанциях. Что же, это было неплюхо, но надо иметь

в виду, что в то время, когда, скажем, милиционерши обучались пластике, на Невском лежали неубранные павшие лошади...<sup>19</sup> Чудак и фантазер проявлял неиссякаемую энергию: сегодня открывал Музей петроградской преступности, завтра — школу ритма при ГОРОХР (городская охрана)... Но задор молодости был простителен, — революционная власть родилась три года назад и из детства переходила к отрочеству. Детищем этого неутомимого товарища был Отель Петросовета, именно отель,<sup>20</sup> а не гостиница или общежитие. Днем дом вымирал, почти все его обитатели приходили только на ночлег. В пятом этаже жил одержимый поэт Василий Князев, в первом — тишайший Ремизов. В третьем — тихая, задумчивая девушка-следователь уголовного розыска. По этажам странствовали полуночники в поисках споров, чаю с клюквой и в лучшем случае картофеля...»

Добавлю от себя, что незаметно прошедшего Бориса Гитмановича Каплуна мы не забудем.

\* \* \*

В том же году, в Доме Искусств<sup>21</sup>, на Мойке, поздним вечером, Гумилев, говоря о «тяжелой бессмыслице революции», предложил мне «уйти в мир сновидений».

— У нашего Бориса (Б. Каплун), — сказал Гумилев, — имеется банка с эфиром, конфискованная у какого-то черномбиржевика. Пойдем подышать снами?

Я был удивлен, но не отказался. От Мойки до площади Зимнего дворца было пять минут ходьбы. Мы поднялись в квартиру Каплуна, где встретили также очень милостивую девушку, имя которой я запомнил. Гумилев рассказал Каплуну о цели нашего позднего прихода. Каплун улыбнулся.

— А почему бы и нет? Понюхаем!

Девушка тоже согласилась.

Каплун принес из другой комнаты четыре маленьких флакончика, наполненных эфиром. Девушка села в вольтеровское кресло, Гумилев прилег на турецкую оттоманку; Каплун — в кресло около письменного стола; я сел на диван чиппендалевского стиля: мебель в кабинете председателя Петросовета была довольно сборная. Все поднесли флакончик к носу. Я — тоже, но «уход в сновидения» меня не привлекал: мне хотелось только увидеть, как это произойдет с другими, и я держал флакончик так же, как другие, но твердо заткнув горлышко пальцем.

Раньше всех и не сказав ни слова, уснула девушка, уронив флакон на пол. Каплун, еще почти вполне трезвый, и я уложили девушку на диван.

Гумилев не двигался. Каплун закрыл свой флакончик, сказал, что хочет «заснуть нормальным образом», и, пристально взглянув на Гумилева, пожал мне руку и вышел из кабинета, сказав, что мы можем остаться в нем до утра.

Гумилев лежал с закрытыми глазами, но через несколько минут прошептал, иронически улыбаясь:

— Начинаю грезить... вдыхаю эфир...

Вскоре он, действительно, стал впадать в бред и произносить какие-то непонятные слова, или, вернее, сочетания букв. Мне стало не по себе, и, не тревожа Гумилева, я спустился по лестнице и вышел на площадь, тем более, что кабинет Каплуна начал уже заполняться эфирным запахом.<sup>22</sup>

\* \* \*

Гумилев очень нравился женщинам: он всегда был элегантен, даже в советскую пору, всегда слегка надменен. Но я никогда не слышал, чтобы он повышал голос. Его надменность была надменностью художника.

«Поэт в минуты творчества должен быть обладателем какого-нибудь ощущения, до него неосознанного и ценного. Это рождает в нем чувство катастрофичности, ему кажется, что он говорит свое последнее и самое главное, без познания чего не стоило земле и рождаться», — писал Гумилев в заметке, озаглавленной «Читатель», и продолжал:

«Это совсем особенное чувство, иногда наполняющее таким трепетом, что оно мешало бы говорить, если не сопутствующее ему чувство победности, сознания того, что творишь совершенные сочетания слов, подобные тем, которые некогда воскрешали мертвых, разрушали стены».

О читателе Гумилев писал несколько иначе:

«Прежде всего каждый читатель глубоко убежден, что он авторитет; один — потому, что дослужился до чина полковника, другой — потому, что написал книгу о минералогии, третий — потому, что тут и хитрости никакой нет: нравится — значит хорошо, не нравится — значит плохо... Картина безотрадная, неправда ли?.. Однако, может быть иной читатель, читатель друг... Он переживает творческий миг во всей его остроте... Для него стихотворение дорого во всей его материальной прелести... Прекрасное стихотворение входит в его сознание, как непреложный факт, меняет его, определяет его чувства и поступки. Только при условии его существования поэзия выполняет свое мировое назначение облагораживать людскую породу. Такой читатель есть, я по крайней мере, видел одного».<sup>23</sup>

Гумилев был поэтом для поэтов и для подлинных ценителей поэзии, и его роль в развитии русской поэзии (и не только акмеистской) чрезвычайно существенна.

Ближайшими поэтическими спутниками Гумилева были Осип Мандельштам, Георгий Иванов и Анна Ахматова, ставшая женой Гумилева в 1910 году и расставшаяся с ним в 1918 году. Ряд стихотворений в ее первых сборниках («Вечер», 1909–1911, и «Четки», 1912–1914) навеян ее чувствами к Гумилеву...<sup>24</sup>

\* \* \*

Гумилев учился в Царскосельской гимназии<sup>25</sup>, директором которой был в то время Иннокентий Анненский. Влияние Анненского на ранней поэзии Гумилева очень заметно;<sup>26</sup> сам Гумилев признавался в этом и посвятил Анненскому несколько стихотворений.<sup>27</sup>

По окончании гимназии Гумилев уехал в Париж, и там, в 1908 году, вышла книга его стихов «Романтические цветы», посвященные Анне Андреевне Горенко, т. е. — Ахматовой.

\* \* \*

В 1918 году, разведясь с Ахматовой, Гумилев женился на Анне Николаевне Энгельгард, шутиливо прозванной «Анне II», и поселился в Петербурге, на Мойке, в Доме Искусств,<sup>28</sup> приютившем уже Акима Волынского, Мариету Шагинян, М. Слонимского, иногда — зимой — С. Нельдихена, скрывавшегося там от холода; В. Шкловского и некоторых других представителей литературного мира. В Доме Искусств (где была устроена очень дешевая, а — в некоторых случаях и бесплатная, столовая для деятелей искусства) постоянно происходили литературно-художественные собрания, доклады, прения, споры. Там помещалась также литературная студия, давшая весьма серьезные результаты. Из «класса поэзии», руководимого Гумилевым, вышла среди других Ирина Одоевцева. «Класс художественной прозы», руководимый Евгением Замятиным, сформировал писательскую группу «Серапионовых братьев». При ближайшем участии Гумилева, в той же Студии возникла организация «Цех Поэтов»<sup>29</sup>, выпустившая в Петербурге, а затем в Берлине (в издательстве С. Ефрона), несколько сборников поэзии и статей, посвященных поэтическому творчеству. Благодаря энергии Гумилева, Замятина, Чуковского и Горького, Дом Искусств, в короткий срок, стал подлинным центром интеллектуально-артистической жизни Петербурга. Там выступали с докладами, с чтениями своих произведений, а также — в прениях, М. Горький, А. Блок, А. Белый, Н. Гумилев, А. Ахматова, Ф. Сологуб, А. Ремизов, Е. Замятин, Б. Пильняк, М. Кузмин, Александр Бенуа, В. Маяковский, В. Хлебников, О. Мандельштам, С. Есенин, Н. Клюев, В. Пяст, Б. Пастернак (во время редких наездов в Петербург, так же, как и А. Мариенгоф), А. Волынский, К. Чуковский, В. Ходасевич, В. Зоргенфрей, С. Нельдихен, П. Щеголев, Г. Адамович, Н. Евреинов, Н. Оцуп, К. Петров-Водкин, Ю. Тынянов, М. Шагинян, М. Зощенко, В. Лидин, Г. Иванов, М. Слонимский, В. Рождественский, меценат и коллекционер Б. Элькан и его жена А. Элькан, Г. Верейский, Н. Радлов, В. Замирайло, Д. Митрохин, Е. Лансере, С. Чехонин, К. Федин, В. Познер, С. Эрнст, А. Чеботаревская-Сологуб, В. Шкловский, Ю. Айхенвальд, И. Одоевцева, Л. Лунц, Н. Никитин, А. Тихонов, А. Кони; профессора: Н. Кареев, И. Гревс и Е. Тарле; Л. Никулин, Лариса Рейснер, А. Горнфельд, Е. Браудо,



М. Левберг, Н. Котляревский, Б. Эйхенбаум, А. Руманов, М. Лозинский, М. Зенкевич, Л. Липавский, С. Алянский, Я. Блох, А. Ганзен, А. Азов, Н. Пунин, я и многие другие.

Кроме того, в Доме Искусств периодически устраивались высокого уровня музыкальные вечера и художественные выставки...

Член Совета Дома Искусств, художник Добужинский, запечатлел на нескольких прекрасных рисунках «двор Дома Искусств», двор, в который каждое утро выносился жбан, наполненный разорванными черновиками рукописей обитателей и постоянных посетителей Дома Искусств. Мне думается теперь, что гораздо полезнее было бы передавать эти рукописи в Пушкинский Дом Академии Наук, чем выбрасывать в сорные ящики.

\* \* \*

В 1920 году, в Ростове-на-Дону, я видел в маленькой и почти «нелегальной» театральной студии постановку драматической поэмы Гумилева «Гондла», впервые показанной со сцены<sup>30</sup> и действие которой происходит в Исландии, в 9-м веке. Миниатюрный зрительный зал, человек на 80, и сценка аршина в три, вряд ли превосходившая площадь оттоманки в моем кабинете. Постановка некоего А. Надеждова (о котором я позже никогда и ничего не слышал), а также — игра юных актеров, несмотря на нищету предоставленных им технических возможностей, подкупали честностью работы, свежестью и неподдельным горением. Запомнилось имя очаровательной исполнительницы роли Леры: Халаджиева, артистка своеобразная и яркая. Ее дальнейшая судьба мне тоже не знакома. Музыка Н. Хейфеца.

Как зритель, близкий к тайнам сценического воплощения пьес, я, конечно, чувствовал робость движений действующих лиц, боявшихся задеть друг друга, столкнуться друг с другом на крохотном пространстве сценической площадки. Однако, поэтическая сущность, поэтическая форма драмы Гумилева были выдвинуты ими, с неожиданным мастерством и чуткостью, на первый план. В противоположность общепринятому на сцене уничтожению стихотворной фонетики, заменяемой разговорной выразительностью, ростовские студисты ритмически скандировали строфы поэта, где каждое слово, каждая запятая имеют решающее значение.

Вернувшись в Петербург, я с удовольствием рассказал об этом спектакле Гумилеву, который даже не подозревал, что его пьеса была там поставлена на сцене. Тогда же я опубликовал мои краткие впечатления о ростовском вечере в газете «Жизнь Искусства», в номере от 21 августа 1920 года.<sup>31</sup>

Вскоре после гибели Гумилева постановка «Гондлы» была повторена на одной из маленьких петербургских сцен,<sup>32</sup> но почти

сразу же снята с репертуара: тема о величии духа оказалась в противоречии с большевистско-марксистским материализмом.

У меня сохранилась статья об этом спектакле, подписанная инициалом Т. и напечатанная в «двухнедельном литературно-популярно-научном иллюстрированном журнале „Петербург” (№ 2, январь 1922 г.)»<sup>33</sup>. Я приведу несколько выдержек:

«7-го января Государственным Театром Театральная Мастерская была поставлена драматическая поэма в 4-х действиях Н. С. Гумилева „Гондла”».

«Об этой постановке год тому назад писал Ю. Анненков из Ростова, сейчас мы видим театр в гостях у себя в Петербурге...»

«Театральная Мастерская – театр слова. Здесь умеют читать стихи, или хотят уметь».

«„Гондла” вещь не драматическая, это именно поэма, лирическая поэма».

«Самые места действий не мотивированы, не мотивированы входы и выходы действующих лиц».

«Актерам нечего играть, поза может быть одна: поза произнесения».

«Но на сцене звучали стихи, стихи жили на сцене».

«Со своеобразной задачей постановки „Гондлы” Мастерская справилась. Труднее всего было когда прерывался текст и по ремарке автора шло действие, не сопровождаемое словами, как, например, в конце пьесы, когда вождь ирландцев крестит исландских волков».

«Как только на сцене воцарялось молчание, пьеса как бы прерывалась. Самый жест, там, где он был, казался странным и плохо сделанным».

«Может быть, впечатлению мешало то, что пьеса шла с двумя знаменами».

«Исполнитель роли Гондлы не нуждается в оговорках, его позы произнесения удавались, стихи звучали прекрасно, а образ Гондлы Королевича по праву поэзии весь в стихе».

«Наивна и трогательна гордость поэта Лебеда, заклиняющего жизнь стихами. К концу вечера спектакль как-то спадал... Я думаю, что это объясняется, кроме случайных причин, и малым мастерством исполнителей...».

«Громадной заслугой театра является постановка пьесы современного автора».

«Мы не избалованы в этом отношении».

Я не сомневаюсь в том, что анонимный автор статьи хотел этим сказать, что «громадной заслугой» Театральной Мастерской явилось мужество показать на сцене пьесу поэта, расстрелянного всего за четыре с половиной месяца до спектакля.

\* \* \*

В один из июльских вечеров 1921 года, в литературном клубе, на Литейном проспекте, в доме Мурузи<sup>34</sup> (где раньше помещалась библиотека Пестовского, отца поэта Владимира Пяста, моего товарища по гимназии), было у меня назначено свидание с Гумилевым. Мы условились, что я сделаю там с него портретный набросок, предназначавшийся для книжки его стихов, которая должна была выйти в издательстве З. И. Гржебина.<sup>35</sup> Гумилев, однако, не пришел, что меня крайне удивило, так как он был чрезвычайно точен и всегда сдерживал свои обещания. На следующий день, утром, зайдя к Гумилеву в Дом Искусств, я узнал, что он был накануне арестован. Через несколько недель, на облупившихся стенах петербургских улиц, появились печатные извещения о состоявшемся 24 августа (17 дней после смерти Александра Блока) расстреле участников «таганцевского заговора» и, в их числе, поэт Николай Гумилев, обвиненного в составлении и в редактировании контрреволюционных заговорщицких прокламаций. Еще позже стало известно, что Гумилев на допросе открыто назвал себя монархистом и что он встретил расстрельщиков улыбаясь.<sup>36</sup>

\* \* \*

В дополнение, я считаю нужным привести свидетельство одного из близких друзей Гумилева, Георгия Иванова, который рисует внутренний облик погибшего поэта:

«Он по настоящему любил и интересовался только одной вещью на свете — поэзией... Люди, близкие к нему, знают, что ничего воинственного, авантюристического в натуре Гумилева не было. В Африке ему было жарко и скучно, на войне мучительно мерзко, в пользу заговора, из-за которого он погиб, он верил очень мало... Он твердо считал, что право называться поэтом принадлежит только тому, кто в любом человеческом деле будет всегда стремиться быть впереди других, кто глубже других зная человеческие слабости — эгоизм, ничтожество, страх — должен будет преодолевать в себе ветхого Адама. И от природы робкий, тихий, болезненный, книжный человек, он приказал себе быть охотником на львов, солдатом, награжденным двумя Георгиями, заговорщиком, рискующим жизнью за восстановление монархии, и то же, что со своей жизнью, он проделал над своей поэзией. Мечтательный, грустный лирик, он сломал свой лиризм, сорвал свой не особенно сильный, но необыкновенно чистый голос, желая вернуть поэзии ее прежнее величие и влияние на души — быть звенящим кинжалом, жечь сердца людей».<sup>37</sup>

Вспоминая некоторые интимные беседы с Гумилевым во время наших встреч с глазу на глаз, я должен согласиться с характеристикой, сделанной Георгием Ивановым. И если Николай Оцуп писал, что «в современной русской поэзии только Гумилев может быть назван теоретиком классицизма»; что «акмеист, по Н. Гумилеву,

равномерно и наиболее интенсивно напрягает все свои человеческие способности для миропознания» и что «такой художественный темперамент нельзя не признать классическим»; что «вся деятельность Н. Гумилева, как теоретика и поэта, носит печать классицизма», а также, что «мы находимся в стадии развития классицизма, чему больше других послужил Н. Гумилев»,<sup>38</sup> — то лично мне, несмотря на редкое совершенство поэзии Н. Гумилева, ближе всего в ней те стихотворения, которые наиболее далеки от классицизма, а родственны творчеству А. Ахматовой, Г. Иванова, И. Одоевцевой...

Пример:

#### ТЕЛЕФОН

Неожиданный и смелый  
Женский голос в телефоне...  
Сколько радостных гармоний  
В этом голосе без тела!

Счастье, шаг твой благосклонный  
Не всегда проходит мимо:  
Звонче лютни серафима\*  
Ты и в трубке телефонной.<sup>39</sup>

Или:

#### СОМНЕНИЕ

Вот я один в вечерний тихий час,  
И буду думать лишь о вас, о вас.

Возьмусь за книгу, но прочту: «она»,  
И вновь душа пьяна и смятена...\*\*

...Вот там, у клумб, вы мне сказали «да»,  
О, это «да» со мною навсегда.

И вдруг сознание бросит мне в ответ,  
Что вас, пожалуй, не было и нет.

Что ваше «да», ваш трепет у сосны,  
Ваш поцелуй — лишь бред весны и сны.<sup>40</sup>

Или стихотворение «Разговор», посвященное Г. Иванову:

Как хорошо теперь сидеть в кафе счастливом,  
Где над людской толпой потрескивает газ,  
И слушать, светлое потягивая пиво,  
Как женщина поет «La p'tite Tonkinoise...»<sup>41</sup>

\* Опять вспоминается Пушкин (*Прим. автора*).

\*\* Здесь — что-то Блоковское:

А ты душа... душа глухая...  
Пьяным пьяна... Пьяным пьяна...

(*Прим. автора*).

Но, все же, рядом с этим и несмотря на утверждение Г. Иванова, что в Африке Гумилеву «было жарко и скучно», нельзя не вспомнить одно из его последних стихотворений, написанное уже через год после возвращения в Советский Союз<sup>42</sup> и напечатанное в посмертном сборнике «К Синей Звезде»:

...Ах, бежать бы, скрыться бы, как вору,  
В Африку, как прежде, как тогда,  
Лечь под царственную сикомору  
И не подыматься никогда...<sup>43</sup>

И, наконец, еще позже, за месяц до своего расстрела, Гумилев, предчувствуя свой отрыв от земли, но не желая верить в несуществование после смерти, переходит к «заумному» языку Хлебникова и пишет:

На Венере, ах, на Венере  
Нету слов обидных и властных,  
Говорят ангелы на Венере  
Языком из одних только гласных.  
Если скажут «ea» и «ai» —  
Это радостное обещанье,  
«Уо», «ao» — о древнем рае  
Золотое воспоминанье.<sup>44</sup>

Читая эти стихи, я вспомнил ночь, проведенную у Кашлуна. Кто знает: может быть, в ту ночь, Гумилев, побывав «в мире сновидений», видел уже Венеру и слышал ангелов, говоривших только одними гласными?<sup>45</sup>

## И. В. О д о е в ц е в а

### ТАК ГОВОРИЛ ГУМИЛЕВ

Гумилев говорил, что нет в мире высшего звания, чем звание поэта. Поэты, по его мнению, — лучшие представители человечества, они полнее всего воплощают в себе образ и подобие Божие, им открыто то, что недоступно простым смертным.

Он, как и Новалис, считал, что поэтам дается с неба интуитивное прозрение скрытой сущности вселенной.

Гумилев был уверен, что поэты могли бы замечательно управлять миром, они, по его словам, обладали не только интуицией, но и огромными политическими, дипломатическими, экономическими и прочими способностями, чувством чести и справедливости, короче — всеми достоинствами и высшим разумом, как будто им дано было вкушать плод Древа познания Добра и Зла.<sup>1</sup>

«То, что поэты совсем особая порода людей, — говорил он, — понимают даже обыватели, презрительно отзываются о поэтах, как о людях не от мира сего, т. е. принадлежащих, хотя они вряд ли с этим согласны, к высшему духовному миру».

Если скажут: пророк, ангел, поэт — никто не удивится, тогда как перечисление: пророк, ангел, инженер, архитектор или чиновник не может не показаться нелепостью.

Поэты имеют право гордиться собой, они составляют духовную аристократию каждого государства, им следовало бы воздавать почести и обеспечивать им привилегированное существование.

А как в действительности относятся к поэтам? Я и сейчас не могу вспомнить без стыда, как лакеи выкликали, вперемежку со всякими титулованными именами, «карету сочинителя Пушкина!».

Пожалуй, только в Италии четырнадцатого века правильно относились к поэтам. Когда распространился слух, что глава заговорщиков, Кола ди Риенцо, стал писать в тюрьме стихи, судьи и правительство пришли в смущение: поэт невозможно казнить.

Гумилев утверждал, что если сейчас, в революционное время, в России отдать власть поэтам, все сразу придет в порядок и Россия сразу станет первой в мире державой. Утверждение настолько парадоксальное, что я и тогда не могла с ним согласиться.

Но сам Гумилев безусловно обладал большими административными и дипломатическими способностями, крайней убедительностью и умением подчинять себе умы и души окружающих.

Начав довольно посредственно свою карьеру «поэтического мэтра» в «Живом Слове»<sup>2</sup> и в «Литературной Студии»<sup>3</sup> в конце 18-го года, он через несколько месяцев сумел стать одним из самых видных лекторов Петербурга в целом ряде тогдашних красноармейских клубов, в Балтфлоте, в Пролеткульте и проч., не говоря уже о «Доме Искусства»<sup>4</sup>, где его слушатели, участники «Звучащей раковины»<sup>5</sup>, просто боготворили его.

Свои дипломатические и административные способности Гумилев проявил также и в Правлении Союза Поэтов, в котором, он, свергнув его первого председателя,<sup>6</sup> Блока, и заняв его место, добился многих льгот для поэтов, в том числе и специальных пайков.<sup>7</sup>

В этом ему помогли его уверенность в себе и способность говорить с большой убедительностью, как власть имущий.

Однажды, возвращаясь из Бежецка, куда он ездил навещать мать, жену и детей, ему удалось спасти попавшего в беду одного из крестьян своего бывшего имения, арестованного милиционером за мешочничество.

— Освободите этого человека, — безапелляционно-важно приказал он милиционерам, — я его лично знаю и ручаюсь за него. Я — председатель!

И он торжественным жестом вынул из портфеля и протянул им большой красный билет, с огромной печатью серпа и молота.

Слово «председатель», хотя и без уточнения — председатель чего — и непререкаемый тон Гумилева магически подействовали на милиционеров. Они, взяв под козырек, удалились, оставив в покое не только мешочника, но даже и его объемистый мешок, в котором было не меньше пуда картошки.

Об этом случае, как и о некоторых подобных ему, Гумилев рассказывал с явным удовольствием, добавляя: «Я добиваюсь почти всегда того, что хочу. Впрочем, „почти“ я говорю из скромности, так как я всегда добиваюсь желаемого. У меня железная воля».

«Железная воля»? — Нет, я далеко не уверена, что у него была железная воля. Иногда он мог показаться даже слабыхарактерным. В нем было немало противоречивых черт.

Он впрочем сам признавал такое обилие разнообразных и противоречивых черт в себе и считал это не недостатком, а большим достоинством.

«Во мне как-будто живут несколько человек, совершенно непохожих друг на друга.

У каждого из них свои мысли, чувства и мнения, они часто спорят между собой, а как известно, от столкновения мнений рождается истина. Вот потому-то я всегда и прав», — объяснял он мне шутивно.

«Чем разнообразнее мысли и чувства поэта, — продолжал он уже серьезно, — тем богаче его поэзия. Прежде чем в стихах, поэзия должна воплотиться в самом поэте и превратить его жизнь в произведение искусства.

Сколько непомерного труда стоила мне работа над собой! Мало родиться поэтом, надо суметь остаться поэтом в продолжение всей жизни, до самой смерти.

Оскар Уайльд говорил, что гений свой он поместил в жизнь, а в свои произведения вложил только талант.<sup>8</sup>

Я же хочу достигнуть полного равенства между моей жизнью и моими стихами...»

Но это, по-моему, не вполне удалось Гумилеву.

Он, как мне кажется, был замечательнее и больше, чем его стихи. Возможно, потому что слишком рано умер и не успел до конца проявить себя в своем творчестве.

Гумилев в годы, когда я его узнала, давно уже достиг совершенноголетия, — ему было больше тридцати лет, — но он все еще продолжал расти и развиваться умственно и духовно, как и он сам говорил:

«Я еще далеко не достиг всей полноты моего таланта. В сущности я еще почти в начале моей поэтической карьеры, хотя уже создал немало.

Я никогда не был вундеркиндом. Скорее наоборот, я сформировался поздно и поздно стал личностью. Только теперь, в самые последние месяцы, я начинаю по-настоящему проявлять себя таким, каким меня задумал Бог.

Я как-то не по годам молод, во мне столько не успевших проявиться рвущихся на свободу сил. Мне приходится сдерживать, обуздывать их.

Вот я, в прошлом году, начал писать поэму „Дракон”.<sup>9</sup> Писал со страстью, запоем в полную меру таланта. А вижу — нет, поторопился. Надо еще подождать, „повзрослеть” душевно и умственно, накопить духовного опыта, чтобы окончить Дракона”.

Я уверен, что в будущем совершу многое, о чем сейчас могу только смутно мечтать и внесу нечто новое в русскую поэзию. Но об этом никому не говорите — слишком похоже на хвастовство.

Я никогда никому не подражал, я создал акмеизм, но теперь чувствую, что я перерос его, он меня больше не удовлетворяет, я готов отдать его своим последователям, пусть продолжают.

А сам я, по всей вероятности, создам новое литературное течение. Я еще не знаю ясно какое, но чувствую присутствие его в себе, как женщина, которая у Брюсова несет в себе

.....Сосуд нерукотворный  
В который небо снизошло”.<sup>10</sup>

Да, я чувствую, в особенности после „Заблудившегося трамвая” и Цыган”, что с акмеизмом покончено и я скоро, очень скоро привнесу новое слово в поэзию...»<sup>11</sup>

Так говорил Гумилев, гуляя со мной июльским теплым днем в Летнем Саду, за несколько дней до своего ареста.

Я часто вспоминаю эту нашу последнюю прогулку и этот наш почти последний разговор.

Какое новое течение создал бы он?

Сколько я ни перебирала бы в памяти наши с ним разговоры, а их хватило бы на «фолиант изрядной толщины»<sup>12</sup>, я нигде не нахожу указаний, каким стало бы это течение и в чем бы оно могло выразиться.

Но мне все же ясно, что если бы Гумилев не погиб и действительно возглавил бы новое течение, наша современная поэзия, по всей вероятности, пошла бы по другому пути — вперед, а не устремилась бы, как сейчас, назад — к футуризму дореволюционных лет.

Но это настолько серьезная тема, что она требует отдельной статьи, я вернусь к ней в другой раз.

М. Л. С л о н и м с к и й

## ИЗ ВОСПОМИНАНИЙ О Н. С. ГУМИЛЕВЕ

Впервые я увидел Н. С. Гумилева на одном из литературных вечеров в 1916 году. Гумилев был в военной форме, с Георгиевским крестом.<sup>1</sup>

После 1917 года я познакомился с ним более близко в Доме Искусств,<sup>2</sup> где я тогда жил. Гумилев бывал в Доме Искусств часто, но не регулярно, у него была там комната, но складывалось впечатление,



что у него есть еще одна квартира где-то в Петрограде.<sup>3</sup> Помню, как Гумилев собрал в одной из комнат Дома Искусств группу писателей. Он сделал нечто вроде доклада, и мне запомнилась его фраза: «Сейчас царство воинов, а затем наступит царство поэтов».<sup>4</sup>

Видел я Николая Степановича разговаривающим с писателем Сергеем Колбасьевым. Они познакомились в Севастополе в годы, когда еще не кончилась гражданская война. Гумилев говорил, что это тот самый «лейтенант, водивший канонерки под огнем неприятельских батарей».<sup>5</sup>

Запомнилось, как Гумилев после разговора с Блоком, на чей-то вопрос о том, почему он почти не возражает Блоку, ответил: «А что бы вы могли сказать, если бы разговаривали с живым Лермонтовым?»<sup>6</sup> Это подлинные его слова, хотя он и называл «неврастенией» то, что увлекало Блока.

Илья Садофьев рассказывал мне, что Гумилева спросил кто-то в Студии Пролеткульта о его убеждениях. Гумилев ответил: «Я монархист!» Это тогда сочли за позу.

С Горьким у Гумилева были очень странные отношения. Они, по-моему, не любили друг друга, как люди двух противоположных полюсов, но это не мешало им объективно друг друга ценить. Горький ценил эрудицию и талант Гумилева, да и Гумилев отвечал тем же, хоть и приводил однажды какую-то фразу горьковской «Песни о Соколе», где стояли подряд четыре односложных слова, как пример «нестихов», о статье Горького «Две души»<sup>7</sup> Гумилев почему-то говорил: «Это Горькому кто-то подсказал, он никогда не смог бы сам до этого додуматься».<sup>8</sup>

Другое столь же странное высказывание Гумилева о Чехове, о моем отношении к нему. На собрании «Цеха поэтов», куда я был приглашен (в первый и последний раз), я упомянул о чеховском «Черном монахе»<sup>9</sup> (не помню, почему зашла речь о нем, — основной темой был выходящий в свет альманах «Дракон»<sup>10</sup>). Гумилев резко отозвался о «Черном монахе». Я возразил ему: «Почему? Ведь „Черный монах“ — гениальная вещь!» — «Это вам Корней Иванович\* подсказал, потому вы так и считаете», — ответил Гумилев. Опять «подсказал».

О столкновении Гумилева с Грином в Доме Искусств у меня упоминается в недавно вышедших воспоминаниях. Грин отнесся к Николаю Степановичу резко.<sup>11</sup>

В начале августа 1921 г. мы узнали об аресте Николая Степановича. Вспоминая рассказ И. Садофьева о том, как он, И. Садофьев, и Маширов-Самобытник ходили в ЧК к Бакаеву, который занимался этим делом.<sup>12</sup> Горький хлопотал о Гумилеве и говорил с Лениным. Ленин задержал приговор, как сообщил позднее мне Горький.<sup>13</sup>

И вот, кажется, на следующее утро, Горький появился в комнатах «Всемирной Литературы» в слезах. Он поминутно вытирал глаза

\* Чуковский.

платком. От него мы впервые узнали о том, что Гумилев расстрелян. В моей памяти отпечатались его слова тогда: «Это Гришка Зиновьев задержал ленинские указания», — и еще, — «Запомните фамилию следователя — Тарасов — это он убил поэта Гумилева!» Однако, в фамилии следователя сейчас, сорок пять лет спустя, я не уверен.<sup>14</sup>

Году в 26–27 я встретился где-то с сыном поэта Константина Эрберга Сюннербергом, работавшим, как я узнал, в музее ГПУ.<sup>15</sup> Я попросил его показать мне имеющиеся материалы о Таганцевском заговоре, хранящиеся в музее. Он показал мне схему заговора, составленную ЧК по показаниям арестованных. Гумилеву отводилось, помнится, самое третьестепенное место, — работа среди интеллигенции, где-то на периферии. Бакаев хотел, видимо, сделать что-нибудь, чтобы сохранить Гумилеву жизнь, но Садофьев рассказывал мне с его слов, что на вопрос: «Кем бы вы были, если бы заговор увенчался успехом?» Гумилев ответил: «Командующим Петербургским военным округом» Опять поза. По словам Анны Энгельгардт, Гумилев писал из тюрьмы, что играет там в шахматы и каждый день пишет по стихотворению.<sup>16</sup> На допросах он упорствовал и преувеличивал, как видно, свою роль.

Жена его как-то сказала мне с удивлением, что в его стихах было много о собственной смерти, а она ничего как-то не замечала. Да и другие тоже.

Единственным документом, оставшимся у меня от Николая Степановича, был не помню как попавший ко мне автограф стихотворения «Заблудившийся трамвай», который я подарил в 30-х годах П. Н. Медведеву.

*27 августа 1966 г.*

**Е. Г. Полонская**

### **СТУДИЯ «ВСЕМИРНОЙ ЛИТЕРАТУРЫ»**

Когда начинаешь писать о прошлом, одно воспоминание тянет за собой другое. Вспоминаешь людей, места, где их встречал, улицы города, — все это вспоминается очень ясно, но труднее всего ориентировать это во времени.

Девятнадцатый, двадцатый, двадцать первый годы, полные событий, прошли так быстро, что с трудом, только по пейзажу, по видам, которые приходят на память, говоришь себе: «Это, вероятно, было тогда-то!»

Помню переполненный людьми трамвай номер четыре «Волково кладбище—Гавань». Зимой трамваи не ходили, и я шла на службу в Гавань пешком рано утром и оставалась там до темноты, когда кончался мой рабочий день «думского врача». Настала весна

и все жители города вышли очищать улицы от снега, скалывать лед с трамвайных путей, заросших сугробами. Когда это было выполнено, в Гавань пошли трамваи.

Проезд в поездах железной дороги и трамваях был бесплатный. Трудно было втиснуться в трамвай и так же трудно выйти из него. На подножках висели гроздьями пассажиры, вцепившись одной рукой в поручень, а другой держась за соседа. На трамвайной «колбасе» ездили не только мальчишки, но и самые бесстрашные, даже с академическим стажем, взрослые. Провисев некоторое время, вы становились твердо обеими ногами на ступеньку, потом процирились на площадку и там вас впахивали в самый вагон, где через некоторое время вы даже могли сесть на лавку и сидеть, прижатыми с обеих сторон, пока не придется с такими же усилиями пробираться к выходу. Почти все пассажиры были одеты в шинели или пальто, сшитые из старого защитного материала, который за годы войны обтерся и приобрел лоск, побелев на швах. На голове были кепки или военные фуражки без значков.

Так как я ехала до Гаванского кольца, у меня было достаточно времени, чтобы прочитать все объявления, наклеенные сверху донизу на стекла вагона. И вот, среди всевозможных реклам, призывов и извещений об открытии самых разных студий — театральных, вышивальных, акробатических, — я прочла о том, что издательство «Всемирная литература» открывает кратковременные трехмесячные курсы для переводчиков.<sup>1</sup> В тот же день вечером я была на Литейном проспекте, в доме 28, где помещалась канцелярия курсов — студии.

Мне предложили на выбор четыре отделения: прозы, поэзии, переводов и критики. Во главе каждого из отделений стояли известные писатели. Занятия по поэзии вел Гумилев, по литературной критике — К. И. Чуковский, по прозе — Е. И. Замятин, по стихотворному переводу — М. Л. Лозинский, по теории литературы — В. Б. Шкловский. (...)

Больше всего в Студию «Всемирной литературы» привлекало имя Николая Степановича Гумилева, строгого мастера стиха, главы школы акмеистов, собравшего вокруг себя в последние предреволюционные годы группу талантливых поэтов. Гумилевские «Письма о русской поэзии»<sup>2</sup>, печатавшиеся в журнале «Аполлон» оценки новых книг поэтов, читали с увлечением и ловили каждое слово этого признанного мэтра. Получить «благословение в поэты» от самого Гумилева — это ли не означало почувствовать себя поэтом? Блок был капризен, привередлив, но у Гумилева, — мы были в этом уверены, — имелась точная мера справедливости: он не мог ошибаться.

Гумилев, как я вскоре поняла, был очень талантлив, но и очень высокомерен. Прирожденный глава поэтической школы, он спорил увлекательно и безапелляционно. Самым интересным в его занятиях с нами был тот разбор, которому он подвергал наши стихи.

Стройный, с фигурой тренированного военного, с неповторимой посадкой головы, узкой и вытянутой, как головы ацтеков, он стоял

перед нами прямо, твердо излагая правила поэтического катехизиса<sup>3</sup>. В каждом стихотворении он видел четыре стороны: фонетику, стилистику, ритмику, эйдолологию (наука об образах).<sup>4</sup> Каждое стихотворение он разбирал с этих четырех сторон, беспощадно и очень тонко проникая в ткань стиха. Этот метод во многом помогал нам, но часто убивал чувство и вдохновение, выбивая из колеи. В стихотворении должна быть мысль. Все, чему он учил нас, было пронизано борьбой с риторикой и декламацией, — в этом сказывалось влияние на него французского символизма.

«Музыки, музыки прежде всего!» — требовал он вслед за Верленом.<sup>5</sup>

Он давал нам упражнения на разные стихотворные размеры, правил вместе с нами стихи, уже прошедшие через его собственный редакторский карандаш, и показывал, как незаметно улучшается вся ткань стихотворения и как оно вдруг начинает сиять от прикосновения умелой руки мастера. Он научил нас, окончив стихотворение, вычеркнуть первую строфу, часто служебную и невыразительную,<sup>6</sup> и показывал это на многих стихотворениях.

Своих стихов он нам никогда не читал, но мы их знали наизусть. Как-то прочел нам стихотворение молодого поэта, застрелившегося несколько лет тому назад, Василия Комаровского:

Где лики медные Тиберия и Суллы  
Напоминают нам суровые разгулы...<sup>7</sup>

Он стремился держать нас в курсе современной поэзии. Молодые люди из «Цеха поэтов»,<sup>8</sup> его ученики и последователи, приходили на его занятия и по его просьбе читали нам свои новые стихи. В те годы он затмил Брюсова, признанного главу символистов, который, отрекшись от фараонов и страстных лобзаний, стал писать головные и бледные стихи.<sup>9</sup> Его лицо, бледное и высокомерное, с узкими губами и насмешливым взглядом, неизменно встает в моей памяти, когда я вспоминаю о студии Всемирной литературы. Здесь я научилась придавать форму лирическому импульсу: Гумилев, поэт романтического империализма, был талантливым «инженером стиха».

Я служила врачом на частном заводе Сан-Галли, которым управлял рабочий комитет, и, как все небольшие предприятия, он влачил жалкое существование. Работали преимущественно старики, оттого что все молодые рабочие ушли на фронты гражданской войны. Меня поражала неутомимость и выдержка этих старых питерских рабочих, трудившихся весь день, питаюсь только мороженой картошкой. И я написала стихотворение о старике, который пришел умирать на свой завод в холодный нетопленный цех. И такая была в этом старике сила, что даже смерть подползла к нему на коленях.

Я прочла это стихотворение в студии. Гумилев его разобрал, не обращая ровно никакого внимания на чувства, которые меня волновали, — он даже посмеялся над ними. Тогда я решила никогда больше

не читать ему от души написанных стихов, а показывать только то, что было хорошо сделано. Он был враг, но для формального мастерства давал очень много, — я лично многим ему обязана.<sup>10</sup>

Он был за форму и организацию, офицерская честь, присяга царю — это были понятия, через которые он не мог переступить.<sup>11</sup> В отличие от Блока, он не понимал красоты народной стихии, он органически ее не принимал. Отсюда драматизм его судьбы — судьбы талантливого человека, вставшего в обреченную на гибель позицию защитника умирающего строя.

Все же мне пришлось читать перед ним еще раз стихи, написанные от души.

В студию вместе со мною ходил молодой поэт. Он служил в бронетанковом батальоне, но у него была издана небольшая книжка стихов под названием «Неотступная свита»<sup>12</sup>. Улицы не освещались, возвращаясь домой мы читали друг другу свои новые стихи. От него я узнала, что в Петрограде организовался Союз Поэтов и во главе его стоит Александр Блок.<sup>13</sup> Туда входят Сологуб и Кузмин, и Ходасевич, и Ахматова, и другие известные поэты, но молодым тоже открыт доступ. Нужно только подать заявление и приложить к нему десять стихотворений. Рассматривает вопрос приемная комиссия из четырех человек: Блок, Сологуб, Кузмин и Лозинский.<sup>14</sup>

Того, кто мне это рассказывал (звали его Лазарь Васильевич Берман, но все называли его уменьшительным именем Зоря), уже приняли в Союз Поэтов. Он посоветовал мне тоже подать заявление и сказал:

«Гумилев вас знает, а остальные познакомятся с вашими стихами и вас, конечно, примут».

Так я и поступила и передала свое заявление и стихи Всеволоду Рождественскому, который бывал на занятиях Гумилева.

Действительно, спустя три недели, Рождественский сообщил мне, что я принята в Союз Поэтов кандидатом<sup>15</sup> и что меня приглашают на следующее собрание, где я, как принято, должна прочитать стихи. Я очень волновалась и просила Бермана непременно сидеть со мною рядом на заседании. Сперва он отнекивался, потом согласился.

Собрания Союза Поэтов происходили в бывшей частной квартире где-то на Литейном.<sup>16</sup> Помню холодную полутемную столовую, где вокруг обеденного стола сидели поэты. Было темно, и я не видела, кто сидит во главе стола, — по-видимому, там были Блок и Сологуб. Вновь принятые вставали со своих мест и как на экзамене читали свои стихи. Какая-то женщина принесла поднос со стаканами чая без блюдец, около каждого стакана лежало по две монпансьешки. Я спросила шепотом у Бермана, откуда чай. Он также шепотом ответил: «От советской власти». Для чаепития объявили короткий перерыв, после которого Сологуб, Блок и Кузмин ушли. Председательствовать остался Гумилев, — я узнала его резкий и насмешливый голос. Когда очередь дошла до меня, он предложил мне прочесть новое стихотворение. Не задумываясь, я прочла только что написанное мною

стихотворение, — довольно наивное, но по тому времени, может быть, показавшееся многим кощунственным. Начиналось оно так:

Я не могу терпеть младенца Иисуса  
С толпой его слепых, убогих и калек,  
Прибежище старух, оплот ханжи и труса,  
На плоском образе влачащего свой век.<sup>17</sup>

Почти всем выступавшим поэтам аплодировали, даже самым слабым. Но когда я прочла эти стихи, наступило грозное молчание. Я почувствовала, что все находившиеся в комнате возмущены и шокированы. Мой сосед, который привел меня сюда, под каким-то предлогом поторопился выйти в переднюю... Гумилев встал и демонстративно вышел. Вдруг, с противоположного конца стола встала какая-то очень красивая молодая женщина, размашистым шагом подошла ко мне и, по-мужски подав и тряхнув мне руку, сказала: «Я вас понимаю, товарищ. Стихи очень хорошие».

Я вышла вслед за ней и увидела, что на улице ее ждала машина. Мой приятель, который нагнал меня за углом, сказал мне, что эта была Лариса Рейснер.

Я была еще несколько раз в Союзе Поэтов. Принимали новых членов — Сергея Нельдихена, учившегося со мною в студии Всемирной литературы и прославившегося начальной строчкой своего стихотворения:

От старости скрипит земная ось!<sup>18</sup>

Нельдихен был моряком, из старой морской семьи, но быстро усвоил богемный образ жизни. Он нигде не служил и был человеком самостоятельных суждений. Чем он жил — было непонятно, но он аккуратно ходил на все собрания Союза Поэтов и пил чай с монпасье, а при случае получал на кухне Союза и свою восьмушку хлеба, которую выдавали поэтам благодаря доброму отношению Комиссариата по продовольствию Северной Коммуны.

Тогда же приняли в члены Союза и Наталью Грушко, и Радугу Густавовну Гейнке, которая взяла псевдоним Ирина Одоевцева. Она писала фантастические стихи о сказочных персонажах, действующих в современной действительности.<sup>19</sup>

## Н. А. Павлович

### ИЗ «ВОСПОМИНАНИЙ ОБ АЛЕКСАНДРЕ БЛОКЕ»

Когда я попала на вечер Блока в Петрограде,<sup>1</sup> то сразу почувствовала разницу в настроениях московской и здешней публики. Реакционно настроенная часть литераторов охладела к нему после поэмы «Двенадцать». Среди молодежи выделялась группа начинающих поэтов — учеников Н. С. Гумилева, явно оппозиционная по отношению к Блоку.

Хотя на вечере было много людей, любивших Блока, но внутреннего единства у слушателей не было, и, вероятно, поэтому и Блок был здесь другим, чем в Москве. В нем было больше замкнутости и противостояния тому, что шло к нему из зала.

Часто мне приходилось встречаться с Блоком и по делу, т(ак) к(ак) он был избран председателем Петроградского отделения Союза поэтов, а Всеволод Рождественский и я — секретарями.

Первое собрание поэтов было у Чернышева моста, в старинном доме. Собралось очень мало поэтов, но Блока это не смутило.

У меня сохранилась копия Протокола № 1 от 4.VII.1920 г. общего собрания Петроградского отделения Всерос(сийского) Проф(ессионального) Союза Поэтов.

Присутствуют: Блок, Оцуп, Эрберг, Рождественский, Георгий Иванов, Нельдихен, Павлович.

Председатель Блок, секретарь Павлович.

Зачитывается протокол заседания инициативной группы по орган. (изации) Петроград.(ского) Отд(еления) Всероссийского Профсоюза поэтов. (...)

Постановляется: признав тов. тов., указанных в списке организа(ционной) группы, временным Президиумом, назначить вторичное общее собрание, на котором и будет разработан точный план деятельности Союза.

(...)

Я отвезла в Москву Брюсову протоколы наших собраний; московский Президиум Союза поэтов утвердил состав президиума Петроградского отделения.

(...)

Сам тон тогдашней петроградской литературной жизни очень отличался от московского. Если в Москве он определялся Маяковским, Есениным, Брюсовым, Пастернаком, то здесь — Блоком, Гумилевым, Ахматовой, Лозинским, Кузминым... Чувствовались и разные традиции, уходящие корнями еще в пушкинскую эпоху, и совершенно иной ритм жизни, иной характер взаимоотношений.

Председателем был избран Блок, секретарями Рождественский и я, членами президиума были Оцуп, Лозинский, Эрберг, Зоргенфрей. Позднее в президиум вошла и М. М. Шкапская. Председателем хозяйственной комиссии была Н. Грушко.

Особое внимание было обращено на состав приемной комиссии. Мы ждали новых людей, надеялись на приток свежих сил.

Поэтому членами приемной комиссии были избраны наиболее авторитетные поэты: Блок, Гумилев, Лозинский и Кузмин. Секретарем этой комиссии был Всеволод Рождественский.

(...)

Работа Союза поэтов налаживалась очень медленно. Мы плохо умели общаться друг с другом: состав Союза был разнороден и по литературным вкусам, и по политическим тенденциям. Часть впоследствии эмигрировала (Г. Иванов, Оцуп, Одоевцева и др.).

Блока поддерживали Рождественский, Эрберг, Шкапская и я; Лозинский, Грушко, Кузмин, Ахматова держались нейтрально. Большая группа молодежи объединилась вокруг Гумилева; они были наиболее активны и гордились прозвищем «гумилят».

Позже приехали Сергей Митрофанович Городецкий и Лариса Михайловна Рейснер. Они, естественно, взяли нашу сторону.<sup>2</sup> Но все принципиальные разногласия всплыли на поверхность несколько позже. Вначале они как бы подразумевались. В первое время основное внимание Союза было обращено на вопросы материальные, бытовые, в которых равно были заинтересованы все члены Союза, независимо от их установок.

(...)

Гумилев и «гумилята» держались особым кланом, чувствуя свою связь с акмеизмом и старым «Цехом поэтов».<sup>3</sup>

Для этой группы было характерно неприятие Октябрьской революции (впоследствии некоторые из них докатились за границу до обслуживания фашистов)<sup>4</sup> и презрительное отношение к окружающему.

У разных людей это было в различной степени, более или менее отчетливо, но в какой-то мере для всех их искусство было некоей цитаделью, где можно было противостоять врагу, а в крайнем случае — отсидеться.

Гумилев держал себя «метром».\* Мелкие черты лица — действительно, словно с «персидской миниатюры»,<sup>5</sup> — осанка и движения офицера.

Надменный и втайне застенчивый, считающий поэзию как бы государством в государстве, а себя ее законодателем, русским Мелларме\*, он говорил о Блоке: «Он лучший из людей, не только лучший русский поэт, но и лучший из всех, кого я встречал в жизни. Джентльмен с головы до ног. Чистая, благородная душа, но он ничего не понимает в стихах, поверьте мне» (Э. Голлербах. Воспоминания о Гумилеве).<sup>6</sup>

Он яростно боролся за председательство в Союзе поэтов, чтобы искоренить Блоковский дух и «вредные» революционные и демократические тенденции. Он презрительно фыркал, когда Блок заговаривал о выступлениях в районах или о новых поэтах, которые придут из народных масс.<sup>7</sup> Он прямо говорил: «Это блоковское безумие». Поэма «Двенадцать» для него была принципиально неприемлема. Думаю, что и самая форма поэмы шокировала его.<sup>8</sup>

Для Блока же «гумилевщина» была непереносима.

Достаточно напомнить их понимание самого существа поэзии и поэта, чтобы понять глубину всего разделявшего Блока и Гумилева.

Гумилев писал в статье «Анатомия стихотворения»: «Поэтом является тот, кто учет все законы, управляющие комплексом взятых им слов», и сочувственно приводил формулу Кольриджа: «Поэзия есть лучшие слова в лучшем порядке».<sup>9</sup>

Блок говорит в статье «О назначении поэта»: «Три дела возложены на него: во-первых — освободить звуки из родной, безначальной

\* Так в тексте.



стихии, в которой они пребывают; во-вторых — привести эти звуки в гармонию, дать им форму; в-третьих — внести эту гармонию во внешний мир». <sup>10</sup>

Блок считал дело поэта делом «историческим», т. е. думал, что ему «дана какая-то роль в мировой культуре». Блок употребляет старое слово «служение поэта».

Тут и лежит коренное различие их концепций.

Блок — такой деликатный, старающийся никого не давить своим авторитетом, предостерегал М. М. Шкапскую от выступлений вместе с Гумилевым и его «цехом» и студийных занятий у него.

Особенно раздражало его пагубное, как он считал, влияние Гумилева на молодежь, уводящее от «музыки революции», которую Блок призывал неустанно слушать.

Искусство для искусства, самодовлеющее, оторванное от самого смысла жизни, от развития или потрясений народной жизни, — для Блока было глубоко враждебно. Все его принципиальное расхождение с Гумилевым выражено в последней предсмертной статье «Без божества, без вдохновенья», самое название которой звучит, как точная формула. Они «топят самих себя в холодном болоте бездушных теорий и всяческого формализма», — писал Блок. <sup>11</sup>

В жизни он был с Николаем Степановичем вежливо холоден. Он уважал в нем честного противника, никогда не прибегавшего ко лжи и коварству, считал его талантливым и образованным поэтом, но не любил его стихов. Иногда он был просто несправедлив к Гумилеву, не признавая и таких прекрасных стихов его, как «Заблудившийся трамвай» или «Цыгане». <sup>12</sup> Блок все более убеждался в том, что ничего «настоящего» из Союза поэтов не выйдет.

Не стоило тратить силы только на материальное устроение поэтов. Он уставал от мелких ежедневных дел. Никакого единого литературного фронта не получилось. В клубе поэтов не было даже принципиальных споров. По существу, все было уже понятно — говорить было не о чем.

...Сидим вокруг стола. Мучительно молчим. Лозинский предлагает читать стихи. Начинаем по кругу, по одному стихотворению. После каждого выступления — молчание, изредка скупое, — о, какое вежливое! — замечание. И вот круг закончен. Делать больше нечего. Блок молчит упорно и привычно. Спасительный голос Лозинского предлагает начать круг снова.

Потом от нечего делать играли в буриме, писали бессмысленные строчки на заданные рифмы, например:

- 1-я строка — Зоргенфрей — «В магазине готового платья».
- 2-я > — Шкапская — «Конвульсивно зажав кошелек»,
- 3-я > — Оцуп — «Для жены должен выбрать я платье»,
- 4-я > — Блок — «Голубое манто-мотылек»,
- 5-я > — Рождественский — «А мотор дребезжит у подъезда»,
- 6-я > — Берман — «Укоризненно мрачен шофер»,
- 7-я > — Е. Полонская — «Нет, придется отправиться в Дрезден»,
- 8-я > — Нельдихен — «И купить ей текинский ковер».

Это блоковское «голубое манто-мотылек» перекликается с голубым цветком романтиков. Так со скукой и иронией участвовал Блок в этой незатейливой игре. В подобных состязаниях он был далеко не первым. Первенство принадлежало обычно Гумилеву или Лозинскому.  
(...)

Вскоре в Союзе началось внутреннее обострение отношений. Гумилевский «клан» все громче и громче высказывал свое неудовольствие действиями нашего Президиума и характером наших публичных выступлений.

Так, Гумилев был возмущен, что Шкапская публично прочла свое стихотворение «Людовик XVII», где говорилось о закономерности и внутренней справедливости гибели Дофина, сына казненного Людовика XVI. Стихотворение это звучало злободневно, говорило о судьбе наследника Алексея, сына Николая II.<sup>13</sup>

Стихотворение это Блок сам включил в программу литературного вечера и настаивал, чтобы Мария Михайловна его прочла.

Гумилев вел занятия в студии поэтов при «Доме искусств», где культивировался формализм и где молодежь воспитывалась на традициях, глубоко чуждых Блоку.

Образовался кружок молодежи «Звучащая раковина».<sup>14</sup> Корни его уходили в акмеизм и «Цех поэтов».

При перевыборах в Союзе поэтов забаллотировали Шкапскую, меня, Сюнненберга. Блок хотел тоже уйти, но его всем Союзом упростили остаться. Он формально пока остался председателем, но от дел фактически отстранился. Все больше и больше определялся гумилевский курс.

(...)

На следующих выборах Блока «за неспособность» забаллотировали, как председателя, и выбрали Гумилева. Отстаивать свое председательское место — ничего более чуждого Блоку и вообразить себе нельзя.

Когда он ушел, с ним ушло большинство членов Президиума: Рождественский, Лозинский. Бразды правления он передал Гумилеву не без чувства облегчения.

Когда через некоторое время к нему явилась делегация Союза во главе с Гумилевым (сколько я помню, в нее входили Георгий Иванов и Нельдихен), Блок наотрез отказался вернуться. Как он рассказывал мне, в том разговоре с ними он впервые употребил формулу «Без божества, без вдохновенья», которая потом стала названием его последней, предсмертной статьи, направленной против акмеизма. В этот период в петроградской поэзии ясно определились два стана. Никаких общих путей не было.<sup>15</sup>

(...)

СЕНТИМЕНТАЛЬНОЕ ПУТЕШЕСТВИЕ

(отрывки из книги)

Еще осенью во «Всемирной Литературе» на Невском открылась студия для переводчиков.<sup>1</sup>

Очень быстро она превратилась просто в литературную студию.

Здесь читали Н. С. Гумилев, М. Лозинский, Е. Замятин, Андрей Левинсон, Корней Чуковский, Влад. (имир) Каз. (имирович) Шилейко, пригласили позже меня и Б. М. Эйхенбаума.

⟨...⟩

Поселился я в Доме Искусств.<sup>2</sup> ⟨...⟩

Внизу ходил, не сгибаясь в пояснице, Николай Степанович Гумилев. У этого человека была воля, он гипнотизировал себя. Вокруг него водилась молодежь. Я не люблю его школу, но знаю, что он умел по-своему растить людей. Он запрещал своим ученикам писать про весну, говоря, что нет такого времени года. Вы представляете, какую гору слизи несет в себе массовое стихотворство. Гумилев организовывал стихотворцев. Он делал из плохих поэтов неплохих. У него был пафос мастерства и уверенность в себе мастера. Чужие стихи он понимал хорошо, даже, если они далеко выходили из его орбиты.

Для меня он человек чужой и мне о нем писать трудно. Помню, как он рассказывал мне про пролетарских поэтов, в студии которых читал.

«Я уважаю их, они пишут стихи, едят картофель и берут соль за столом, стесняясь, как мы сахар».

Л. И. Борисов

ВОСПОМИНАНИЯ О Н. С. ГУМИЛЕВЕ

Николай Степанович Гумилев не только мне одному, но и всем, кто видел его хоть однажды, казался человеком пожилым, значительно старше своих лет: прямой, впалощекый, высоколобый, всегда крепко сжимавший губы и не улыбочиво смотрящий на собеседника своего, — мне он казался учителем латыни или греческого и, несомненно, не моложе сорока трех—сорока пяти лет.

В девятнадцатом году ему было только тридцать три года.<sup>1</sup>

Он ходил из угла в угол мастерской художницы Кругликовой<sup>2</sup> и, внезапно, словно по команде, останавливался и, заложив руки за спину, спрашивал кого-либо из гостей хозяйки дома:

— А вот это откуда?

И цитировал две-три строчки, преимущественно французского поэта. Одну даму он поймал на популярнейшем четверостишии Пушкина, — дама птичьим голоском прошебетала:

— Это ваше, Николай Степанович?

И кокетливо заиграла кончиком языка, водя им по нижней губе своей, прищуривая глаза и потряхивая накладными, пронафталиненными кудряшками...

— Ужо, будет мое, — едва сдерживая смех, произнес Гумилев, и подошел ко мне.

— Ну-с, юноша, что делаем?

— Стихи пишу, — не в тон вопроса ответил я, желая вот эту минуту в моей жизни превратить в нечто памятное всегда и всюду. — Хотите прочту?

— Это интересно! Пройдем вон туда. Ну-с, слушаю...

Я читал минут десять, он внимательно слушал, затем невнимательно, бросил: «Молодец, четыре!» — и подошел к Вольнскому, который делал ему какие-то знаки.

Год спустя в помещении Всемирной Литературы на Моховой<sup>3</sup> меня принимали в члены Петроградского Союза Поэтов. Николай Степанович выдал мне членский билет, им уже подписанный, но еще не скрепленный секретарем союза.

— Читал ваши стихи, читал, есть хорошие, есть плохие, все как полагается, но вы умеете работать, желаю всего хорошего, пишете больше и чаще, набивайте руку, не ленитесь, из вас получится если не стихотворец, то уж навёрное прозаик. За это поручусь. Поздравляю, садитесь и ждите Жоржика Иванова<sup>4</sup>, он должен скрепить мою подпись и поставить печать.

Пришел поэт Георгий Иванов, он шепеляво поздравил меня со вступлением в Союз поэтов, и, дождавшись, когда Николай Степанович ушел, очень дружелюбно и словоохотливо сказал, что подавали заявление о приеме в союз что-то не менее семидесяти человек, но принято только двое — Константин Вагинов и я.

Привстав, я поклонился, то же сделал и мой собеседник.

В начале двадцатого года в Доме Искусств (№ 59 по набережной Мойки) был литературный вечер,<sup>5</sup> выступали Блок, Пяст, Гумилев, Оцуп, Рождественский. Блок прочел «Девушка пела в церковном хоре», «Как тяжело мертвецу среди людей...»; на чью-то просьбу прочесть «Двенадцать» ответил: «Нет, не могу, я собьюсь». Жантильно<sup>6</sup> и кокетничая прочел два стихотворения Оцуп; что-то прорыдал Пяст; по-гимназически смущаясь и, в то же время, постреливая глазами по рядам зала, продекламировал несколько своих стихотворений Рождественский, затем с полчаса читал Гумилев — читал высокоподнятым голосом, отчеканивая каждое слово, иногда жестикулируя помогая ритму своих великолепных стихов. Дважды по просьбе слушателей прочел своих «Капитанов»<sup>7</sup>, потом, не покидая невысокой маленькой эстрады, стал приглашать желающих из публики прочесть одно-два стихотворения...

Меня, что называется, подмывало встать и прошагать на эстраду и прочесть несколько стихов моих, но что-то удерживало, хотя вот как хотелось и вот как рвался я туда, где час назад стоял и читал свои божественные строфы Александр Блок.

Всеволод Рождественский рассказывал мне много лет спустя: группа прозаиков и поэтов в белую ночь в двадцатом году возвращалась из Дома Искусств. На Аничковом мосту Гумилев подбежал к одной из бронзовых групп, ловко вскочил на коня и уселся верхом на него. Проходивший по мосту милиционер укоризненно покачал головой и, обращаясь к живому всаднику, назидательно проговорил:

— Образованный, как вижу, человек, а что делаете! Интеллигентный, как вижу, человек, а ведете себя, как и не знаю что! Сию минуту сойдите на землю! Говорят вам, вы слышите? Чтобы немедленно были на земле, иначе приму свои меры!..

Гумилев минуты две-три куражился, болтая ногами, покрикивал на коня, чмокая губами; наконец, ему это надоело и он спустился на тротуар.

— Правильный поступок, гражданин, — похвально произнес милиционер и, откозыряв сперва Гумилеву, а затем всей честной компании, прошагал куда ему следовало.

Мельком в течение пяти-шести минут видел я Николая Степановича на одном из понедельников в фотостудии М. Напфельбаума:<sup>8</sup> обе дочери его баловались стишками и по понедельникам приглашали к себе мэтров и просто тех, кто почитался настоящим поэтом или прозаиком. Меня впервые привел туда Константин Вагинов. Я, как и все прочие гости, сидел на полу (были постланы массивные ковры) и, в порядке очереди, читал стихи. В передней, когда я собрался в начале одиннадцатого уходить, пролепетал звонок. Вошел Гумилев, он был один, очень грустен и даже более того, — печален. Он прошел в комнату поэтов и прозаиков, я постоял, подождал, — может быть, Николай Степанович будет читать стихи, но — кто-то другой приступил к декламации, и я покинул гостеприимную стихо-прозо-фотостудию.<sup>9</sup>

*Июль 1966 г.*

ИЗ «УСТНОЙ КНИГИ»

*Двадцатые годы*

Дом, называемый Домом искусств, находится в Ленинграде. Он выходит на Мойку, Невский и на Большую Морскую<sup>1</sup>. Этот дом был в четыре этажа. В двух этажах до революции помещалась квартира братьев Елисеевых, миллионеров-бакалейщиков. Елисеевы сбежали за рубеж, а из всей дворни остались кухарка Настя и лакей Никсифор.

В конце 1920 года сюда перебрались разные литераторы. По инициативе Максима Горького этот дом отдали представителям искусства и литературы. Откуда и название Дом искусств. Он принял совершенно другой вид. Он очень хорошо описан у Ольги Дмитриевны Форш в книге «Сумасшедший корабль».<sup>2</sup>

Населявшие его люди были невероятно несхожи друг с другом. Тут жили и старые, и молодые, люди разных поколений и жанров. Рядом с сестрой художника Врубеля — молодые писатели вроде Лунца и Слонимского, рядом со скульптором Ухтомским — Аким Вольнский, автор сочинений о Леонардо да Винчи и Достоевском. Жили писатели Ольга Дмитриевна Форш и Леткова-Султанова, помнящая Тургенева. Жила баронесса Иксуль, которую написал еще Репин. Жила Мариэтта Шагинян, кстати, она поселилась в помещении бывшей ванной Елисеевых. Жил и полубезумный поэт Пяст, переводчик, и мрачный Грин, молчаливый и необщительный. Был еще Чудовский, бывший критик эстетского журнала «Аполлон», написавший статью в защиту буквы «ять»<sup>3</sup>.

Чтобы оправдать название дома — «Дом искусств», в нем были устроены студии. Студию критики вел, например, Корней Чуковский, поэзии — Гумилев... Вольнский основал школу танцев и ведал этой студией.

Читались лекции по разным отраслям искусств.

Устраивались вечера поэзии, куда вход был общедоступный, где выступали Мандельштам, Анна Радлова, Всеволод Рождественский, Павлович, Ходасевич, где читал свою поэму «150 000 000» приехавший из Москвы Маяковский; эта поэма прочитана была впервые в Ленинграде в Доме искусств.

(...)

В 1920 году из газет я узнал, что в Петрограде основано отделение Всероссийского союза поэтов,<sup>4</sup> которое принимает в члены Союза и просит желающих присылать в приемную комиссию стихи. В приемную комиссию входили Блок, Гумилев, Лозинский, Кузмин. Секретарем комиссии был Всеволод Рождественский.

Я отобрал стихи самых разных направлений и даже две маленькие поэмы. Одна была поэма «Сами», об индийском мальчике и о Ленине, а вторая — фантастическая поэма о немецком подводном пирате,

который топил в первую мировую войну бесконечное количество кораблей и увидел вдруг, что он топит один и тот же корабль, это был «Летучий голландец». Там же были стихи о революции и просто пейзажные стихи. Я послал все это в отделение Союза.<sup>5</sup> Но никакого ответа я не получил.

В это время я познакомился с молодым критиком Ильей Александровичем Груздевым. Я ему читал свои стихи, и они ему понравились. Мы вместе ходили на вечера поэзии в Дом искусств на Мойку. Там выступали разные поэты, в том числе представители литературного объединения «Цех поэтов».<sup>6</sup> Однажды, когда мы с Груздевым пришли на такой вечер, он меня спросил, получил ли я ответ из Союза. Я ответил, что не получил. Тогда в перерыве Груздев указал мне на Всеволода Рождественского:

— Спроси его, как твои дела.

Я подошел к Рождественскому.

Он покачал головой:

— Вы знаете, я не помню. Так много стихов присылают.

И ушел.

Но Груздев настаивал:

— Просто он не разобрал как следует. Что значит — много стихов? На то он и секретарь, чтобы разбираться в этих делах. В следующем перерыве мы обязательно добьемся от него истины.

Но в следующем перерыве Рождественский сам отыскал меня:

— Мы вас давно разыскиваем. Идемте, вас хочет видеть наш синдик.

А я, по правде говоря, даже не знал, что такое синдик. Я не знал, что в «Цехе поэтов», как и в средневековом цехе, имеется старшина, которого зовут синдиком. Этим синдиком был Гумилев.

Рождественский провел меня за кулисы, и в комнате за сценой я увидел весь «Цех» во главе с Гумилевым. Здесь были и Георгий Адамович, и Георгий Иванов, и Николай Оцуп, и Ирина Одоевцева, и Сергей Нельдихен. Я знал их стихи, но знаком ни с кем из них не был. Гумилев показался мне высоким суховатым человеком немного спортивного вида. Я читал его книги, иные стихи мне нравились, но, в общем, поэты из группы «Цеха» были мне чужды, в то время я уже понимал, что у меня другой путь, свой.

И вот меня приветствовал неожиданно Гумилев и сказал:

— У нас было подано больше ста заявлений, но мы приняли вас без всякого кандидатства, прямо в действительные члены Союза. Мы приняли троих из ста: Марию Шкапскую за книгу «Матер Dolorosa», Оношкович-Яцыну за переводы Киплинга и вас.

Он стал хвалить мои стихи, потом поинтересовался, как я отношусь к литературной среде. Я ответил, что никакого отношения к ней не имею. А обступившие меня члены «Цеха поэтов» смотрели на меня довольно подозрительно и без всякой симпатии, потому что я был в старой красноармейской шинели, так как находился в это время по болезни в отпуску из армии.

Гумилев спросил:

— Вы петроградец?

— Да, я петроградец.

— Вы никуда не должны уезжать из Петрограда, — сказал он.

— Почему?

— Потому что скоро литературный Петроград будет непредставим без вас, как вы без него.

Эти слова показались мне несерьезными, и я рассмеялся и сказал, что меня могут послать куда угодно.

Он спросил:

— Вы знаете дом Мурузи?<sup>7</sup>

— Да.

— Приходите туда, там собираются поэты.

Это было в апреле 1921 года. Тогда как раз вышел сборник «Цеха поэтов» «Дракон»<sup>8</sup>. И Блок написал свою статью «Без божества, без вдохновенья»<sup>\*</sup>, которую он кончал так, говоря о поэтах «Цеха»: «...Они хотят быть знатными иностранцами, цеховыми и гильдейскими; во всяком случае, говорить с каждым и о каждом из них серьезно можно будет лишь тогда, когда они оставят свои „дехи“, отрекутся от формализма, проклянут все „эйдолологии“ и станут самими собой».

Эта статья была чрезвычайно разгромная. Говорили, что со времен этой статьи Гумилев и Блок больше не здороваются друг с другом.<sup>9</sup> Но надо сказать, что Блок был действительно прав, и на меня стихи этих поэтов производили какое-то отвлеченное впечатление, ничего общего не имеющее с той бурной жизнью, которая кипела вокруг на каждом шагу.

Я стал бывать в доме Мурузи на Литейном проспекте. Я не знал, кому принадлежал этот дом, кто такой Мурузи, но там собирались и артисты, и поэты самые разные, там читали стихи, там спорили.<sup>10</sup> Там я слышал и выступления поэтов «Цеха», но держался от них в стороне. Всякий раз Гумилев, видя меня, заговаривал со мной о стихах, и я чувствовал со стороны его некоторое уважение и внимание. Однажды он встретил меня в Доме искусств и спросил, не пойду ли я в дом Мурузи. Я сказал, что пойду.

— Ну, пойдемте вместе.

По дороге он предложил зайти на Миллионную, в здание ЦКБУ<sup>11</sup>, где ему надо было получить паек. Я согласился. И вот я увидел очередь за пайком, в которой стояли самые известные ученые и поэты. И там я увидел Блока. Он был похож, как кто-то правильно сказал, на моряка, не военного, конечно, загорелый, очень серьезный.

Гумилев получил паек, положил его в рюкзак за плечи, и мы пошли. Пересекли Марсово поле, мимо Летнего сада вышли к старинной церкви святого Пантелеймона. Место это тогда было пустынное.

---

<sup>\*</sup> Статья А. Блока «Без божества, без вдохновенья» была написана в апреле 1921 года, опубликована в 1925 году в сборнике «Современная литература», Л. (Прим. ред. «Вопр. лит.»).



Гумилев остановился против Пантелеймоновской церкви. Я не понял зачем. Оказывается, он дождался прохожих. Вскоре появились какие-то женщины. При виде их он стал театрально креститься на церковь, и было заметно, что он хочет обратить на себя внимание.

Женщины, конечно, остановились, потому что видеть человека, который так истово крестится на церковь, в то время было не совсем обычно.

Я тоже удивился, но ничего не сказал. Потом мы пошли в дом Мурузи.

Гумилев пригласил меня посетить одну из студий при Доме искусств, где он вел семинар и слушавшие его молодые поэты образовали поэтический кружок под названием «Звучащая раковина».

Название это звучало несколько пародийно. Я подружился с художником Алешей Мясниковым, который нарисовал карикатуру на «Звучащую раковину». Он изобразил унитаза, то есть звучащую раковину, и оформил в виде обложки книги. Все, конечно, хохотали, глядя на этот рисунок.<sup>12</sup>

В «Звучащей раковине» было человек десять—двенадцать, по моему, не больше.

Очень известный в то время фотограф Наппельбаум, он снимал даже Ленина, покровительствовал поэтам. Его дочери Фрида и Ида писали стихи и были в студии Гумилева. Наппельбаум приглашал к себе поэтов и устраивал вечера. Так как молодых поэтов было много, то сидели просто на полу, и иногда им выдавали по бутерброду. А если появлялись маститые, те садились на стулья. И все читали по очереди стихи.

Стихов было бесконечное количество. А бородатый старик Наппельбаум появлялся и умильно смотрел на своих читающих дочек. Он дал деньги на выпуск сборника «Звучащая раковина». Мало того, на его деньги был выпущен альманах «Город».<sup>13</sup>

Меня пригласили участвовать в этом альманахе, и я дал одно стихотворение!

Когда я пробыл одно занятие на семинаре Гумилева, мне там не понравилось. Мне не понравились их стихи, потому что это были уже совсем какие-то комнатные стихи ради стихов. И кроме того, мне не понравился там и Гумилев. Он являлся, в руках у него были один или два томика обязательно французских поэтов, которые он картинно клал на столик. Затем он начинал выпреннюю лекцию, разбирая стихи в духе чисто формальном,<sup>14</sup> именно в тех самых рамках, которые были разгромлены Блоком.

Но один человек привлек мое внимание — это был Костя Вагинов, и с ним я познакомился и подружился. Костя Вагинов был очень скромный, тихий человек. Он уже приобрел известность в литературных кругах, выпустил несколько книг, и его все знали и любили.

И конечно, он на голову выше был всех участников этой «Звучащей раковины».

Время шло, и вдруг Гумилев куда-то исчез. Говорили, что он уехал отдыхать в Крым.<sup>15</sup> И когда он появился оттуда, он появился

не один. С ним приехал человек, который впоследствии стал моим очень большим другом. Это был Сергей Колбасьев<sup>16</sup>, морской командир, молодой, высокообразованный. Он говорил на четырех языках. Он был заслуженный герой гражданской войны. Он сражался на Волге, он сражался на Азовском море, он командовал эсминцем на Черном море. Он сам писал стихи и прекрасно знал английскую и французскую поэзию. Он познакомился в Крыму с Гумилевым, и Гумилев ввел его даже в одно из своих стихотворений книги «Огненный столп». Он написал: «Лейтенант, водивший канонерки под огнем неприятельских батарей, целую ночь над южным морем читал мне на память мои стихи».<sup>17</sup> Стихотворение называлось «Мои читатели».

Колбасьев в Крыму издал Гумилеву книгу «Шатер». Дело в том, что когда-то каким-то издательством была задумана для школы серия книг о разных материках: об Азии, Европе, Австралии, Африке. Гумилев взял Африку<sup>18</sup>, поскольку в свое время он был в экспедиции в Абиссинии и даже привез оттуда многие вещи, которые находятся сейчас в музее.<sup>19</sup> Так вот, Колбасьев совершенно кустарным образом издал эту книжку. Я не знаю, где он достал грубую бумагу, на которой ее напечатали, а переплет он сделал из синей бумаги, которая шла на упаковку сахарных голов, их выдавали на матросский паек. Конечно, опечаток в этой книге было до черта.

Когда Гумилев привез «Шатер» и появился с ним в доме Мурузи, его сразу же обступили поклонники, особенно члены «Звучащей раковины», и стали просить у него книгу. И он ее раздавал.<sup>20</sup> Я держался в стороне. Гумилев подошел ко мне, подписал одну из книг и сказал:

— Я хочу вам подарить свою книгу.

Я поблагодарил и с удивлением прочел сделанную им краткую надпись: «Отличному поэту, Николаю Семеновичу Тихонову. Гумилев».

Но моим стихам Гумилев прекрасно понимал, что я не разделяю взглядов «Цеха поэтов», и, в общем, мои стихи не должны были ему нравиться из-за своего революционного содержания. Но он всегда подчеркивал свое внимание. [Мы же, зная его стихи, никогда не могли себе представить его чуждым, враждебным или врагом революции, потому что в книгах Гумилева, которые издавались при Советской власти, я не встречал ни единого антисоветского стихотворения — просто их не было.<sup>21</sup> А единственный его сборник, который вышел за границей в это время — «К синей звезде» — был лирической книгой, посвященной какой-то девушке.<sup>22</sup>

Тем более нас ошеломила весть об его аресте. Ничего не было известно о его причинах.]\*

В это время 7 августа умер Блок.

---

\* Восстановлено по магнитофонной записи.

Это событие заняло умы и явилось как бы концом целого периода русской поэзии, ознаменованного появлением «Двенадцати» и «Скифов».

[Не успело улечься волнение, вызванное смертью Блока, как из газет, расклеенных на стенах, мы узнали об участии Гумилева в так называемом Таганцевском заговоре и о суровом приговоре. В Постановлении суда против фамилии каждого обвиняемого было подробно написано об его участии в заговоре и об его роли в действии заговорщиков. О Гумилеве было сказано, что он дал согласие в случае переворота писать прокламационные листки.

Были слухи о том, что Москва потребовала выделить из дела бумаги о Гумилеве, но что Зиновьев настоял на приведении приговора в исполнение.<sup>23</sup> Вскоре после смерти Гумилева в Петрограде вышли две его книги: «Письма о русской поэзии» и сборник посмертных стихотворений.<sup>24</sup> И в них не было ничего антисоветского.]\*

«Цех поэтов» продолжал существовать еще некоторое время. Но я уже почти не общался с ним, а еще раньше написал статью «Граненые стеклышки»<sup>25</sup> об альманахе «Дракон», где я писал: «Цех» рассыпал граненые, плоские, отшлифованные стихи-стеклышки, которыми ни один живой настоящий человек не прельстится. Напечатал статью в газете «Жизнь искусства». Поэты «Цеха» стали во враждебную позицию.

В связи с этим я вспоминаю такой случай. Я ухаживал за больным малярией Колбасьевым, жившим, как и я, в Доме искусств. Однажды, когда я кормил его обедом и жарил хворост, которого он был большим любителем, вдруг распахнулась дверь и вошел Георгий Адамович. В руках у него была моя «Орда», которая только что вышла.<sup>26</sup>

Адамович, ни на кого не глядя, шел прямо к столу. Я отложил ложку и думал, что он хочет драться. Но он встал в позу, не дойдя до меня, и сказал, потрясая «Ордой»:

— Я пришел только затем, чтобы сказать, что в этой книге есть превосходное стихотворение о Марате.

И он повернулся и пошел обратно под наш общий хохот.

Вскоре Георгий Адамович, Ирина Одоевцева, Георгий Иванов и Николай Оцуп эмигрировали за рубеж.

---

\* Восстановлено по магнитофонной записи.

## ЗАПИСИ О Н. С. ГУМИЛЕВЕ

В последний раз я видел Гумилева в самом конце ноября или в начале декабря 1920 г. в Ленинграде, куда приезжал из Одессы. Это было в столовой Дома литераторов — на Бассейной<sup>1</sup>. Гумилев уже у выходной двери разговаривал с М. В. Ватсон, которая, как всегда, была очень разгорячена и в чем-то изобличала кого-то из молодых поэтов. Увидя меня, Марья Валент. (иновна) стала жаловаться на Гумилева за его равнодушие к политическому поведению его учеников.<sup>2</sup> Н. С. смущенно улыбался. Узнав, что он идет домой, я попросил разрешения немного проводить его по Литейному. Он охотно согласился. Разговор не очень ладился. Мы вспом. (инали) Венгерова и Пушкин. (инский) семинар<sup>3</sup>, я рассказ. (ал) ему о судьбе Георгия Маслова, читал ему последние сибирские стихи. Он слушал внимательно, но мне казалось, что «Путь во мраке»<sup>4</sup> не импонировал ему ни своим предельным пессимизмом, ни нарочитой архаикой стихового строя.

Гумилев был в какой-то фантастической нараспашку оленьей дохе, которую получил по личному распоряжению Горького не то во «Всемир. (ной) литературе», не то в Доме Ученых.<sup>5</sup> В этом одеянии Н. С. похож на вождя какого-то из калмыцких или оренбургских племен. Мне кажется, что очень точный портрет его в эту пору сохранился в воспоминаниях Ирины Одоевцевой. Я удостоверяю подлинность этой зарисовки: «невысокий, узкоплечий, в оленьей дохе с белым рисунком по подолу, колыхавшейся вокруг его длинных худых ног. Ушастая оленья шапка и пестрый африканский портфель придавали ему еще более необыкновенный вид. (...)»<sup>6</sup>.

Л. Я. Гинзбург

## ГУМИЛЕВ

У Гумилева по отношению к лирическим стихам была особая количественная теория строфики. Каждая количественная комбинация (в пределах «малого» стихотворения) обладала, по его убеждению, своей инерцией в развертывании лирического сюжета.<sup>1</sup>

К сожалению, я не запомнила весь ход его рассуждений. Припоминаю, что пятистрочное стихотворение он как-то сопоставлял с пятиактной драмой и пытался наметить тематические аналогии между строфами и актами. Зато в четырехстопных стихах он отказывался признавать конструктивную закономерность и считал, что писать их вообще не следует. «Стихотворение в четыре строфы — это плохое стихотворение», — говорил он.

Если бы Гумилев осуществил задуманную им «Поэтику»<sup>2</sup>, то получилась бы книга, по всей вероятности, весьма ненаучная, весьма нормативная и нетерпимая, а потому в высокой степени ценная — как проекция творческой личности и как свод несравненного опыта ремесла.

Гумилев говорил: «Я понимаю, что в порыве первого вдохновения можно записывать стихи на чем попало, даже на собственных манжетах. Но для того, чтобы работать над стихотворением, надо сначала взять лист белой бумаги, хорошее перо и чернила и аккуратно переписать написанное».

Гумилев рассказывал о том, что Мандельштам уже после основания Цеха поэтов еще «долго упорствовал в символической ереси». Потом сдался. Стихи: «Нет, не луна, а светлый циферблат...» — были его литературным покаянием.<sup>3</sup> Однажды поздним вечером, когда акмеисты компанией провожали Ахматову на Царскосельский вокзал, он прочитал их, указывая на освещенный циферблат часового магазина.

### ДОПОЛНЕНИЕ 1979 ГОДА

О Гумилеве все здесь записано по собственным моим воспоминаниям. К зиме 1920/21 года относится мое предварительное пребывание в Петрограде (до окончательного переезда в 1922-м). У меня в Петрограде не было тогда никаких литературных связей. Я так и не добралась в тот раз до Института Истории Искусств, но каким-то образом добралась до студии Гумилева.<sup>4</sup> Я приходила туда несколько раз, но ни с кем не познакомилась и не произнесла ни одного слова. Но как-то (дело шло уже к весне и к отъезду домой) в темном коридоре вручила Гумилеву свои стихи; довольно гумилевские, кажется.

В следующий раз опять дождалась его в коридоре. Стихи он одобрил, сказал, что надо больше работать над рифмой, но что писать вообще стоит. В стихах речь шла о Петербурге, который стал тогда большим моим переживанием.

Помню строфу:

Покровы тьмы отдернув прочь,  
Мотор, в ночи возникший разом,  
Слепит глаза горящим глазом,  
Чтобы чернее стала ночь.

После разговора с Гумилевым я шла по пустынным и темным петербургским улицам 1921 года в состоянии восторга. Это чувство обещанного будущего я испытала в жизни только еще один раз, когда Тынянов похвалил мой доклад, прочитанный у него в семинаре на первом курсе. Главное было даже не в похвале, а в том, что обсуждал его на равных правах, с полной серьезностью.

В дальнейшем у меня хватило ума не последовать советам Гумилева. Лет двадцати двух я навсегда перестала писать лирические стихи. Стихи мои были не стихи (не было в них открытия), хотя, вероятно, они были не хуже многих из тех, что печатают и считают стихами.

Свою аудиторию Гумилев держал в чрезвычайном состоянии заинтересованности. Гумилев был резко и по-особенному некрасив, с косящими глазами. Казалось, он каким-то внутренним усилием все это преодолевает.

О. М. Грудцова

## ИЗ НЕНАПИСАННЫХ ВОСПОМИНАНИЙ

Старшие сестры<sup>1</sup> учились в студии Н. С. Гумилева, в Доме Искусств<sup>2</sup>. По понедельникам у сестер собирались поэты. И не только поэты, приходил чуть ли не весь литературный Ленинград. Мы жили в огромной квартире на Невском проспекте, на 6-ом — последнем — этаже.<sup>3</sup> С балкона был виден весь Невский — от вокзала до Адмиралтейства. Почти половину квартиры занимал застекленный павильон, в котором отец фотографировал. Но «понеделники» происходили не в павильоне, а в комнате брата<sup>4</sup>, тоже довольно большой с венецианским окном, посередине которой стояла «буржуйка»<sup>5</sup> с длинной трубой. Вокруг печурки рассаживались гости, кто — на тахте, кто — на стульях, а некоторые — просто на ковре, который лежал на полу. По кругу читали стихи...

Мне было тогда 15 лет, многого я не понимала, многое вытеснилось из памяти. Наиболее глубокий след оставила в моем сердце Ахматова. Почти все ее стихи я знала наизусть. Навеки запомнился и тогдашний образ ее. Ахматова входила в комнату — высокая, плоская, всегда в одном и том же черном шерстяном, с красными розами, платке на широких плечах, с длинной челкой на лбу — и мгновенно воцарялась тишина. Все вставали и расступались перед ней. Она шла царственной поступью недоступная, гордая и в то же время тихая, без тени высокомерия... Монотонным, чуть глухим голосом читала стихи, читала охотно, никогда не отказывалась, не заставляла себя просить.

Запомнился мне Ходасевич. Не знаю, так ли это на самом деле, но мне представлялось, что он чудовищно некрасив: лицо серо-коричневого цвета, лоб весь в морщинах, маленькие широкорасставленные глаза смотрят из-под очков. Неблаговидность его особенно резко подчеркивалась сидящей рядом с ним обычно Ниной Берберовой, с которой он вместе приходил.<sup>6</sup> Я тогда никак не могла понять, что влекло к нему эту молодую, статную, красивую женщину с большими глазами и прекрасным цветом лица. Впоследствии они вместе уехали за границу. Я очень любила одно стихотворение из тех, которые Ходасевич читал: «Перешагни, перескочи, перелети, пере- — что хочешь...»<sup>7</sup>

М. Кузмин тоже казался мне старым, некрасивым и даже несколько смешным в своем длиннополом сюртуке и в пенсне. Я была очень застенчива и втайне завидовала Ирине Одоевцевой, ее самоуверенности, свободному поведению, пикантной картавости. На ее золотистой,

кудрявой голове, как огромная бабочка, сидел шелковый клетчатый бант. Она появлялась всегда в сопровождении Кузмина, Юркуна, Георгия Иванова и Адамовича.

Не знаю, Доливо-Добровольский был поэт или прозаик. И что с ним стало потом? Он словно из другого мира являлся, этот розовощекий, седой человек в черном берете, читал изящные новеллы, на французский манер...

Тогда было много чудаков в литературном мире. Приходили «обернуты», «ничегошники»<sup>8</sup>, нелепо одетые, читали стихи вызывающе, словно «эпатировали» всех. Загробным голосом бубнил что-то Пяст, картаво тянул Аким Вольнский, блистал эрудицией, остроумием элегантен, слегка напудренный дэнди — Стэнич, хриплым голосом декламировал Нельдихен, смущенно улыбаясь, язвительно острит Евгений Шварц, визгливо спорил с кем-то самый ученый человек в Ленинграде, полиглот Соллертинский... А на полу, тесно прижавшись друг к другу, худые, с болезненными лицами, плохо одетые, сидели Вагиновы, похожие на беспризорных детей. Они познакомились в нашем доме. Шура Федорова — подруга по школе сестер, стала Костиной женой. Они всегда были вместе, рядом друг с другом, словно сиамские близнецы. Невысокого роста, с торчащими во рту корешками вместо зубов, в кителе защитного цвета и гольфах, со старинными кольцами на тонких аристократических пальцах, Константин Вагинов сохранял изящество и воспитанность человека из хорошей семьи. Говорил он очень тихо и так же тихо читал стихи. Костя Вагинов и моя сестра Фредерика Наппельбаум были любимыми учениками Гумилева, об этом знали все. Талант Вагинова был общепризнан. Некоторые строки из его стихов я помню до сих пор, помню, как они звучали в его устах.

Да, я поэт трагической забавы,  
А всё же жизнь смертельно хороша...<sup>9</sup>

Бывал Михаил Лозинский — крупный с барственной осанкой человек; всех подавляла своей тяжелой красотой Анна Радлова; постоянно приходили все «студийцы» Гумилева и их друзья: Ольга Зив, Наталья Сурина, Даниил Горфинкель, Дмитриев, Волков, Столяров, Геннадий Фиш, Коля Чуковский, совсем еще юноша в коротких штанах...

Порой на «понедельниках» не только читали стихи, но и играли на рояли. Если не ошибаюсь, — играл Горовиц... А однажды Павел Лукницкий привел знаменитую цыганку Нину Шишкину. У нее были коротенькие ноги колесом, одухотворенное лицо, распущенные волосы, огромные блестящие глаза... Говорили, что у нее был роман с Гумилевым когда-то. Она сидела на полу, на подушке с гитарой и пела. Много я слышала в продолжение моей жизни цыган, но такого замечательного таланта не приходилось встречать.

Гумилева на «понедельниках» я не помню. Его жена, Анна Николаевна Энгельгардт появлялась часто, но без него. Эта была очень милостивая молоденькая женщина, к которой, однако, все (в том числе и ее муж) относились несколько иронически, о ней говорили,

что она невероятно глупа и пуста. Гумилева я вижу своим мысленным взором у нас в столовой, в других комнатах, в окружении всего лишь нескольких людей. Вероятно, он просто приходил в гости, фотографировался у отца. Солнечный день, Гумилев стоит в нашей гостиной, у зеркала в золоченой раме, — похожий на англичанина, в синем костюме, крахмальном воротничке, желтых ботинках, с неизменной трубкой во рту... В моем полудетском воображении это было само олицетворение мужества, сдержанности, силы... В нем все было не совсем обычно: голый череп, удлинненной формы голова, какие-то странные, косые глаза.

Весть об аресте Гумилева ошеломила всех. Но, мне кажется, никто не верил в серьезность этого события, думали: вот-вот его освободят и он придет...

Не знаю, обратил ли кто-нибудь внимание на событие, происшедшее после ареста Гумилева на одной из вечеринок у сестер. Ничего значительного не случилось, чепуховский эпизод, но мне, в мои 15 лет, он тогда показался дурным предзнаменованием, и я запомнила его на всю жизнь.

Играли в шарады. Задумали слово: Гумилев. Последняя сцена, которая обозначала «общее», разыгрывалась в суде. Судьей был один из «студийцев» Николая Степановича, Валентин Миллер, впоследствии ставший мужем моей сестры Фредерики. Это был странный: то молчаливый, то истерически многословный, тяжелый человек. Сестре он счастье не принес, они недолго прожили вместе и разошлись. В папином павильоне, в отгороженной портьерами для съемок половине, Миллер играл сцену допроса Гумилева и завершил ее яростным криком: «Рас-с-тре-лять!..» Как воронье карканье прозвучало это оказавшееся вещим слово.

Гумилев вскоре был расстрелян, как участник белогвардейского заговора генерала Таганцева.<sup>10</sup>

*Апрель 1967 г.*

**И. М. Напельбаум**

**МЭТР**

Шестьдесят лет молчали о нем. Шестьдесят лет «не помнили». Ну, что ж, тогда и тем, кто помнил, следовало молчать. Но сейчас, когда робко, будто исподтишка, по капле начинает просачиваться имя поэта, одного из тех, кто нерушимо вписан в здание русской культуры, когда журналы уделяют то несколько строк, то несколько страниц воспоминаниям о нем, но волею авторов портрет его обрисовывается неверным, искаженным, тенденциозным — вот сейчас уже надо вмешаться, рассказать, напомнить.



Пусть не для широкой огласки, не для срочной публикации, но это должно быть написано. А написанное не исчезает. Оно живет само по себе...

Когда свершилась Октябрьская революция, то в нашем юношеском сознании она была создана для нас. Все для нас, весь мир, все дороги, вся свобода — все для нас. К 20-му году мы уже кончили трудовую советскую школу и, счастливые, пошли туда, куда нам хотелось. Стоило лишь подать заявление: Фредерика — в Университет на филологический; а я в Институт Истории Искусств<sup>1</sup>. Тогда там было лишь одно изобразительное отделение. Я училась у художника Николая Эрнестовича Радлова, на отделении новейшего искусства.

Сейчас уже не помню, как мы с сестрой узнали о Доме Искусств<sup>2</sup>, о поэтической студии при нем. Сам Дом Искусств многократно описан маститыми писателями, начиная с Ольги Форш, Слонимского, Федина — кончая Всеволодом Рождественским. Для меня этот дом на Мойке — стал любимейшим местом души моей. Сами стены этого Елисеевского особняка, внутренняя узкая скрипучая из тесного дерева лестница, белый зал — все запущенное, холодное, неживое и в то же время населенное пульсирующей новой жизнью; сами запахи этого здания — волновали, звали, манили к себе. Я не могла дожидаться вечера, когда нужно будет идти на занятия в Поэтическую студию.

Поэтической студией при Доме Искусств руководил Николай Степанович Гумилев. Из всех аксессуаров этого особняка я заприметила и запомнила один. В одной из гостиных на узком круглом постаменте стоял мраморный бюст — прекрасное лицо юной женщины. Оно сквозило сквозь накиннутую на него вуаль. Мраморную вуаль. Не знаю, что изображал художник, создавая эту головку — для меня в ней был образ музы поэзии. Вечно таинственной, непонятной, таящейся и прекрасной. Я полюбила и запомнила ее навсегда. Через много лет я пришла по делу в это здание (там теперь был Дом Политпросвещения). Я пришла туда по делу и в одной из комнат — канцелярии увидела эту прекрасную знакомку. Она как и прежде стояла на своем постаменте среди суеты и треска пишущих машин, ничемная сейчас, как бы заблудшая случайно в иной мир.

...Мы занимались в узкой, длинной, ничем не примечательной комнате. За узким длинным столом. Николай Степанович сидел во главе стола, спиной к двери. Студийцы располагались вокруг стола. Как-то так получилось, что места наши закрепились за нами сами по себе. Я сидела слева от мэтра первого. Внешность поэта ничем не привлекала к себе внимания. Напротив, она могла и оттолкнуть. Очень удлиненное лицо, с мясистым, длинным носом, бритая голова, раскосые, водянисто-светлые глаза.

Но руки... Великолепные узкие руки с длинными, тонкими пальцами. Я много наблюдала их игру. Садясь к столу, Николай Степанович клал перед собой особый, похожий по форме на большой очешник, портсигар из черепахи. Он широко раскрывал его, как-то особо играя кончиками пальцев, доставал папиросу, захлопывал довольно пухлятым

портсигар и отбивал папиросу о его крышку. И далее, весь вечер, занимаясь, цитируя стихи, он отбивал ритм ногтями по портсигару. У меня было ощущение, что этот портсигар участвует в наших поэтических занятиях. И я счастлива, что он сохранился у меня.<sup>3</sup>

Мы читали стихи по кругу. Разбирали каждое, критиковали, судили. Николай Степанович был требователен и крут. Он говорил: если поэт, читая свои новые стихи, забыл какую-то строку, значит она плоха, ищите другую.<sup>4</sup>

Гумилев мечтал сделать поэзию точной наукой. Своеобразной математикой. Ничего потустороннего, недоговоренного, никакой мистики, никакой зауми. Есть материал — слова — найди для них лучшую форму и вложи их в эту форму и отлей форму, как стальную. Только единственной формой можно выразить мысль, заданную поэтом. Беспощадно бороться за эту исключительную точность формы, ломать, отбрасывать, менять...

Он говорил: часто бывает — начинаешь стихотворение какой-то строфой, отталкиваешься от нее, как от трамплина. Дальше пишешь стихи. Кончил. И вдруг, оказывается, та, первая, что к тебе пришла строфа, здесь не нужна. И отсекаешь ее. Очень часто первая строфа погибает.<sup>5</sup>

Интересно, что Николай Степанович, придавая огромное значение точно найденной для данного стихотворения форме,<sup>6</sup> в то же время элементом ее не придавал такого значения. Так, например, он мечтал о создании словаря рифм. Никакое рифмотворчество, поиск новых рифмовок не находили у него симпатии. (До чего же чужд ему был Маяковский и его новаторство!)<sup>7</sup> Бери в словаре нужную тебе рифму, выбирай соответственную твоей задаче и вкладывай в строки свою мысль. Теперь я думаю, это не было у Гумилева продумано до конца, и скорее являлось некоей бравадой, эпатажем по отношению к новаторству молодых поэтов Москвы.

Вторая часть наших студийных занятий проходила во всевозможных литературных играх. Там мы часто играли в буриме.<sup>8</sup> Были заданы рифмы и каждый из студийцев сочинял строку по кругу и должно было создаться цельное, смысловое стихотворение. Николай Степанович сам принимал активное участие в этих работах.

Наши поэтические игры продолжались и после конца официального часа занятий. Мы рассаживались на ковре уже в гостиной; примыкали к нам и уже «взрослые» поэты из «Цеха поэтов»<sup>9</sup>: Мандельштам, Оцуп, Адамович, Георг Иванов, Одоевцева, Всеволод Рождественский — и разговор велся стихами. Тут были и шутки, и шарады, и лирика и даже настоящее объяснение в любви, чем опытный мастер приводил в смущение своих молодых учениц.<sup>10</sup>

Я уже вспоминала непривлекательную внешность Гума (так его называли). К этому следует добавить, что и одежда его была более чем скромна. Костюм лоснился, брюки на коленях вздуты, но и в этом облики он был величественен, как бонза. Именно таким его изобразила художница Н. К. Шведе-Радлова. Поэт был изображен на фоне

ослепительного пейзажа, написанного в манере Рериха: иссиние-густое небо, множество горных пик коричнево-желтых, на их фоне бронзовое лицо с надменной улыбкой, с прищуром раскосых глаз. Непонятно на чем он сидит, опираясь на голый округ холма согнутым локтем, в его прекрасной руке ярко-красная маленькая книга, которая, раскрытая, дрожит в воздухе на уровне лица поэта. Портрет был интересной формы, большой, квадратный, писан маслом. К великому сожалению мне не удалось его сохранить.<sup>11</sup>

Трудные, еще не устроенные, полуголодные для всех нас одинаково – 20-е годы! Но это не мешало нам всем быть счастливыми. Новые люди, новые отношения, стихи, стихи свои и чужие, вечера в предоставленном новым правительством для искусства – Доме. А поздние прогулки по пустынной набережной реки Мойки! Здесь каждый камень, каждая плита под ногами, узор парашета, осенняя зелень деревьев, свисающих над водой, – все напоминало здесь Достоевского, Гоголя, Добужинского, Остроумову-Лебедеву! И рядом с тобой настоящий поэт и его чеканные стихи, которые он щедро дарит тебе в этот незабываемый вечер.

Желание Гумилева быть единственным, быть первым, главным в каждом обществе, вероятно, мешало ему близко сойтись с людьми, даже как-то обедняло его, много лишало в жизни, но он не мог уже сойти с избранного себе постаменты.

Думаю, в этом же лежало его разобщение с Блоком. Он прекрасно чувствовал власть блоковской поэзии, но не мог, не хотел подчиниться ей! И вот Блоковский вечер в белом зале. Переполнено. А Николай Степанович сидит в соседней комнате и с ним его друзья по Цеху, ученики. Он не идет в зал. И они не идут. Цеховая солидарность. Но мы с сестрой уходим в зал, в маленький зал, где Блок так близко стоит против нас. И он читает, и его глаза будто смотрят в нутро каждого из нас. И мы плачем от счастья.

...Чей-то концерт в белом зале. Так давно я не слышала звуков рояля! Николай Степанович сидит в боковой комнате. Подхожу, спрашиваю: «Почему вы не идете? Концерт уже начинается!» Смотрит прямо в лицо: «Не пойду. Что такое музыка? Большой шум!»<sup>12</sup> Опять эпатиж!

...Среди молодых поэтов нашей студии Николай Степанович выделял двоих – Константина Вагинова и мою сестру, Фредерику Напельбаум. У них уже к тому времени было свое лицо, свой угол зрения, своя поэтика. И мэтр это сразу обнаружил и признал. О месте Фредерики Напельбаум среди участников поэтической студии можно судить хотя бы по сохранившейся дарственной надписи Константина Вагинова на его книге «Путешествие в Хаос».<sup>13</sup> Он написал ей: «Фредерике – Музе „Звучашей Раковины“».

Приведу одно из ее стихотворений того, совсем юного периода:

Листами пальцы прорастут,  
И ноги в глине затвердеют,  
Не оттого, что на лету

Меня коснется пламенея  
Серебролирый Кифаред,  
Метатель огненного диска –  
В простой стране, где бледен свет,  
Придет ко мне земной и близкий.  
И без мифических чудес  
Пройдя свой путь недолговечный,  
В тени божественных небес  
Землею ляжем человеческой.  
И тело наше зацветет  
Таковыми слабыми цветами,  
И вновь пустынен будет свод  
Над погребенными глазами.

И Вагинов и сестра были совсем иного поэтического плана писатели нежели Гумилев. Но здесь проявилась его литературная широта. Он никак не довлел на своих учеников. Его нельзя упрекнуть в нивелировке. Это неверно, что он влиял на работу своей Студии. Он поразительно умел беречь индивидуальность каждого. От Вагинова до Александры Федоровой. Она, вообще, до тех пор не писала стихов. Она была нашей с сестрой подружкой по классу и мы привели ее с собой в студию послушать, а она стала постоянной посетительницей наших занятий. Мэтр говорил о ней – «Федорова идеальный читатель» (т. е. тот читатель, кто прошел всю грамоту поэтического творчества).<sup>14</sup> И, верно, позже Александра Ивановна, став женою Константина Вагинова, сделалась его незаменимым советчиком, редактором его стихов.

...Летом 1921 года Николай Степанович, сияющий, принес нам свою новую книжку стихов.<sup>15</sup> Маленькая, серенькая невзрачная книжка. «А надписывать буду на следующем занятии», – сказал он. В следующий раз я пришла в студию из Института Истории Искусств, а Фредерика – из Университета. Она, как и все остальные, принесла книжку. А я нет. Забыла взять ее из дому. Помню, как екнуло у меня сердце от огорчения.

«Ну, что вы! – сказал Николай Степанович, стоя со мной после занятий у парапета реки, – ведь я приду к вам послезавтра на день рождения и там надпишу. И это будет мой вам подарок».

Но... 13 июня 1921 года (по старому стилю) Николай Степанович не пришел на мой день рождения. Мы все собрались за огромным овальным столом у нас в столовой в большой квартире на мансарде Невского проспекта.<sup>16</sup> К такому дню было раздобыто угощение – чай с сахаром, бутерброды и вино. Долго ждали Николая Степановича. Огорчались. Так он и не пришел, и «Шатер» остался у меня без его дарственной надписи.<sup>17</sup> Долго зато хранилась у меня его надпись на групповом снимке нашей студии с мэтром. Каждый оставил на паспорту свою запись. А Николай Степанович написал мне:

О зачем драгоценные плечи твои  
Как жемчуг чисты и как небо покаты?

(Будто сейчас слышу, как произносит он эти строки, перекатывая два О: «как небо покаты», образуя округ небосклона. Долго

хранилась эта надпись и все-таки пропала). И больше никогда мы не видели Николая Степановича...

Перечитав свои воспоминания о занятиях в студии, увидела, что ничего не написала о том, как относился мэтр к моим стихам. Я бы сказала — очень серьезно, требовательно, без скидок.

Помнится один разговор. Я принесла новое стихотворение. Хотя позже я именно им открыла свою книжку стихов «Мой дом»,<sup>18</sup> все же запишу его здесь:

Помню детство свое без иконы,  
Без молитвы и праздничных дней,  
Вечера были так благовонны  
Без пахучих субботних свечей.

Никогда не была в синагоге,  
И в мечеть не входила босой,  
Только жутко мечтала о Боге,  
Утомившись тоскою ночной.

И теперь у меня нет святыни,  
Не вхожу я на паперть церкви,  
И веселый приход твой отныне  
Стал единственной Пасхой моей.

Эти двенадцать строк очень взволновали Николая Степановича. Он говорил: «Смотрите, ведь как будто обычная женская любовная тема, а как неожиданно решена. Ахматовская тема, но Ахматова никогда так не написала бы. Здесь все по другому. Очень индивидуально, по-своему». Эти слова были большой похвалой. И запомнились навсегда.

\* \* \*

Я бывала в большой, полутемной, холодной комнате в Доме Искусств, где поселился Николай Степанович. Большею частью он сидел в своей длинной, но уже потрепанной дохе. А вот на занятия Студии, несмотря на холод в здании, он всегда появлялся в костюме, в сорочке с жестким воротничком и маленькими отворотами.

К тому времени уже приехала (кажется, из Бежецка) его вторая жена Анна Николаевна Энгельгардт. Молоденькая, тоненькая, с узким личиком, хихикающая красotka. Птичка. Очень беспомощная, ребячливая. Где была их маленькая дочь — Лена — не помню. Возможно у родителей Анны Николаевны.

Николай Степанович был небрежным мужем. Он не очень-то стремился, чтоб его семья находилась поблизости. Помню, в этот период писателям выдали ордера на получение со склада чего-нибудь из одежды. И большим событием оказалось, что Николай Степанович взял на складе шерстяной материал на платье для жены. Об этом говорилось, как о большом, непривычно-широком его жесте.

Когда Николая Степановича не стало среди нас, мы все, как могли, заботились об его жене. Она стала часто приходиться ко мне домой. Однажды она сказала: «Знаете, Николаю Степановичу разрешили принести передачу. Но я не могу пойти. Это может плохо отразиться на мне. А вот вы, это другое дело, вам можно носить ему передачу!...»

\* \* \*

К осени 1921 года литературные собрания студии стали проводиться в другом помещении — на Литейном проспекте, в доме Мурузи.<sup>19</sup> «Мурузи» в старые времена была богатейшая табачная фирма. Одна из квартир в доме, выстроенном в восточном стиле, была предоставлена Союзу поэтов.

Здесь однажды во время очередного литературного чтения я отошла в сторону Николая Оцуа, члена «Цеха поэтов». Там, на галерее среди пестрых, витых колонн я тихонько, но совершенно спокойно сказала ему, что сегодня не приняли передачу для Николая Степановича и велели больше не носить. «Вероятно, его куда-то перевели», — наивно сказала я, ничего не подозревая. Но лицо Оцуа, только что безмятежно-легкомысленное, внезапно отчаянно побелело. Я смотрела на его вдруг изменившееся лицо удивленно.

— Вы не понимаете ничего! — воскликнул он. — Сегодня ночью целая группа людей расстреляна... Это известно в редакции газеты.

...Прошло некоторое время. На улице, на углу Невского и Литейного я увидела лист с напечатанным большим списком фамилий.<sup>20</sup> Сейчас не помню, была ли это просто газета или специальное объявление. В числе названных имен — участников политического заговора, приговоренных к расстрелу, я увидела фамилию нашего мэтра.

Ты правишь надменно, сурово и прямо,  
Твой вздох — это буря, твой голос — гроза.  
Пусть запахом меда пропахнет та яма,  
В которой зарыты косые глаза.

Пусть мертвые пальцы на ангельской лире  
Как прежде врезают свой пламенный след,  
И пусть в твоём царственном, сказочном мире  
Он будет небесный, придворный поэт.

\* \* \*

Есть версия, что Максим Горький получил у Ленина указание об освобождении Гумилева, как невиновного в этом деле. Горький сам вез документ из Москвы поездом. Но опоздал...<sup>21</sup>

1966—1980

Сегодня, в день, когда появилась первая после многих лет молчания публикация о Николае Степановиче Гумилеве, с его портретом,<sup>1</sup> невольно вечером я вспоминал далекие-далекие дни. Мы жили тогда в Ленинграде, на Невском проспекте, на верхнем этаже; в нашем доме собирались члены кружка «Звучащая раковина» и известные литературные собрания — «Понедельники»<sup>2</sup>. Часто мне приходилось встречать гостей. В один из дней, открывая дверь, я увидел высокого человека, который произвел на меня очень значительное впечатление одним своим видом. Стройный, эlegantный мужчина, в темном синем костюме, весь какой-то подобранный; крахмальным белым воротничком, как тогда были, с уголками. В общем, такой парадный вид это создавало. И голова, огромный лоб — первое впечатление было от огромного лба. Он поздоровался со мной, протянул руку с длинными пальцами, и прошел в комнату, где собирались все. Так я впервые увидел Гумилева.

Не раз видя его, я всегда наблюдал его величавую фигуру, исключительно ему присущую манеру разговаривать. У меня осталось впечатление, что он говорил очень медленно и негромко; и вообще спокойно. В темпераментном разговоре он бывало скажет: «Да-а-а, Вы правы...» В разговоре он не горячился, больше слушал, а потом отвечал. Когда выступал, говорил очень убедительно, утверждающе, с расстановкой, очень значимо.

Не менее яркое впечатление производили длинные пальцы рук и вечная папироса, которую он держал, вертикально подняв два пальца, как на фотографии.<sup>3</sup> Очень была характерна для него манера курить, держа папиросу между указательным и средним пальцами в откинутой руке, чем он явно немного играл.

Улыбался он какой-то полуулыбкой, смотрел как бы из-под век. И немножко были поволокие глаза, это чувствуется на фотографии. Какое-то обаяние, которое было только у него, передавалось абсолютно всем окружающим. По существу он был еще не пожилой человек, всего 35 лет, а впечатление производил очень значительное, — мэтр, чувствовалось, что он мэтр.

Уже будучи больше с ним знаком, чаще видясь (он мне всегда улыбался), как-то я обратился к нему с просьбой рассказать о его поездках за границу, на юг, в Африку. Он улыбнулся и сказал, что как-нибудь расскажет об этом специально для меня, но гораздо лучше будет, сказал он, если в следующую поездку он возьмет меня с собой, и что он обещает мне это. Я был необычайно горд и полон надежд на такое путешествие.<sup>4</sup>

В заседаниях «Звучащей раковины» я не участвовал. А собирались и на «Звучащую раковину», и на «Понедельники» у меня в комнате. Она была с полукруглым окном на Невский, и тут же

был выход на балкон, направо. Три вещи были у меня в комнате — роуль стоял, диван и столик какой-то. Еще два кресла были. Комната была первая от прихожей, метров 30; на время собраний меня выселяли.

На «Понедельники» собирались еженедельно. Потом это приняло такой характер, что уже все, кто бы из писателей или поэтов ни приезжал, из Москвы или из других мест, хотели обязательно появиться. Всегда человек 8—10 незнакомых было, и приходили те, кто хотел послушать, собиралось до 30—40 человек в мою комнату. Устраивались на диване, на креслах и на полу. Подавали чай и маленькие бутерброды — черный хлеб. Это даже Тихонов описал в своих воспоминаниях.<sup>5</sup> Кончали поздно.

На групповой фотографии «Звучащей раковины»<sup>6</sup> — пейзаж. Он висел в отцовском павильоне — много зелени, вода, озеро. Павильон большой, примерно 80 метров, левая стена и часть крыши были стеклянные. Целиком во весь павильон лежал ковер.

В нашем доме он был за день до ареста. Его ждали, через несколько дней он должен был снова придти, а назавтра мы узнали о его аресте. Видел собственными глазами эту бумажку, в которой было постановление о его расстреле. Я пошел к Литейному проспекту. И на углу Владимирского и Невского, где сейчас «Гастроном», висела бумажка, типографски напечатанная, где был список расстрелянных.<sup>7</sup> И предпоследним был Гумилев Николай Степанович, не помню, литератор или писатель,<sup>8</sup> и было написано, что приговор приведен в исполнение.

*Апрель 1986—12 февраля 1988*

С. К. Эрлих

## ВОСПОМИНАНИЯ О ГУМИЛЕВЕ

Это не профессиональный рассказ, а воспоминания с позиции детских лет, когда я видела Николая Степановича еженедельно, в конце 20-го и в начале 21-го годов.

Я занималась в студии «Звучащая раковина» и видела и слышала рядом с собой великого поэта нашей эпохи. Каждый день моего пребывания на занятиях я ощущала как счастье. Это самое светлое, что у меня было, что согревало меня в самые мои холодные дни.

Весь облик Николая Степановича я бережно храню в памяти, и как помню его — расскажу.

Высокий, выше среднего роста, худощавый, очень легкая походка. Голос необыкновенный, особого тембра, слегка приглушенный, поставленный от природы. Очень скупые жесты, скупая мимика. Улыбка иногда немного ироническая. Необыкновенной красоты руки — руки патриарха с узкими длинными пальцами. Был исключительно сдержан,



воспитан; это была глубокая воспитанность и благородная сдержанность. Были ему свойственны тонкость, деликатность и такт. Внешне всегда был предельно спокоен, умел сохранять дистанцию. Был изыщен в подлинном смысле этого слова. Многим сумел дать заряд любви к поэзии на всю жизнь.

Мне довелось присутствовать еженедельно на занятиях Николая Степановича в студии «Звучащая раковина». Студия помещалась на Мойке, в бывшем особняке Елисеевых, при Доме Искусств, во втором этаже.<sup>1</sup> За входной дверью в студию находилась проходная комната с тусклой лампочкой под самым потолком, ведущая в квартиру. В углу этой комнаты находился не очень большой стол, на котором часто полулежал Вагинов, опершись на правый локоть. Иногда в таком положении он читал свои стихи. Вагинов был в серой шинели, в коротких солдатских ботинках, в обмотках; у него были красные ознобленные руки.

Из полутемного коридора узкая дверь направо вела в узкую длинную комнату с длинным столом, доходящим до самого окна на противоположной стене. Стол был грубый, с грубыми перекладинами между ножками. Николай Степанович сидел обычно спиной к двери, лицом к окну. Мое место было справа от Николая Степановича, вторым. Место Иды Моисеевны\* было слева, первым от Николая Степановича. Я не помню местá всех, но помню, что слева располагались Ольга Зив, Вера Лурье, Александра Федорова. Вагинов сидел у самого окна, рядом с ним юная Люся Дарская<sup>2</sup>, называвшая Николая Степановича «дядя Гум» и бесцеремонно забиравшаяся к нему на колени. Ирина Одоевцева в студии не занималась, она приходила, когда занятия заканчивались, на литературные игры.

Николай Степанович обычно входил стремительной походкой, слегка приподнимая руку для приветствия, и начинал занятия. Все уже были на своих местах.

Первое занятие, помню, Николай Степанович посвятил теоретическому обоснованию акмеизма. Говорил о трудности преодоления символизма именно как течения. Давал теоретическое обоснование акмеизму, говорил о его поэтике. Рассказал, что основной акмеистический тезис — это безоговорочное принятие мира. Упомянул, что акмеизм происходит от греческого слова «акмэ», что в переводе означает цвет, цветение, высшая степень чего-либо. В основном занятия посвящались теории стихосложения. Гумилев очень любил цитировать стихи известных поэтов. На одном из занятий была составлена пресловутая таблица, из материалов критики и обсуждения стихов как известных поэтов, так и студийцев. Путем сопоставления с этой таблицей каждый мог выявить свои допущенные ошибки. Зрительно, помню, нижний левый угол таблицы был отведен отделу композиции в любовной лирике.

---

\* И. М. Наппельбаум.

После занятий все читали по очереди свои стихи. Николай Степанович был снисходителен, но не любил и не прощал длинноты, погрешности в размере. Не любил затасканные эпитеты и рифмы. Говорил — что пошло в ход, что пошло — то пошло.

Приводил иногда какие-нибудь строчки и просил нас указывать, какой размер, какие рифмы, есть ли цезуры, аллитерации, ассонансы, внутренние рифмы, охарактеризовать ритм. А иногда наоборот, просил подбирать стихи на определенное задание. Иногда давал заданные рифмы<sup>3</sup> — « буриме », и мы должны были писать стихи на эти рифмы. Много было очень интересных занятий. На одном из занятий он разбирал размеры и говорил: « Вот, между прочим, сейчас считают, что размер не должен соответствовать содержанию ». А Николай Степанович считал, что размер должен соответствовать содержанию.<sup>4</sup> Так, хорей не годится для печальных стихов. Как положительный пример соответствия размера и содержания часто приводил Пушкина:

Играй, Адель,  
Не знай печали.  
Хариты, Лель  
Тебя венчали  
И колыбель  
Твою качали.<sup>5</sup>

Пушкина вообще любил и часто цитировал.

Полушутя говорил, что достаточно его оценки — хороши стихи или плохи.<sup>6</sup>

Из поэтов чаще всего упоминал, кроме Пушкина, Иннокентия Анненского, Тютчева. Очень любил Фета<sup>7</sup> и подчеркивал, что лучшую свою лирику он написал в 70 лет. Один раз процитировал:

Запретили тебе выходить,  
Запретили и мне появляться,  
Запретили, должны мы сознаться,  
Нам с тобою друг друга любить.  
Но чего нам нельзя запретить,  
Что с запретом совсем не совместно,  
Это песня, с далекою песней  
Будем вечно друг друга любить.

Очень любил и хорошо знал французскую поэзию. Часто отводил занятия для знакомства с так называемыми современными течениями. Упоминал Верлена, Бодлера, Малларме, Леконта де Лиля, Шарля Вильдрака. Терпеть не мог Надсона, едко его критиковал. Не любил Бальмонта и Вертинского. Не любил гитару и стихи, переложённые на песни.

На одном из последних занятий Николай Степанович принес только что вышедшую книгу « Шатер » и, стоя у окна, сделал Фредерике Моисеевне дарственную надпись с двумя строками из « Дагомеи »:

« И как доблесть твоя, о единственный воин,  
Так и милость моя не имеет конца ».

Переехав в Москву, Фредерика Моисеевна хранила эту книгу. Лиля Моисеевна\*, жившая в Москве с ней, хорошо помнит и эту книгу, и эту надпись. Но книгу сохранить не удалось.<sup>8</sup>

Николай Степанович обладал даром предвидения и предчувствия.<sup>9</sup> Это сказалося и в книге «Огненный столп», и вся поэзия его последних дней такова.

Закончу двумя последними строчками из его неопубликованного восьмистишия:

... но я поэт,  
Моя трибуна — Зодиак.<sup>10</sup>

Это было написано накануне тех событий.

Я никогда не предполагала, что доживу до такого светлого дня, как сегодня.

*20 апреля 1986—13 мая 1987*

Н. Н. Семевская

О Н. С. ГУМИЛЕВЕ

В 1920—21 годах мой муж Даниил Михайлович Горфинкель принимал участие в работе студии Н. С. Гумилева «Звучащая раковина». Он рассказывал мне об этой студии, о ее синдике<sup>1</sup> Гумилеве, но время сохранило в моей памяти очень мало.

В архиве Даниила Михайловича есть несколько пожелтевших листов бумаги — единственные сохранившиеся документы его поэтической деятельности периода «Звучащей раковины». Это — стихи, вернее, упражнения в стихосложении, которые проводили участники Студии под руководством Николая Степановича. Он требовал от своих учеников писать стихи трудных форм: пантумы<sup>2</sup>, моноримы<sup>3</sup> и другие, считая, что только упорная работа в овладении поэтическим мастерством помогает одаренному человеку стать настоящим поэтом. Даниил Михайлович не раз говорил мне, что школа, которую он прошел у Гумилева, принесла огромные плоды его работе переводчика.

Запомнилась одна из заповедей Николая Степановича: «Каждый поэт пишет от чьего-то имени, но не обязательно о себе». Приводя примеры этому своему утверждению, он ссылался на Ахматову, которая «пишет от имени всех покинутых женщин».

---

\* Л. М. Наппельбаум.

Не знаю, являлось ли это его высказывание его личным убеждением, или только педагогическим приемом, но его собственное творчество, особенно проникновенная лирика «Костра»<sup>4</sup>, где раскрыта вся гамма чувств и переживаний самого автора, говорит совсем о противоположном.

*Август 1966 г.  
Комарово*

В. И. Лурье

### ИЗ ВОСПОМИНАНИЙ

...Сегодня хочу окунуться в те далекие годы. Гимназию я закончила уже после революции. Что делать дальше? Пошла было на Бестужевские курсы, но там мне совсем не понравилось. В один прекрасный день я пошла в гости с матерью к ее знакомым. Дочь знакомых Неточка рассказала мне, что на углу Невского и Мойки в бывшем княжеском дворце помещается теперь «Дом искусства»<sup>1</sup>, в котором проводятся различные семинары: по стихосложению, журналистике, искусству театра и т. д. Бывали там и вечера, музыкальные и литературные, читались доклады. В «Доме искусства» работал буфет, были даже парикмахер и маникюрша, что по тогдашним временам считалось роскошью. Там же жили и некоторые писатели и поэты: Мариэтта Шагинян, Лозинский, Гумилев.

В то время, о котором я веду рассказ, Гумилев уже давно был разведен со своей первой женой Анной Ахматовой и женат на совсем молоденькой и не очень-то талантливой актрисе Анне Энгельгардт, падчерице поэта Бальмонта.<sup>2</sup>

«Дом искусства» находился недалеко от нашего дома, и вот однажды я пришла туда на литературно-танцевальный вечер. Из всего, что происходило на вечере, запомнился только один забавный эпизод. В углу танцевального зала, где кружились в вальсе пары, стоял Гумилев и разговаривал с Мандельштамом. Тогда уже знаменитый поэт, Мандельштам был маленького роста и напоминал мне воинственного петуха со своей откинутой назад головой. Гумилев производил впечатление очень спокойного человека. Его узкое лицо не было красивым, но необычайно привлекательным. Полная задора, я подошла к Гумилеву и пригласила его на танец. Должна заметить, что знакомы мы с ним не были. «Я не танцую, — ответил он мне, — но прелестной девушке отказать не могу». Мы присоединились к танцующим и прямо-таки промаршировали как раз исполняемый оркестром вальс.

В «Дом искусства» я ходила на два семинара, одним из которых руководил известный тогда театральный режиссер Николай Николаевич

Евреинов, создавший теорию, что жизнь есть театр, а Бог является высшим театралом.

Одна из пьес Евреинова называется «Самое главное». Действие происходит в театральном агентстве, которое посылает артистов к несчастным людям, чтобы помочь им в жизни. Например, к одной очень некрасивой и одинокой девушке является симпатичный молодой красавец, он начинает ухаживать за ней, создавая иллюзию счастья. Пьеса переводилась на многие иностранные языки. На семинаре Евреинов читал лекции по драматургии, излагал свои идеи о разных формах театра. Я была в него влюблена и посвятила ему стихотворение «Христос и Арлекин».

Евреинов был близорук и по улице ходил с палкой. Часто его сопровождала одна из его поклонниц, дочь известного в Петрограде адвоката Нора Сахар. Вскоре Евреинов женился на актрисе Анне Кашиной. За границу они уехали уже после отъезда нашей семьи.

Другой семинар, на который я ходила, назывался «Стихосложение»<sup>3</sup>, его руководителем был Николай Степанович Гумилев. Гумилев был монархистом, абсолютным противником советского режима. Однажды, выступая в «Доме искусства» с рефератом по искусству, Гумилев обратился к публике со словами «господа». Встает какой-то гражданин и заявляет: «Господ больше нет, есть только товарищи и граждане». Презрительно посмотрев на гражданина, Гумилев ответил: «Такого декрета еще не было». Доклады и семинары Гумилева были всегда очень интересными. Студисты писали стихи, читали их на семинаре, обсуждали, а потом сам Гумилев разбирал эти стихи и давал им свою оценку. Я посвятила Гумилеву несколько, по-моему, совсем неплохих стихов.

Чудесное было время. Из глубины памяти вновь возникают перед глазами картины прошлого. Мы сидим за длинным столом. Морозная зима. Открывается дверь, и закутанный в шубу, в меховой шапке, входит Гумилев. Медленно снимает сначала шубу, потом шапку, садится на свое председательское место, достает черепаховый портсигар, закуривает — и занятия начинаются.<sup>4</sup> Весной после занятий некоторые студисты ходили с Гумилевым на прогулки по запустелым, заросшим травой улицам революционного Петрограда. Особенно четко сохранилась в моей памяти набережная Невы. О Неве я писала стихи еще в Петрограде, а затем и в первые годы эмиграции в Берлине.

В то время, когда я познакомилась с Гумилевым и начала заниматься в студиях «Дома искусств», жена Гумилева Аня Энгельгардт была в отъезде. У Гумилева было много любовных приключений: он часто влюблялся, и в него влюблялись. Я, конечно, тоже влюбилась в Гумилева, увлечению Евреиновым наступил конец.

В один прекрасный день на прогулке по набережной Гумилев сказал мне: «В квартире Оцуа состоится небольшая вечеринка, но взрослых на ней не будет. Это, вероятно, не для вас, ведь вы такая примерная девушка», — подчеркнул он. Мне минуло 21 год, воспитывали меня по всем правилам буржуазной морали, поэтому

слова Гумилева меня только подзадорили: я решила непременно пойти на вечеринку.<sup>5</sup>

В те годы в Петрограде был комендантский час, и после 8 вечера выходить на улицу воспрещалось, так что на вечеринке надо было остаться до утра. На вечеринку пришли Гумилев, поэты Георгий Иванов, Николай Оцуп, морской офицер Колбасьев, также писавший стихи, старшая дочь «придворного» тогда фотографа Наппельбаума Ида и я. Электричества не было. Мы бродили из одной комнаты в другую с керосиновой лампой в руках. Пили нечто отвратительное, приготовленное из денатурата. На следующее утро, придя домой, я написала стихотворение, в котором была такая строка: «Милые, милые, ночь оторвала меня!»

Но был человек, который трогательно любил меня. Это был поэт Константин Вагинов, в те годы еще Костя Вагинов. Он посвятил мне стихотворение, которое написал на книге моей любимой поэтессы Анны Ахматовой «Четки». В то время Вагинов писал очень сложные по содержанию лирические стихи. В памяти возникает облик Кости в длинной, переделанной шинели его отца. Он стоит во дворе нашего дома и машет мне на прощание рукой. Мы уезжаем насовсем. Костю я больше не видела. В первые годы пребывания в Берлине мы с ним еще переписывались, я посвятила ему несколько стихотворений. Уже после нашего отъезда он стал довольно известным поэтом. Женился Костя на одной из студисток Гумилева, Шуре Федоровой. Как я потом узнала, умер он совсем молодым от туберкулеза.<sup>6</sup>

Как-то, придя в «Дом искусств», услышала: «Не ходи к Гумилеву, там засада. Его арестовали, и в квартире сейчас сидят чекисты, подстерегают его друзей и знакомых». Помню, что пакеты в тюрьму Гумилеву носили три женщины: жена Аня Энгельгардт, Нина Берберова и Ида Наппельбаум.<sup>7</sup> Получал ли он их, осталось неизвестным.

Недавно узнала от журналиста и литературоведа Натана Федоровского, что расстреливал Гумилева сам Дзержинский.<sup>8</sup> Студисты Гумилева заказали в Казанском соборе на Невском панихиду по рабу Божьему Николаю. Фамилии Гумилева, разумеется, произносить было нельзя. В день панихиды я случайно встретила на улице Анну Ахматову и, конечно, попросила ее прийти на панихиду, она пообещала прийти и пришла.<sup>9</sup>

На смерть Гумилева я написала несколько стихотворений. Напечатаны они были в выходившей в Берлине газете «Дни», в которой я работала постоянной сотрудницей литературного отдела.

Вскоре после гибели Гумилева умер Блок...<sup>10</sup>

\* \* \*

Итак, умер Блок. Панихида состоялась на квартире поэта. Когда я пришла туда, комната, где стоял гроб, была переполнена, люди стояли в дверях. Гроб по улицам Петрограда несли шесть человек. Помню, кто-то сказал: «Если бы сейчас взорвалась бомба, в Петрограде

не осталось бы в живых ни одного представителя литературно-художественного мира». Действительно, казалось, вся интеллигенция города шла за гробом поэта.

Вскоре мы навсегда уехали из Петрограда. В первый, но, увы, не в последний раз я так безнадежно, в таком отчаянии рыдала, уткнувшись лицом в подушку на уже проданной кровати. Я так не хотела покидать родину. В этот день закончился значительный и, несмотря на все трагическое, счастливый этап моей жизни.

\* \* \*

<...>

Поздней осенью 1922 г. с родителями, братом и сестрой я приехала в Берлин. От кого-то я узнала, что в кафе «Ландграф» на площади Нолендорф раз в неделю проводятся русские литературные вечера под названием «Дом искусства». Однажды меня пригласили на вечер, где я должна была выступить с докладом о петроградском Цехе поэтов и о «Звучащей раковине» (так называли себя студисты Гумилева). Кафе было переполнено. Председательствовал поэт Минский. Это был среднего роста, с довольно значительным брюшком, добродушный человек с лысиной, обрамленной седыми локончиками. Рядом с ним в президиуме сидела пожилая переводчица госпожа Венгерова. Стоя посреди зала, я рассказывала о творчестве петроградских поэтов, о «Доме искусства» в Петрограде, о Гумилеве, о его студии. Рассказала и об аресте и гибели Гумилева, о смерти Блока. После доклада я прочитала несколько своих стихотворений петроградского периода.

Д. Ф. Слепян

## ЧТО Я ВСПОМНИЛА О НИКОЛАЕ СТЕПАНОВИЧЕ ГУМИЛЕВЕ

Как я ни стараюсь — я никак не могу вспомнить при каких обстоятельствах произошло мое знакомство с Николаем Степановичем Гумилевым?!

Да и не мудрено — ведь это было так давно, приблизительно где-то в 1918—19 году...

Тогда мне было всего шестнадцать лет. Возможно, что меня где-нибудь с ним познакомил Александр Авелевич Мгебров (популярный в те годы артист, литературный и театральный деятель). Хотя не исключено, что кто-нибудь из студентов — устроителей «Вечеров» Технологического Института<sup>1</sup>, которые я часто посещала.

Эти Вечера проводились ежесубботно в «Столовке Техноложки», куда очень охотно приходили читать свои стихи приглашаемые поэты, начиная от буквально обожаемого «самого» Александра Блока.

Читали там свои стихи (из тех, кого сохранила память) черненский грассирующий Георгий Иванов, громадный Владимир Пяст, похожий на гнома жеманный Михаил Кузмин, красивый и подчеркнито эlegantный Николай Озуп и, конечно, пользовавшийся огромной популярностью и успехом Николай Степанович Гумилев, стихи которого любила и знала молодежь, и каждое выступление его встречала особенно горячими и щедрыми аплодисментами.

У меня было особенно много знакомых среди студентов Технологического института, так как гимназия, в которой я училась,<sup>2</sup> находилась близко от Института. И по давно установившейся традиции, мы ходили друг к другу на всякие Вечера и Балы. Да я и жила близко.

Хотя в ту пору я училась и в Консерватории (по классу скрипки), я почти не пропускала эти вечера в Технологическом Институте, так как очень увлекалась поэзией, да и любила потанцевать!.. Мне вообще очень нравилась простота и незатейливость этих Вечеров.

Они проводились во дворе Института, с «очень черного хода», в узком и длинном помещении столовой, уставленной столами, обитыми черной клеенкой, и досчатыми скамейками. В конце столовой был пристроен помост, на котором и происходили обычно все выступления.

Зрители тесно рассаживались на столах и скамейках. Жара обычно была нетерпимая.

В соседнем помещении стоял рояль, под музыку которого после программы танцевали.

В особо торжественных случаях зал украшался гирляндами цветных лампочек, фонариков, часто вывешивались юмористические объявления, плакаты, карикатуры.

Многие участники после выступлений охотно оставались с веселой молодежью, тем более, что в такие дни студенческая столовая комиссия выдавала по тарелке каши, хлеб и кусок настоящего сахара к обжигающей кружке чая, что в то голодное время в Петрограде имело свою дополнительную притягательную силу, тем более для Николая Степановича, который в ту пору никогда не был сыт.

Мне вспоминается, и это вполне возможно, что мое знакомство с Николаем Степановичем Гумилевым состоялось на одном из таких вечеров. В конце концов это и неважно, а важно то, что мы неоднократно встречались, что он часто мне звонил по телефону, чтобы уговориться о встрече, а иногда, зная об обычных моих часах занятий в Консерватории, — возникал на каком-нибудь углу по пути моего следования.

Его коричневая, экзотическая, северная доха с аппликациями из фигур белого цвета видна была издали и привлекала всеобщее внимание, что впрочем его ничуть не смущало.

И вообще своеобразие его облика скорее удивляло, чем привлекало: очень высокий, движения как на шарнирах, дынеобразная голова с небольшими глазами, какого-то неопределенного цвета и выражения... но руки... У него были необыкновенно красивые, выразительные руки!

С людьми он был мало общителен, даже замкнут и сух, а со многими надменен. Но во всех проявлениях как-то подчеркнито-театрален...



В то время он мне казался «сильно пожилым» и никаких к себе чувств, кроме восхищения как поэтом, не вызывал.

Но мне его отношение импонировало, да и всегда с ним было интересно, в особенности когда он рассказывал о своих необыкновенных путешествиях.

Я уже говорила о том, что мы с ним довольно часто встречались, но это вызывало резкое недовольствие моей матери, и поэтому он дома у нас не бывал.

Однажды, когда я захворала, я получила от него письмо. Он писал, что очень грустит не видя меня, мечтает о многом поговорить со мной, но «не хочет надкусывать плод», поэтому обо всем поговорим при личной встрече.

В одну из наших встреч он подарил мне книжку своих стихов, на титульном листе которого было написано стихотворение, а над ним посвящение: «Дориане с ее скрипкой — мои первые стихи».

Вот это стихотворение:

Я говорил: «Ты хочешь, хочешь,  
Могу ль я быть тобой любим?  
Ты счастье странное пророчишь  
Гортанным голосом своим:  
А я плачу за счастье много  
Мой дом — из звезд и песен дом.  
И будет сладкая тревога  
Расти при имени твоём.  
И скажут — что он? — только скрипка  
Покорно плачущая, он,  
Ее единая улыбка  
Рождает этот дивный звон.  
И скажут: что он? — только море  
Двояком отраженный свет  
И после — о какое горе,  
Что девушки такой же нет!

К моему большому сожалению, в тридцать седьмом году я уничтожила эту книжку и письмо.<sup>3</sup>

Вспоминаю я также и то, как часто приглашал меня Николай Степанович на вечера, в бывший Зубовский особняк на Исаакиевской площади.<sup>4</sup>

Особняк этот был передан самим владельцем — графом Зубовым — для организации там Института Истории Искусств. Вся его обстановка дворцового типа поэтому осталась в полной сохранности, и в те годы в этом особняке Институтом устраивались самые разнообразные вечера, концерты с участием лучших артистических и литературных сил.

Программы этих вечеров иногда подготавливались, а иногда vznikали стихийно и даже одновременно в нескольких гостиных и залах.

Однажды, к моей великой радости и гордости — Николай Степанович меня пригласил на заранее объявленный Бал-маскарад. Вспоминаю, как среди костюмированных появился Осип Манделштам, одетый «под Пушкина» в цветном фраке с жабо, в парике с баками

и в цилиндре. Он был тогда также очень популярен, и в тот вечер в одной из переполненных гостиных я увидела Мандельштама, который, стоя на мраморном подоконнике громадного зеркального окна, выходявшего на классическую петербургскую площадь, в белую ночь читал свои стихи. Свет был полупригашен, портьеры раздвинуты и вся его фигура в этом маскарадном костюме на этом фоне, как на гравюре, осталась незабываемой, вероятно, для всех, кто при этом присутствовал.

Появление Николая Степановича Гумилева на маскараде вызвало общее внимание. Он был в своем обычном, уже изрядно поношенном черном костюме, но на этот раз в очень высоком белом туго накрахмаленном воротничке (которых тогда уже давно никто не носил) и черном старомодном галстуке. При входе он надел черную полумаску, но очень быстро ее снял, вероятно потому, что ему хотелось быть узнаваемым.<sup>5</sup>

Уже через несколько секунд он был окружен плотным кольцом поклонников, одолевавших его просьбами прочитать стихи. В ответ Николай Степанович театрально приложил руки к сердцу и, показывая на меня, аффективно произнес: «Если моя королева захочет, то я прочту» и склонился в подчеркнуто-почтительной позе. Конечно, зардевшись от счастья «королева» «захотела» и также театрально подыграла своему партнеру.

Николай Степанович в этот вечер был в ударе, подогрет шумными аплодисментами. Он прочитал много стихов, адресуя их мне, в особенности мне запомнилось:

Девушка, твои так нежны щеки  
Грудь твоя как холмик невысокий,  
Полюби меня и мы отныне,  
Никогда друг друга не забудем...

и. т. д.

(Цитирую эти строки по памяти).<sup>6</sup>

Читал он свои стихи, как тогда было модно, нараспев, при этом в нос и сильно шепелявя.<sup>7</sup> Впрочем, у большинства поэтов тогда с дикцией обстояло неважно, многие шепелявили и не только не старались избавиться или скрыть этот дефект, но даже подчеркивали его, очевидно, считая это особым признаком поэтического дарования.

Возвращались мы с этого памятного мне маскарада под утро, втроем – третьим был Мгебров, ярый поклонник Гумилева, очень симпатизировавший мне и давно уговаривавший меня идти на сцену... что вскоре и произошло к огорчению моих родных и консерваторских преподавателей.

Итак, в то утро – улицы сплошь были залиты дождем, а никаких способов передвижения, кроме пешего, в ту пору не существовало, Николай Степанович, увидев мое отчаяние по поводу того, что моим новым туфлям грозит гибель, предложил понести меня на руках и Мгебров его поддержал.

Они переплели руки «стульчиком» и оттого, что я была очень мала ростом — оба они «рыцарски склонялись ко мне» перед каждой очередной лужей, чтоб мне легче было садиться, и так, держа обоих за шеи, и почти не слезая всю дорогу, я была доставлена домой, даже не замочив своих новых туфель.

Однажды Николай Степанович, гуляя со мной, уговорил меня зайти к нему домой. Жил он тогда на Преображенской улице. Дверь он отворил своим ключом и через захламленную прихожую мы прошли в его комнату, в которой он, по-видимому, спал и работал.

Меня удивила ее обстановка: сборная мебель... Из-за ширмы виднелась никелированная кровать мещанского вида, а над ней — на стене, резко контрастирующая, распластанная шкура леопарда. На старинном комодe красного дерева стояло много интереснейших, уникальных вещей — реликвий, вывезенных им вместе со шкурой леопарда из его африканских путешествий.<sup>8</sup> Я в тот вечер с особенным восхищением слушала его увлекательнейшие рассказы о каждой вещи и о его приключениях. Рассказывал он очень ярко, образно, рисуясь и несколько хвастливо...

После того, как я поступила в театральную школу, мы стали все реже и реже встречаться. Я была целиком захвачена занятиями, репетициями, и всем тем, что сопутствовало моему страстному увлечению театром. Да и он больше не искал меня. Слышала я, что Николай Степанович, как и многие другие поэты, переехал на жительство в помещение Зубовского особняка.<sup>9</sup>

Когда я прочла в газетах о процессе, в котором фигурировал Гумилев, я была ошеломлена. Мне это невозможно было себе представить, так непохоже это было на него!

В те трудные и голодные годы многие брюзжали и роптали, а Николай Степанович, совершенно не умеющий «устраиваться», как многие, ходил всегда голодный, плохо одетый, и не только не возмущался и не жаловался на трудности быта, но говорил об этом скорее с юмором, к которому он вообще не был особенно привержен.

Через много лет я столкнулась в театре, в котором служила, с бывшим старым чекистом тех лет (он был директором театра), который присутствовал при расстреле Гумилева. Он рассказывал, что был поражен его стойкостью до самого трагического конца.<sup>10</sup>

Позднее, в годы необоснованных репрессий — этого товарища постигла та же участь.

*Ленинград, 15 октября 1966 г.*

ВОКРУГ ИМЕНИ Н. С. ГУМИЛЕВА

В четырнадцатую годовщину смерти Н. С. Гумилева не хочется вспоминать обстоятельства его гибели. Лучше вспомнить о чем-либо из его жизни и по возможности о том, о чем почти или совсем не говорилось.

Все знают о первом Цехе поэтов, основанном в 1909 году Гумилевым и Городецким. Мало кто знает о последнем Цехе, возрожденном через десять лет при большевиках.<sup>1</sup>

Пока за Невскою заставой  
Потрескивает пулемет,  
По кругу мы читаем: вот  
Иванов, от него направо  
Одоевцева, Гумилев;  
Лозинский не совсем здоров,  
Должно быть не придет; налево  
За Адамовичем, за мной  
Краснеет Нельдихен...<sup>2</sup>

Об этом последнем стоило бы когда-нибудь поговорить особо. У Гумилева было немало «открытий» среди молодых поэтов и одним из самых интересных был наверно Сергей Нельдихен.

В советских журналах имени его не найти уже давно. Что с ним случилось? Не убрали ли его куда-нибудь подальше за слишком большое своеобразие?

Покойный Пяст считал Нельдихена гениальным. Многие считали его идиотом. Гумилев нашел, мне думается, более справедливое определение. Он говорил, что Нельдихен дал голос человеческой глупости. Не сам Нельдихен глуп, а его герой.<sup>3</sup>

Явление Нельдихена на эстраде было всегда сенсацией. Опоздав на вечер в Доме Искусств или другое учреждение, где иногда выступали поэты, можно было издали определить, что на эстраде Нельдихен: свист, хохот, восторженные аплодисменты и улюлюканье сопровождали почти каждую его фразу.

Высокого роста, с важным и спокойным лицом, в длинной косоворотке без пояса, Нельдихен читал громким голосом:

– Лаборатория для медицинских исследований...  
Зайду, отдам свою кровь исследовать –  
Пусть узнают, почему я такой  
Органный, величественный и радостный...<sup>4</sup>

Чуковский находил в Нельдихене сходство с Уот Уитменом, московские иманжисты презрительно над Нельдихеном подшучивали, боясь конкурента по шумной и случайной славе, а в Цехе его «держали в строгости» и заставляли работать. Такова была система Гумилева.

У этой системы были огромные достоинства и недостатки. Сейчас о том и другом можно говорить свободно.

Многие и много раз возмущались самой идеей Цеха поэтов, находя в ней внутренние противоречия: поэты все-таки не ремесленники. Цех был необходим в какой-то момент, как реакция против крайностей символизма. Он был трезвым напоминанием о том, что и поэзия дело рук человеческих, и что в ней многое можно совершенствовать путем работы и тренировки. Формула была скромнее символической и дала реальные результаты в поэзии Ахматовой, Мандельштама и других.

Построенный по образцу средневековых ремесленных цехов, Цех поэтов имел своего почти бессменного председателя — синдика Н. С. Гумилева. Секретарем первого Цеха была Ахматова. Несколько искусственная и в общем не очень соблюдавшаяся дисциплина воспринималась многими со стороны без особой симпатии. Создавалось впечатление, будто каждый член Цеха горой стоит за другого и готов отстаивать его вопреки убеждению. Эта не существовавшая на самом деле «круговая порука» восстанавливала людей самых разных толков и против членов Цеха, и, в особенности, против самого Гумилева. Но он не хотел сдаваться. Его организаторская деятельность отчасти была жертвой.

В общем роль учителя вряд ли так уж его привлекала. Не может поэт, которому есть что сказать самому, отдать главные силы «учебной» и просветительной работе. Да и ученикам его это не могло быть особенно полезным. Человек, не нашедший своей темы и своего голоса, не мог быть долго чем-то по одному желанию Гумилева. Настоящий же поэт рано или поздно восставал на учителя, чтобы отбросить навязанное и внушенное и свободно проявить свое.

Гумилев отлично понимал все это и все-таки продолжал быть синдиком Цеха и организатором всяческих студий и кружков. Кое в чем деятельность эта была полезна, но самому Гумилеву она стоила слишком многого. Получалось несоответствие между затраченными усилиями и достигнутыми результатами. Как-никак ни один из настоящих поэтов Цеха не пошел по следам своего синдика, и формулы, проверенные им для себя, никому из них подойти не могли.

Драгоценным для окружения Гумилева был пример его удивительной преданности поэзии. Но для него самого Цех был, пожалуй, слишком неблагоприятным делом. У многих именно из-за его упорной работы в Цехе создавалось убеждение, что Гумилев не поэт, а преподаватель поэзии. В Петербурге это многим приходилось слышать, например, от М. Кузмина.

Говорят, «дурная слава бежит, хорошая лежит».

Слава учителя, чуть ли не педантичного и не очень способного на личное творчество, быстро начала устанавливаться за Гумилевым.

Иногда читаешь вслух прекрасные строчки и кто-нибудь спросит: чьи это стихи?

— Гумилева.

— Гумилева? И в вопросе слышится глубокое удивление: репутация «преподавателя поэзии» не вяжется с репутацией замечательного поэта.

А между тем какие есть у Гумилева прекрасные стихи! К одному из них, почти при мне написанному, я вернусь ниже...

Заседания последнего Цеха происходили в обстановке совершенно исключительной.

— Случайных пуль не слышно нам,  
Гуляют чашки по рукам  
И ложки звенят... Курсанты  
С огромным рыжим полотном:  
«Долой наемников Антанты!»  
Идут по улицам...<sup>5</sup>

Было все-таки что-то вызывающее и героическое в подчеркнутом пренебрежении Гумилева к тому, что происходило за окном.

— Не смей трогать моих чертежей! — крикнул Архимед воину, занесшему над ним меч.

Гумилев мог бы сказать то же красноармейцу, пришедшему его арестовывать...<sup>6</sup>

\* \* \*

Однажды в 1920-ом году в 5 часов утра мы с Гумилевым и с несколькими знакомыми возвращались домой после ночи, проведенной на Петербургской стороне у инженера Крестина. Гумилев был в прекрасном настроении — он только что подписал с нашим гостеприимным хозяином договор о переиздании своих книг и получил аванс.<sup>7</sup>

Он не задумывался, почему какой-то чудак в такое трудное время нашел возможность купить у него права на «Жемчуга», «Колчан» и другие сборники стихов. О дружеском заговоре Н. С. не подозревал. Между тем написанный им от руки на двух листках договор за подписью поэта был тогда же передан мне инженером Крестиним, и любители автографов могут видеть у меня, когда захотят, этот любопытный документ. Благодаря вмешательству друзей Гумилева, Крестин сыграл благородную роль мецената под видом издателя, предполагающего разжиться на стихах. Как дружно посмеялись бы над ним настоящие издатели!

Гумилев был очень оживлен, шутил, говорил о переселении душ, и вдруг посередине его фразы за нами послышался какой-то необычайный грохот и звон. Неожиданность была так велика, что мы все остановились. Неожиданнее же всего было то, что эти странные звуки производил обыкновенный трамвай, неизвестно откуда и почему въездивший в 5 часов утра на Каменноостровском проспекте<sup>8</sup>. Мы не могли опомниться и повернулись лицом к трамваю, летевшему к нам и сиявшему электрическим светом на фоне светлеющего неба. Было что-то потрясшее нас всех в этом в сущности очень простом и

прозаическом явлении. Оговорюсь, что в среде петербургских поэтов именно в это время было в моде настроение, которое можно бы назвать «мистикой будней». Самые простые вещи хотелось видеть обновленными и загадочными и это не было искусственно придумано, а в чем-то действительно соответствовало внешней бедности и внутреннему богатству нашего тогдашнего существования.<sup>9</sup>

Трамвай уже почти поравнялся с нами и чуть-чуть замедлил ход, приближаясь к мосту. В этот момент Гумилев издал какой-то воинственный крик и побежал наискосок и наперерез к трамваю. Мы увидели полы его развевающейся лапландской дохи, он успел сделать в воздухе какой-то прощальный знак рукой и с тем же грохотом и звоном таинственный трамвай мгновенно унес от нас Гумилева...<sup>10</sup>

Как я вскочил на его подножку,  
Было загадкой для меня,  
В воздухе огненную дорожку  
Он оставлял и при свете дня.  
Мчался он бурей темной, крылатой,  
Он заблудился в бездне времен...  
— Остановите, вагоновожатый,  
Остановите сейчас вагон!  
Поздно! Уж мы обогнули стену,  
Мы проскочили сквозь рощу пальм,  
Через Неву, через Нил и Сену  
Мы прогремели по трем Мостам...<sup>11</sup>

Я вдвойне благодарен Крестину, говорил мне через день Гумилев, прочитав эти строчки, — за аванс и за то, что, не засидись мы у него, я не написал бы «Заблудившийся трамвай».

\* \* \*

Одним из самых популярных сейчас кинематографических режиссеров Анатолий Литвак, тогда еще юный и скромный ученик одной из Мейерхольдовских студий, обратился ко мне в Петербурге в 21-ом году с просьбой помочь советами в постановке «Гондлы» Гумилева. Не знаю, зачем я понадобился, но идея была мне по душе и я несколько раз присутствовал на чтении звонких стихов «Гондлы» ростовскими студистами, о чем впрочем письмом просил меня сам Гумилев, в это время путешествовавший на юге России.<sup>12</sup>

Многие не знают «Гондлы». Советую прочесть эту вещь тем, кто любит лирику Гумилева. В ней есть несколько пронзительно-подлинных мест, полных горькой печали. Это — жалобы Гондлы, принца, поэта и жалкого уroda, жалобы, в которых нельзя не слышать голос самого автора. Может быть, это отзвук каких-то личных обид Гумилева.

Как-то он рассказывал, что стал драчуном и задирой, чтобы скрыть робость. Многих коробило его грубоватое донжуанство, которым он любил кичиться и из-за которого у него было немало неприятностей и даже дуэль. Мне думается, что и это было приемом самозащиты:

Гумилев был очень некрасив, хорошо это знал и перенес немало неудач из-за своей внешности. Должно быть, искренняя боль некоторых монологов «Гондлы» отражает муки самого поэта.<sup>13</sup>

Хлопоты учеников ростовской театральной студии увенчались успехом: постановка «Гондлы» была разрешена, репетиции шли удачно, снято было и помещение, кажется, в бывшем Литейном театре.<sup>14</sup> И вдруг за месяц перед премьерой Гумилева арестовали.<sup>15</sup> Нечего и говорить, что после гибели поэта постановку «Гондлы» запретили, и отличная затея молодых артистов кончилась ничем.

\* \* \*

Пишу эти обрывочные воспоминания под безоблачным небом Прованса.

Одно из главных впечатлений этих дней и мест — удивление перед силой жизненности русских, всюду создавших санатории, колонии, фермы. Об этом необходимо написать отдельно.

Вчера, беседуя с одним русским живописцем-пчеловодом, влюбленным в свое искусство и еще больше в своих пчел, я вспомнил, что заветной мечтой Гумилева было именно это: уехать из Петербурга на юг Франции, стать пчеловодом, куроводом и писать, писать.

Увы, это не сбылось, как не сбылась мечта Сологуба завести корову и поселиться под Ревелем, как не сбылась мечта Пушкина бежать «в обитель дальнюю трудов и мирных нег».<sup>16</sup>

Сельская эклога могла бы стать одной из главных форм русской поэзии, если бы судьба ее была менее трагичной.

Г. Н. Х а л а й д ж и е в а

### [О ПОСТАНОВКЕ «ГОНДЛЫ»]

В 1918 году, двадцатилетней, я пришла в театральную студию. В это время в Ростов-на-Дону перевели Варшавский университет, в котором обучались оба брата Шварцы. Откуда-то появился А. Б. Надеждов (настоящая фамилия — Каплан, сын придворного портного), ставший режиссером созданной таким образом Театр-Мастерской. В качестве помещения нам выделили реквизованный дворец — сплошь мрамор! Директором театра стал С. М. Горелик.

Первый же спектакль — «Смерть Танжиля»<sup>1</sup> — принес успех. В газетах были опубликованы рецензии Зноско-Б(оровско)го и С. Яблоновского. Затем сыграли «Пир во время чумы»<sup>2</sup>, а в 1920 году — «Гондлу»<sup>3</sup>. И актеры, и публика принимали спектакль с восторгом.

Летним вечером 1921 года в последний раз собрались в своем театре: сезон окончился, все получили отпускные. Мужчины пошли



покупать продукты, а девочки остались. Вдруг в 9 часов вечера примерно входит страшный косоглазый человек в потертом пальто и, не здороваясь, спрашивает: «Как пройти к директору?» Я указала. Через некоторое время выбегает С. М. Горелик, – Немедленно собрать всю труппу! Даем занавес!

– Но мы же уже в отпуске!

Собрались только к часу ночи. В зале сидели двое: Н. С. Гумилев и С. М. Горелик. Все актеры дрожали. Но спектакль прошел хорошо. Часа в 2 ночи Гумилев уже уезжал, и его пошли провожать все.

– Спектакль мне во как понравился (жест под подбородок). Хотите стать петроградским театром? Я буду вашим директором. Ну, как? Едете?

Вскоре мы погрузились в два вагона и поехали. В пути Горелик получил известие (может быть прочел в газете), что Гумилев расстрелян. Но Петроград был уже близко. Приехали.

Поселились на 3-ем этаже дома на углу Литейного и Невского, там сейчас большой гастроном, а раньше была гостиница.

В Петрограде «Гондла» прошел 4 спектакля с полным аншлагом. Публика принимала восторженно. Билеты было не достать, хотя они были проданы на 40 спектаклей вперед. Но перед 5-м спектаклем в гримерную ко мне вошли люди в черном и велели разгримироваться, ибо спектакля не будет.

– Как? Почему? За что?

– Вы что, не знаете, что автор расстрелян?<sup>4</sup>

После снятия «Гондлы» играли еще «Адвоката Пателена»<sup>5</sup>, еще что-то, но постепенно спад. Публика перестала ходить, и театр закрыли. Евг. Л. Шварц пошел в грузчики. Я играла в каких-то уличных театрах. Наконец, пришла в БДТ<sup>6</sup> на дебют, но была принята сразу. Монахов сказал: Да ведь это Вы играли Леру в «Гондле»? Какой может быть дебют? Идите в контору.

**В. А. Павлов**

## **ВОСПОМИНАНИЯ О Н. С. ГУМИЛЕВЕ**

*(Запись Л. В. Горнунга от 11.09.23 г.)*

Владимира Александровича Павлова я встретил у своего недавнего знакомого, Сергея Михайловича Богомазова, на Тихвинской улице. Кто-то мне сказал, что у С. М. Богомазова есть текст сказочной пьесы Гумилева для детей «Дерево превращений»<sup>1</sup>. Я разыскал его.

Он работал в то время в «Музпрокате» на Кузнецком мосту, где мы и встретились впервые. Он был одет в синюю блузу из сатина, очень длинную, ниже колен. Лицо было сильно напудрено. Нижняя челюсть сильно выдавалась вперед, что влияло на его дикцию.

Сегодня, 11 сентября, у него дома я застал его в той же синей блузе. Здесь же был В. А. Павлов в обычном темном костюме. Они могли служить контрастом по своей внешности. Мягкий и немного женственный Богомазов и Павлов — брюнет в пенсне, с неприятным и резким голосом, с сумбурной речью. По первому впечатлению он не вызывал симпатии.

Когда С. М. Богомазов сказал В. А. Павлову, что я интересуюсь всем, что относится к Н. С. Гумилеву, он согласился рассказать о своих встречах с Николаем Степановичем.

В. А. Павлов — москвич, но в 1921 году жил в Петрограде и, в качестве поэта, вращался в литературных кругах, в частности входил в ближайшее окружение Гумилева. В начале 1921 года Гумилев предложил ему поехать вместе в Крым, в Севастополь. Это не было командировкой.<sup>2</sup>

В это время он уже окончательно расстался со своей военной формой, которую еще donaшивал после войны, и носил простой костюм, косоворотку и кепку, заломленную назад.

В. А. Павлов служил в то время флаг-секретарем коморси Немитца. В июне Гумилев и Павлов приехали в Москву, и уже отсюда, в салон-вагоне коморси Немитца, отправились в Севастополь.

У Н. С. Гумилева с собой была рукопись «ШАТРА». В Севастополе с помощью Павлова ему удалось в очень короткий срок напечатать эту небольшую книжку на плохой бумаге, в синей обложке, для чего была использована оберточная бумага для сахарных головок. Рукопись Гумилев подарил тут же Павлову, а весь тираж книги увез с собой в Петроград.<sup>4</sup>

В Севастополе им однажды удалось достать легковой автомобиль, на котором было решено поехать за черешней. По дороге зашли в открытый ресторан. За соседним столиком сидела какая-то дама, и Гумилев не преминул познакомиться с ней. Они переговаривались и шутили. При расставании Гумилев получил от нее розу. Был очень жаркий день. Когда вышли из ресторана, Гумилев имел очень эксцентрический вид: в расстегнутой косоворотке и заломленной назад кепке, он шел, обмахиваясь розой, как веером.

Во время какой-то попойки в ресторане Гумилев сказал Павлову, что посвящает ему свое стихотворение «Пьяный дервиш».<sup>5</sup>

Когда уезжали из Севастополя, то каким-то образом опоздали на свой поезд. Пришлось идти к начальнику вокзала и затем ехать другим.

Павлов сказал, что Гумилев, помимо издательства «Всемирная литература»<sup>6</sup>, предполагал работать в Петроградском отделении ЛИТО Наркомпроса и вел об этом переговоры.<sup>7</sup>

В те роковые августовские дни в Петрограде Жорж Иванов и Георгий Адамович сообщили Павлову, что Гумилев арестован. Одним

из обвинений Гумилева было, что будто бы он участвовал в составлении какого-то контр-революционного воззвания. Всего по этому делу было арестовано 400 человек. Человек двести было отправлено в Харьков, в том числе и сам В. А. Павлов, где их всех освободили.<sup>8</sup>

Очень многие пытались хлопотать за Гумилева, но безуспешно. Находясь в тюрьме, Гумилев написал несколько стихотворений.<sup>9</sup>

В последний день, когда было назначено исполнение приговора, арестованных вывезли далеко за город.

Поэты, близкие Гумилеву, участники «Цеха поэтов», разыскали какого-то садовника, жившего недалеко от места расстрела, предположив, что он мог что-то видеть, и уговорили его рассказать о случившемся. По его словам, всю партию поставили в один ряд. Многие мужчины и женщины плакали, падали на колени, умоляли пьяных солдат. Гумилев до последней минуты стоял неподвижно.<sup>10</sup>

\* \* \*

Гумилев был очень высокого мнения о себе, был тщеславным, иногда надменным, любил шутить над другими. Но всегда серьезно и свято относился к своему ремеслу. Ничего не ставил выше поэзии. Говорил, что инженеры существуют для того, чтобы могли существовать поэты.

Однажды, когда он вел Студию Стиха при Доме Искусств, на вечере у Николая Оцупа, он принес с собой большую раковину и говорил, что в ней звучит шум моря. Это дало название сборнику стихов его учеников, «Звучащая Раковина». Он был напечатан уже после смерти Гумилева.<sup>11</sup>

Свою вторую жену, Анну Николаевну, дочь профессора Н. А. Энгельгардта, Гумилев держал в строгости. Она была моложе его и довольно легкомысленна. Одно время она жила в Бежецке со своей маленькой дочерью Еленой, сыном Гумилева от Анны Ахматовой Львом и его матерью, Анной Ивановной.

После смерти Н. С. Гумилева Анна Николаевна вела себя легкомысленно. Из литературного наследия мужа устроила лавочку. Она не сумела сохранить последние записки Гумилева из тюрьмы.<sup>12</sup>

М. А. Волошин

[ИЗ ДНЕВНИКОВ]

30.3.1932

Я все лето [1921] просидел в кресле. Сперва очень болели ноги и колени. До этого, за день, как мне слечь, я съездил в Феодосию — и там встретился случайно в Центросоюзе с Гумилевым. Я делал

последние дела для приема Пшеславского и его группы художников, которые должны были, как было условлено, приехать в Коктебель лепить памятник «Освобождение Крыма» (...) в Симферополе. (...) Не помню уже, почему — мне понадобилось зайти в контору Центросоюза. И Коля Нич, который там служил, спросил меня: «А вы знаете поэта такого-то?». И подсунил мне карточку: «Николай Степанович Гумилев». — «Постой, да вот он сам, кажется». И в том конце комнаты я увидел Гумилева, очень изменившегося, похудевшего и возмужавшего: «Да, с Николаем Степановичем (мы) давно знакомы», — сказал я.

Мы не видались с Гумилевым с момента нашей дуэли,<sup>1</sup> когда я, после его двойного выстрела, когда секунданты объявили дуэль оконченной, тем не менее отказался подать ему руку. Я давно думал о том, что мне нужно будет сказать ему, если мы с ним встретимся. Поэтому я сказал: «Николай Степанович, со времени нашей дуэли прошло слишком много разных событий такой важности, что теперь мы можем, не вспоминая о прошлом, подать друг другу руки». Он нечленораздельно пробормотал мне что-то в ответ, и мы пожали друг другу руки. Я почувствовал совершенно неуместную потребность договорить то, что не было сказано в момент оскорбления:

«Если я считал тогда нужным прибегнуть к такой крайней мере, как оскорбление личности, то не потому, что сомневался в правде ваших слов, но потому, что вы сочили об этом возможным говорить вообще».

«Но я не говорил. Вы поверили словам той сумасшедшей женщины\*... Впрочем... если вы не удовлетворены, то я могу отвечать за свои слова, как тогда...»

Это были последние слова, сказанные между нами. В это время кто-то ворвался в комнату и крикнул ему: «Адмирал Вас ждет, миноносец сейчас отваливает». Это был посланный Нар(к)омси (быв(шего) адмирала) Немитца, с которым Гумилев в это лето делал прогулку вдоль берегов Крыма.

Я на другой день уехал в Коктебель и там слег в постель: мне недомогалось уже давно, зимой, но время было слишком острое — я не позволял себе заболеть. Но, попав домой, решил себе разрешить поболеть 2–3 дня и слег; но, раз подогнув ноги, не мог уже встать 10 месяцев. А Гумилев вернулся в СПб и осенью был расстрелян по обвинению в NN заговоре.<sup>3</sup>

---

\* Е. И. Дмитриева.

## [ВОСПОМИНАНИЯ О Н. С. ГУМИЛЕВЕ]

Первый раз я видел Н. С. Гумилева зимой вероятно 1918—19 г. (м. б. и 1919—20 г. — сейчас вспомнить трудно). Тогда нас несколько человек студентов Университета позвала послушать его стихи сестра одного из окружавших Гумилева небольших поэтов, Николая Оцупа — Надя. Кажется, Гумилев читал где-то недалеко от Университета, в чьей-то квартире. Было человек 20—30, гл. (главным) обр. (азом) студенты. Мне тогда Гумилев был почти незнаком — я знал несколько его стихотворений, конечно в числе их были «Капитаны»<sup>1</sup>.

Сейчас не вспомню, что именно читал он в этот вечер. Кажется, было среди других «Нет тебя тревожней и капризней»<sup>2</sup>.

Обстановка для нас, новичков, была неприятная. Слушавшая молодежь — больше девушки — относились к Гумилеву почти молитвенно. И — главное — мне и моим спутникам в наши 17—18 лет представлялось, что он принимал это преклонение, как должное.

Поразила еще манера читать. В нос, с запевом. Исчезала и музыка стиха и его смысл.<sup>3</sup> Сейчас думаю, что это может быть вызывалось отсутствием музыкального слуха у поэта (будь слух, не мог бы человек создавать такую «музыку»). Ушел я с этого вечера без особого очарования, недовольный.

Второй раз — тоже через ту же Оцуп — мы были приглашены на именины второй жены Гумилева (Анны Энгельгардт). Дело происходило в конце весны—начале лета 1920 г., в его квартире недалеко от Таврического сада.<sup>4</sup> Для того времени подобный вечер был из ряда выходящим — в большой квартире, с сервированным столом (вероятно, очень скромно, но все-таки сервированным). Н. С. опять читал, но немного. Именинница по возрасту была гораздо ближе к нам, чем к нему. После чтения были игры. Пожалуй, самым запомнившимся было недоразумение в какой-то из групповых игр. Мы стояли кругом. В кругу именинница — она вела. При резком движении с нее спадает юбка. Подобрал ее на руку — как носят пальто — Энгельгардт спокойно вышла из круга. — «Я сейчас, не задержу». Нами это было расценено, как великолепный жест. Она вышла из комнаты не торопясь и вернулась так же спокойно через минуту.

Это все мои встречи с Гумилевым, думаю, абсолютно неинтересные ни с какой стороны. Разница в годах, атмосфера преклонения, его окружавшая, и простая скромность не позволяли с нашей стороны появиться даже простому знакомству.

\* \* \*

Летом 1921 г. я по гостевому билету присутствовал на заседании Петроградского Совета в Таврическом дворце.<sup>5</sup> Попав туда на хоры, я из озорства спустился вниз и сел в партере (места для депутатов).

О повестке дня я ничего не знал. Поразило меня, что по проходам ходили несколько курсантов (?) при оружии. То же было и на хорах, там их было больше.

Открыл заседание Зиновьев и предоставил слово председателю Питерской ЧК. Фамилия его забылась.<sup>6</sup> Последний сделал длинный — часа полтора—два — доклад об обнаружении заговора Таганцева. Собственно доклад был очень коротким. Много времени взяло оглашение списка шестидесяти с лишком осужденных. Все были расстреляны — машинистки и секретарши в том числе. В число расстрелянных входили Гумилев, профессор Университета Лазаревский, виднейший тогда химик-нефтяник Тихвинский, геолог Козловский (последнего я — студент-геолог — даже знал немного по моей первой поездке в экспедицию в 1919 г.).

Этот синодик произвел на депутатов большое впечатление. За все время чтения ни один звук не прервал тишину. Ни вопросов, ни выступлений не последовало. Так что слово взял Зиновьев. И расходились молча.

Потом в городе говорили, что будто бы в ЧК была телеграмма Ленина о приостановке казни до личного ознакомления с делом. Одни утверждали, что телеграмма опоздала, другие — что была спрятана на несколько часов председателем ЧК. Как будто, он был скоро смещен и переведен куда-то в глушь.<sup>7</sup> Но так ли это все было, сказать не берусь — не о таких вещах думал тогда студент и не этим мы жили в те годы.

## Н. М. Волковыцкий

### « ПОСЫЛАЮЩИЕ НА РАССТРЕЛ »

За минувшие четыре года мне пришлось не раз переступить окровавленный порог петербургской Че-Ка.

Впервые — в начале 1920 года, когда я сам явился на допрос после пятимесячных розысков меня Чрезвычайной Комиссией по пустому и вздорному кадетскому делу, постепенно осложнившемуся другими, такими же вздорными, но в те беспощадные времена, грозными делами. Подробности этого шестичасового, необычайно яркого допроса, ведшегося двумя наиболее жесткими следователями петербургской чрезвычайки, я вскоре опубликую в связи с одним вопиющим эпизодом тех дней.

В августе 1922 года, о чем я уже писал на этих столбцах, я переступил этот порог под охраной двух курсантов ГПУ, подготавливающих на особых курсах «красных жандармов». В октябре и ноябре я был 14 раз на Гороховой, в качестве уполномоченного группы высылаемых литераторов и ученых.

И эти 14 посещений дали много бытовых и психологических наблюдений над преображенной советской охранкой.

Но сейчас мне хотелось бы остановиться на тех соприкосновениях с ЧК, которые были у меня между 1920 и 1922 годами, когда я был не в роли обвиняемого или подследственного, а оказывался в роли ходатая за арестованных писателей. Я участвовал в депутациях литературных, литературно-общественных и литературно-научных организаций — и перед нами любезно открывали двери своих кабинетов высшие чины петербургской Че-Ка.

Три таких «соприкосновения» оставили особенно яркий след в памяти: это были визиты к председателю ЧК — Семенову, заведывающему следственной частью — Озолу\* и председательнице ЧК Яковлевой.

### ДЕЛО Н. С. ГУМИЛЕВА

Еще в Советской России попался мне случайно номер, кажется, гельсингфорской газеты, в котором А. В. Амфитеатров передавал с моих слов, неполно и не совсем точно, несколько фраз из нашего разговора о Н. С. Гумилеве с председателем Губчека Семеновым. Свой фельетон Амфитеатров без всяких изменений включил в свою недавно вышедшую книжку, которую я прочел уже в Берлине.<sup>1</sup>

Дорогая память Гумилева требует сохранения в точности и всей полноте всего, что связано с его кровавой гибелью.

Семенов принял нас холодно-вежливо. Руки не подал, стоял все время сам и не предложил нам сесть.

Вершитель судьбы В. Н. Таганцева, Н. И. Лазаревского, Н. С. Гумилева, проф. Тихвинского, скульптора Ухтомского и др. — производил скорее впечатление не рабочего, а мелкого приказчика из мануфактурного магазина. Среднего роста, с мелкими чертами лица, с коротко по-английски подстриженными рыжеватыми усиками и бегающими, хитрыми глазками, он, разговаривая, делал руками характерные округлые движения, точно доставал с полок и разворачивал перед покупателями кипы сатина или шевиота.

— Что вам угодно?

— Мы пришли хлопотать за нашего друга и товарища, недавно арестованного — Гумилева.

— Кого-с?

— Гумилева.

— Гумилевича?

— Нет, Гумилева, поэта, Николая Степановича Гумилева, известного русского поэта.

— Гумилева? Не слышал о таком. Он арестован? Не слышал. Ничего не знаю-с. Так в чем же дело?

---

\* Имеется в виду Я. Г. Озолин.

– Мы крайне поражены его арестом и просим о его освобождении. Это безусловное недоразумение: Гумилев никакой политикой не занимался, и никакой вины за ним быть не может.

– Напрасно-с думаете. Я его дела не знаю, но, поверьте, что здесь может быть и не политика-с. Должностное преступление или растрата денег-с...

– Позвольте. Какое должностное преступление? Какие деньги? Гумилев никаких должностей не занимает: он пишет стихи, и никаких денег, кроме гонорара за эти стихи, не имеет.

– Не скажите-с, не скажите-с... бывает... бывает – и профессора попадают и писатели... бывает-с... преступление по должности, казенные деньги... случается.

От этой бессвязной болтовни становилось и скучно и жутко. Надо было положить ей конец.

– Не могли бы вы распорядиться, чтобы вам дали справку по делу Гумилева? Его готовы взять на поруки любые организации.

– Справку? С удовольствием.

Берет телефонную трубку.

– Барышня, номер такой-то... Это Семенов говорит. Тут вот делегаты пришли, так узнайте-ка там, арестован у нас Гумилевич?

Мы перебиваем.

– Гумилев, Николай Степанович, писатель, поэт...

– Не Гумилевич, а Гумилев, Николай Степанович. Он кто? (Обращается к нам).

– Писатель, поэт.

– Писатель, говорят. Ты слушаешь, да? Так наведи справку и позвони мне... тут ждут.

Кладет трубку и продолжает нас занимать.

– Бывает-с, и профессора и писатели попадают. Что прикажете делать? Время такое-с...

Мы молчим. Он все оживленно говорит.

Звонок.

– Да? Ага... гм... гм... гм... Ну, хорошо.

Кладет трубку. Быстро оборачивается к нам.

– Ваши документы, граждане.

Точно ломом по голове ударило.

– Какие документы? Вы же знаете, кто мы: представители таких-то организаций...

– Ваши документы, пожалуйста.

Начинаем рыться в карманах. На душу сразу упала тоскливая жуть. Один вынимает из бумажника первую попавшуюся записку. Оказывается – разрешение работать в каком-то секретном архиве, подписано «самим» Зиновьевым.

Семенов берет бумажку, не успевает ее прочесть, видит подпись Зиновьева и быстро возвращает.

– Благодарю вас, больше не надо. Так вот-с... (Начинает говорить медленнее), так вот-с... действительно арестован. Дело в следствии. Следствие производится.



— Нельзя ли до окончания следствия освободить на поруки?

— Никак нельзя. Да и к чему? Через несколько дней, через недельку-с следствие закончится. Да вы не беспокойтесь за него: у нас сидится не плохо, и кормим прилично.

— Об этом мы не беспокоимся: ему присылают передачи.

— Тем более-с: раз передачи посылаете, так и совсем хорошо.

— Нельзя ли узнать, по какому делу он арестован?

— Никак нельзя. Что вы? Разве можно выдавать тайну следствия? Никогда не говорят, за что человек арестован... Ведь это мешает работе следствия, мешает. И прежде так было, при старом режиме тоже никогда не говорили.

— Положим...

— Уверяю вас. Всегда так было-с. У нас скоро закончится следствие. И вообще, у нас теперь скоро все идет. В месячный срок следователь обязан предъявить обвинение. В месячный срок-с. У нас это строго теперь. В месяц не предъявил (ударяет по столу) — сам в тюрьму. Все равно кто — следователь или комиссар — сам садись. У нас теперь приняты самые строгие меры к охране гарантий прав личности... да-с, к охране гарантий прав личности. Строго-с!

Губы едва дрогнули почти неуловимой иронией.

— Да и чего вам беспокоиться? Если вы так уверены в его невинности — так и ждите его через неделю у себя. И беспокоиться нечего, раз так уверены.

Сердце сжималось от нечеловеческого ужаса. За внешним отсутствием смысла этой болтовни чувствовалось дыхание надвигающейся смерти.

Едва могли спросить:

— А как же получить справку?

— Через неделю... вы не ходите ко мне, я очень занят, а позвоните ко мне по телефону. Знаете, как? Спросите просто на станции: Губчека, а потом у нас на коммутаторе попросите председателя Семенова — вам сразу дадут мой телефон. У нас это просто. Так через неделю позвоните. Прощайте.

Мы ушли раздавленные. Ведь в сущности ничего не было сказано. А в этом «ничего» душа чуяла бездну. Все заметались, подняли на ноги все «связи», телеграфировали в Москву. Неизвестно откуда ворвался слух, связавший два имени — Таганцев и Гумилев.

Гумилев — в заговоре?! Нелепость! Но в этой нелепости вся безысходность ужаса. Гумилев будет расстрелян? Невероятно! Но чем невероятнее, тем ближе к правде.

Через неделю к телефону.

— Барышня, Губчека, пожалуйста... Губчека? Председателя Семенова.

— Семенов у телефона. Кто? А, по делу Гумилева? Послезавтра прочтете в газете.

Трубка повешена. Невероятное неуловимой поступью настигает нас.

Послезавтра — в газете отчет о докладе Семенова и пленуме Петровета.<sup>2</sup>

Заговор Таганцева... расстреляны: профессор Таганцев, проф.(ессор) Тихвинский, профессор Лазаревский, «известный поэт Гумилев»... Это точные слова Семенова.

А. В. Амфитеатров пишет, что мой\* короткий рассказ в тесном писательском кружке о нашем разговоре с Семеновым вызвал много смеха.

Память изменила Александру Валентиновичу: с дня нашей встречи с Семеновым смех надолго ушел от нас: еще за неделю до безумного выстрела его похитили едва дрогнувшие иронией губы председателя Чека.

А неделю спустя округлым движением руки приказчик мануфактурной лавки подписал роковой и позорный приговор над поэтом.

П. Б. Струве

### БЛОК – ГУМИЛЕВ

Я хорошо помню Блока, я слышу его голос, его образ стоит передо мной и вновь подымает во мне мысли, которые возбуждались когда-то и встречами с этим человеком и чтением его произведений.

И в то же время мы очень редко встречались и почти никогда не обменивались мыслями. Я знаю из слов и намеков общих знакомых, из формы писем, что я как-то и чем-то был мил Блоку, что я для него не был просто «общественный деятель», «профессор» и «редактор» такой-то. И я чувствовал в свою очередь, что Блок мил мне, мне лично, и как человек, и как поэт (хотя с его общественно-философскими взглядами я вовсе не был согласен, и не все его произведения мне нравились). Но мы этого друг другу так никогда и не сказали. Что-то в этом роде мелькнуло, помнится, в том письме его ко мне, далеком по форме от всякой интимности и нежности, с которым он посылал в «Русскую мысль»<sup>1</sup> «Возмездие»<sup>2</sup>, и в моем ответе ему.

И вот он умер.

Блок был мечтатель в общем и глубоком смысле особого человеческого типа.

Но мечтатель страстный и не только страстный, но всегда куда-то гонимый страстью. И в то же время мечтатель бездейственный. Есть ведь и мечтатели действенные: вечно стремящиеся что-то выразить вовне, мечтатели-воины, мечтатели-охотники, даже мечтатели-преступники. Не таков был Блок, бездейственно-страстный мечтатель. Нельзя считать действием, в том психологическом смысле, о котором я говорю, его поэзию и вообще литературное творчество.

---

\* А. В. моего имени, учитывая, очевидно, мое пребывание тогда в России, не упоминает, но узнал он обо всем от меня. – *Прим. автора.*

Ибо для него — и это существенная черта Блока — поэзия была гораздо более внутренним актом, чем внешним действием. Он пел, и потому он так наивен, но он пел для себя, ни о ком вовне не думая, и потому так трудно «произносить» Блока в его собственном духе. В страстной мечтательности Блока было что-то германское (по отцу он был шведского происхождения), угловатое и непрактичное, та самая стихия, которую в немецкой индивидуальной культуре выразил так болезненно-ярко Генрих ф(он) Клейст. По характеру же литературного дарования они совсем непохожи; у Блока как у творца гораздо больше внутренней близости с певцом «голубого цветка» Новалисом.

Я никогда лично не знал отца Блока, но читал почти все, что написал этот малоизвестный, неудавшийся профессор-государственник. Он был тоже мечтатель, искавший в государственной науке исхода своим политическим страстям, и так же бездейственно-страстный, как и сын. Блок-отец был славянофил в государственном праве, веривший в Россию и не веривший в Запад. Он был беспорядочным и тяжелым в общении человеком, и плохим семьянином. На его произведениях, забытых и не оказавших почти никакого влияния на русскую науку, но любопытных и индивидуальных, лежит печать тех же черт, которыми отмечена личность Блока: мечтательности и страстности, неспособной к действиям. И даже А. А. Блок взял кое-что от отца из его идейного содержания: туманное и тяжеловесное, не просветленное, а наоборот, мрачное народничество. То народничество, которое как-то входит в состав и большевизма как исторической стихии.

Мать Блока вышла из богато одаренной семьи (она была дочерью ботаника Андрея Николаевича Бекетова). Одна из ее сестер, по мужу Краснова, была талантливой поэтессой, другая сестра тоже писала. Я их знал. Это были хрупкие, нежные существа. С этой стороны Блоку передалась та женственность и нежность, которая составляет неизъяснимую прелесть некоторых его произведений и которая так очаровывала в его личности, именно в удивительном сочетании с мужественной страстностью. Если бы Блоку было суждено дольше прожить, если бы ему удалось дожить до воскресения России, обе стихии его творчества, женственная и мужественная, может быть, слились бы в единую мощную струю. Так он ушел от нас, не сказав своего окончательного слова, безмолвно унося в тот мир какую-то свою последнюю думу. О, я не сомневаюсь в том, что она была о России, которую он любил со всей нежностью и со всей силой своей женственно-мужественной души.

Но все-таки «Двенадцать» — величайшее достижение Блока. В нем он мощно преодолел романтизм и лиризм, в совершенно новой, с о е й форме сравнялся с Бальзаком и Достоевским. С Бальзаком — в объективном, достигающем грандиозности, изображении мерзости и порока; с Достоевским кроме того — в духовном, пророческом видении, что в здешнем мире порок и мерзость смежны со святостью и чистотой в том смысле, что не внешняя человеческая стена,

а только какая-то чудесная, незримая, внутренняя черта их разделяет в живой человеческой душе, за которую в земном неизбежно борются Бог и Дьявол, Мадонна и Содом.\*

\* \* \*

С Гумилевым я тоже редко встречался. Передо мною, как редактором большого журнала, конечно, прошли почти все более или менее крупные русские поэты новейшего времени. Но я был страшно занят, и личное общение с сотрудниками было для меня, к великой моей скорби, почти недопустимой роскошью. Однажды, я помню, Л. Я. Гуревич собрала многих из молодых поэтов в редакции «Русской Мысли».<sup>3</sup> В числе их были Гумилев и Ахматова, тогда его жена. Не только в личной жизни, но и в истории русской поэзии эти два имени останутся связанными. И прежде и потом я еще несколько раз виделся с Гумилевым.

Он тоже был мечтателем, но другого, чем Блок, — действительно того типа. Он был воин по натуре и призванию, живший всем своим существом на войне и на охоте. До великой войны он ездил в Африку — охотиться. В войне он принимал участие как боевой кавалерийский офицер.

Он жадно воспринимал внешние впечатления, яркие экзотические краски, внешне-драматические положения борьбы человека с зверем и состязания человека с человеком. В изображении моряков, водителей кораблей, искателей приключений за морями он достигает классической силы и простоты. Эти его стихи войдут во все хрестоматии русской поэзии. Вообще Гумилев был, как мне кажется, по преимуществу эпический поэт, способный мастерски и з о б р а ж а т ь то, что он любил, что было мило и родственно его существу воина и охотника.

С душою воина он соединял крепкие политические убеждения и пламенную любовь к родине-матери. Как человеческий и культурный тип, поэт Гумилев входит в длинную и славную галерею русских поэтов-воинов, и он займет в ней по поэтической значительности далеко не последнее место. Его трагическая гибель, в одном смысле случайная, как все, что происходит в бессмысленном мире низости и глупости, в другом смысле роковая, неотменимой кровавой связью соединит для истории литературы с его поэтической деятельностью — память о самых ужасных днях падения и мук России. То, что его казнили палачи России, не случайно. Это полно для нас глубокого и пророческого смысла, который мы должны любовно и мужественно вобрать в наши души и в них лелеять.

Октябрь 1921 г.

---

\* В «Двенадцати» есть неясности, на которые я указал в первой книжке «Русской Мысли» зарубежного издания, но они не устраняют художественно-объективной значимости этого произведения (Прим. автора).

## СПИСОК СОКРАЩЕНИЙ

- БП – Гумилев Н. С. Стихотворения и поэмы. Л.: Сов. писатель, 1988. (Б-ка поэта. Большая сер.).
- Гумилев – Гумилев Н. С. Стихи; Письма о русской поэзии. М.: Худ. лит., 1990.
- «Дело...» – «Дело СПб. Императорского университета студента Гумилева Н. С.» // ЦГИАЛ, ф. 14, оп. 3, д. 61522.
- Крейд – Николай Гумилев в воспоминаниях современников. Репринтное издание. М.: Вся Москва, 1990.
- Лукницкая – Лукницкая В. К. Материалы к биографии Н. Гумилева // Гумилев Н. С. Стихотворения и поэмы. Тбилиси: Мерани, 1988.
- «Мерани» – Гумилев Н. С. Стихотворения и поэмы. Тбилиси: Мерани, 1988.
- СС – Гумилев Н. С. Собрание сочинений: В 4 т. Вашингтон, 1962–1968.

## А. С. Сверчкова

## ЗАПИСИ О СЕМЬЕ ГУМИЛЕВЫХ

(с. 5)

Сверчкова Александра Степановна (в девичестве Гумилева) (1869\*–1952) – дочь С. Я. Гумилева от первого брака с А. М. Некрасовой, сводная сестра Н. С. Гумилева. Педагог. По свидетельству О. Л. Делла-Вос-Кардовской, «писала интересные пьесы для детей, которые ставились в гимназии, где она преподавала» (с. 30 наст. изд.).

«Записи о семье Гумилевых» написаны в конце 40-х годов. Ныне хранятся у О. Н. Высотского (г. Кишинев). Публикуются полностью впервые, фрагменты неоднократно использовались в работах, посвященных Гумилеву.

<sup>1</sup> Сражение под Аустерлицем произошло 20 ноября (2 дек.) 1805 г. Русско-австрийские войска были наголову разбиты армией Наполеона I. У Гумилева читаем:

---

\* В комментариях к публикации дневников П. Н. Лукницкого (Наше наследие. 1989. № 3. С. 86) Арк. Мальковский указывает год рождения А. С. Сверчковой – 1880. В том же № 3 «Нашего наследия» в публикации Е. Степанова «Вторая родина» годом рождения А. С. Сверчковой назван 1872 (с. 91). Мы датировали рождение А. С. Сверчковой 29 июня 1869 г., основываясь на данных «Послужного списка» С. Я. Гумилева, который приложен к «Делу...».

Мой прадед был ранен под Аустерлицем  
И замертво в лес унесен денщиком,  
Чтоб долгие, долгие годы томиться  
В унылом и бедном поместье своем.

(«*Мерани*», с. 20)

<sup>2</sup> В настоящее время усадьбы Слепнево не существует, хотя на том месте, где она находилась, до сего дня сохранились остатки прежнего фундамента дома, угадываются очертания приусадебного парка, пруда. Сохранился и знаменитый, воспетый Гумилевым и Ахматовой дуб.

Сам дом Львовых, к счастью, сохранился.

После Октября 1917 г. в доме разместились начальная школа и клуб. В 1935 г. дом был разобран и перевезен в село Градницы, где он был вновь собран, достроен и где находится по сей день.

До 1987 г. в доме размещалась градницкая средняя школа. В 1987 г. школа переехала в новое здание. На львовском доме установлена мемориальная доска. Сейчас планируется создание в доме музея Гумилева и Ахматовой; ранее по инициативе М. М. Кралина была создана мемориальная комната Ахматовой.

Деревня Слепнево разделила печальную участь усадьбы. Последние дома этой умершей деревни были разрушены в 1972 г. Описание Слепнево находим в работе известного краеведа Д. В. Куприянова: «Перед первой мировой войной в деревне Слепнево было 30 дворов, они в два порядка опускались по восточному склону холма от вершины к подножью (нижняя часть деревни называлась Полюдьё). С южной стороны деревню и усадьбу обтекала речка Каменка (по-местному Хотенка), приток Уйвежи. Через Каменку, прямо на деревню Хотено, вел высокий деревянный мост, его даже в половодье не заливало (сохранился фотоснимок Ахматовой на этом мосту). С севера от слепневского холма струился ручей Ханинка. Имение Львовых располагалось на вершине холма. Усадебный дом стоял между фруктовым садом и парком, поблизости был флигель, конюшня и другие службы» (Куприянов Д. В. Слепнево и Бежецк в жизни поэта // Анна Ахматова в Тверском краю. Калинин: Моск. рабочий, 1989. С. 10).

Названную книгу (в которой кроме статьи Д. В. Куприянова содержатся стихи и проза Ахматовой, посвященные этим местам, а также поэтические гравюры В. В. Тамбовцева и авторские комментарии к ним) мы рекомендуем для более подробного знакомства с историей львовской усадьбы. Об истории «Дома поэтов», как зовут теперь дом местные жители, рассказывается и в статье В. Крюкова «Тверское уединение» (Волга. 1981. № 3. С. 169–175). Описания культурных мероприятий, проходивших в Слепнево и в Градницах во второй половине 80-х годов можно найти в многочисленных заметках газеты «Калининская правда» и других изданиях.

<sup>3</sup> Село Градницы находится в десяти километрах от Бежецка. До Октября тут был погост. В Градницах находятся Троицкая церковь (1794; в настоящее время полуразрушена), дома церковного причта, где бывали Львовы и Гумилевы (частично сохранились), а также остатки кладбища, на котором похоронены многие члены семьи Львовых.

<sup>4</sup> Т. е. в 1861 г. Если предположить, что это – год смерти И. Л. Львова, то тогда налицо хронологическая неточность. И. Л. Львов скончался 10 марта 1875 г. (Род Н. С. Гумилева со стороны матери / Публ. В. Н. Шеходановой // Печатный двор (Л.), 22 сент. 1989).

<sup>5</sup> Имеется в виду эпизод Книги Бытия, связанный с искушением первых людей дьяволом, обернувшимся змием. По наущению змия Ева и Адам отведали плод Древа Познания и были изгнаны из Рая.

<sup>6</sup> Пятница девятой недели после Пасхи, день крестных ходов, как правило, в честь местной иконы Божьей Матери. У Гумилева:

Порою крестный ход и пение,  
Звонят во все колокола,

Бегут, — то значит — по течению  
В село икона приплыла (с. 215)\*.

<sup>7</sup> Ныне г. Волгоград.

<sup>8</sup> Ныне г. Хельсинки.

<sup>9</sup> Ольга и Сергей Кузьмины-Караваевы. В воспоминаниях А. С. Сверчковой неточность — у Констанции Фридольфовны и Александра Дмитриевича были сын и две дочери — Ольга и Мария. Мария, которую многие гумилеведы считают прототипом Машеньки из «Заблудившегося трамвая», рано умерла (1912 г.).

<sup>10</sup> Имеется в виду медицинский факультет Московского университета.

<sup>11</sup> Стихотворение А. К. Толстого «Тебя так любят все! Один твой тихий вид...». Цитируется неточно (Толстой А. К. Собрание сочинений в 4-х томах. М., 1969. Т. 1. С. 169).

<sup>12</sup> В 1861 г.

<sup>13</sup> Из текста явствует, что это случилось в 20-х числах февраля 1871 г.

<sup>14</sup> Неточность мемуариста. Из «Послужного списка» С. Я. Гумилева (хранится в «Деле...») узнаем, что Степан Яковлевич совершил кругосветное путешествие с 6 мая 1865 г. по 17 октября 1866 г. на фрегате «Пересвет». В 1869 и 1870 гг. был в «летних морских кампаниях на отряде мониторов», в 1872 г. — на «двухбашенной лодке „Чародейка“».

<sup>15</sup> Степан Яковлевич обвенчался с Анной Ивановной Львовой 6 октября 1876 г. в Троицкой церкви в Градницах.

<sup>16</sup> «Высочайшим приказом по Морскому ведомству о чинах гражданских от 9.II.1887 за № 294» Степан Яковлевич Гумилев был «произведен в Статские Советники с увольнением по болезни от службы с мундиром и пансионом из Государственного Казначейства в размере 864 руб. и из Эмеритальной кассы Морского Ведомства по 684 руб. 30 коп. в год с производством из Царкосельского Казначейства с 10.II.1887» («Дело...»). Эмеритальная касса — аналог нынешней страховой кассы, ее средства составлялись из обязательных отчислений государственных служащих и расходовались на пенсии ушедшим в отставку, пособия вдовам и сиротам.

<sup>17</sup> Д. 42 по ул. Московской. Не сохранился.

<sup>18</sup> В 1901 г. Имение в 60 десятин, недалеко от села Жолудева — места рождения С. Я. Гумилева (Лукницкая, с. 23).

<sup>19</sup> Степан Яковлевич скончался 6 февраля 1910 г. Похоронен в Царском Селе на Кузьминском кладбище, могила не найдена. О кончине С. Я. Гумилева см. также воспоминания А. А. Гумилевой (с. 67 наст. изд.).

<sup>20</sup> Имеется в виду «Пансион для благородных девиц». Точно не установлен.

<sup>21</sup> В начале 90-х годов главным доктором придворного госпиталя был д. м. н., действительный статский советник Масловский.

<sup>22</sup> Ныне Кировский завод.

<sup>23</sup> А. С. Сверчкова преподавала в Царкосельской маринской женской гимназии (Леонтьевская ул., ныне ул. Труда, д. 17).

<sup>24</sup> В железнодорожной школе в Бежецке (Железнодорожная ул., д. 4) А. С. Сверчкова преподавала в начальных классах. В этой школе учился Л. Н. Гумилев, хотя и не непосредственно у своей тетки. По его словам, она очень много сделала для его образования.

<sup>25</sup> Путешествие 1913 г.

<sup>26</sup> Потрясающую картину конца слепневской усадьбы мы находим в воспоминаниях Анны Васильевны Паршиной: «Перед революцией барыня\*\* предложила слепневским крестьянам купить ее землю. Мужики отказались — говорили, денег

---

\* В дальнейшем все ссылки на стихотворения Гумилева будут делаться по изданию: Гумилев Н. С. Стихотворения и поэмы. Л.: Сов. писатель, 1988. (Б-ка поэта. Большая сер.) Для краткости будет указываться только номер страницы.

\*\* Анна Ивановна Гумилева.

нет. Барыня сказала, что согласна на любую плату. Слепневские понесли свое имущество продавать, что могли, в соседние деревни, чтобы за вырученные деньги совершить покупку хорошей земли. Но сделка не состоялась, т. к. барыня уехала. Земля отошла крестьянам без выкупа.

Тогда же слепневский мужик разломал тесовый забор барской усадьбы. Вошел через пролом в сад и на виду у всех начал пилить березы. Деревенские ребятишки наблюдали это с любопытством. Из дома вышла барыня\* и сказала: „Что же ты делаешь, Михаил Гаврилович, ты же мне пальцы режешь“. Зубков отвечал: „Режу не пальцы, а дерево, а тебе скоро будет то же, что и березе“. Барыня сказала: „Озорник“, – заплакала и ушла в дом. Зубков спиленную березу не забрал, не трогали ее и другие, так и осталась лежать.\*\* После этого, через несколько дней, крестьяне заметили: усадьба пуста. Подошли к дому – никого нет, даже собак. Двери закрыты, на дверях пломбы. Все ходили вокруг – не знали, что делать, но тот же Зубков сорвал пломбу и открыл двери. Все вошли в дом. Стали искать, что осталось. Нашли малоценную посуду, разные книги... Ценное имущество барыня увезла с собой» (Воспоминания А. В. Паршиной – слепневской крестьянки – хранятся в школьном музее А. А. Ахматовой в с. Градницы).

<sup>27</sup> Неточность мемуариста: Дмитрий Степанович Гумилев родился 13 октября 1884 г.

<sup>28</sup> «Иисус отвечал им: Не написано ли в законе вашем: „Я сказал: Вы боги“» (Иоанн, 10, 34). Это восходит к Псалтири: «Я сказал: „Вы – боги, и сыны Всевышнего – все вы, но вы умрете как человеки, и падете как всякие из князей“» (Пс., 81, 6–7).

Евангелие от Иоанна дало сильный творческий импульс, и уже в конце жизни Гумилев пишет:

Но забыли мы, что осиянно  
Только слово средь земных тревог,  
И в Евангелии от Иоанна  
Сказано, что слово это – Бог (с. 312).

<sup>29</sup> Ср.:

На песчаных дальних косогорах,  
У лесных бездонных очаств  
Вечно норы он копал, и в норах  
Поджидал неведомых гостей (с. 512).

<sup>30</sup> Гумилев прибыл в Париж летом 1906 г. и прожил там с перерывами до весны 1908 г. Отец умер в 1910 г. Неточность мемуариста.

<sup>31</sup> Неточность. О знакомстве А. А. Ахматовой (тогда еще Горенко) с Гумилевым см. воспоминания В. С. Срезневской с. 24 наст. изд.

<sup>32</sup> Свадьба состоялась 25 апреля 1910 г. в Никольской церкви села Никольская слобода Остеецкого уезда Черниговской губернии.

<sup>33</sup> Упоминаются два путешествия – 1911 и 1913 гг. Последнее было предпринято по поручению Академии Наук. Подробнее об африканских путешествиях Гумилева см.: Давидсон А. Б. Муза Дальних Странствий // Африка: Лит. альманах. М.: Худ. лит., 1988. Вып. 9. С. 642–716.

<sup>34</sup> Снимки сохранились. Частично они использованы И. Е. Алимпиевым в фильме «Африканская охота» (ЛСДФ, 1988 г.). Негативы находятся в Музее этнографии народов мира им. Петра Великого.

\* Варвара Ивановна Лампе.

\*\* Интересно, что подобное бессмысленное уничтожение старых деревьев было общим для всех крестьянских бунтов. В воспоминаниях Е. А. Керсновской (Знамя. 1990. № 3), относящихся совсем к другому времени и другой местности, находим подобный же эпизод: «...Решено уничтожить два больших дуба, занимавших середину нашего сада: панская, мол, фанаберия. Кому нужны такие огромные дубы? Кроной закрывают полгектара. Но спилить их сразу не собрались: не было достаточно длинной пилы» (с. 34).



<sup>35</sup> Имеется в виду «Африканский дневник» Гумилева. Опубликован в № 14–15 «Огонька» за 1987 г. Черновые наброски продолжения «Дневника...» частично опубликованы В. Бронгулевым (Наше наследие. 1988. № 1).

<sup>36</sup>

Если мула в лесу ты не можешь найти,  
Или раб убежал беспокойный,  
Все получишь ты вдруг, обещав принести  
Шейх-Гуссейну подарок пристойный (с. 297).

<sup>37</sup> В «Свидетельстве о явке к исполнению воинской повинности при призыве 1907 г.», которое содержится в «Деле...», отмечено, что Гумилев «подлежит воинской службе», но при освидетельствовании «признан совершенно неспособным к воинской службе и потому навсегда освобожден от нее». Документ этот был выдан Царскосельским уездным по воинской повинности присутствием 30 октября 1907 г. Причиной освобождения от воинской повинности был астigmatизм глаз у Гумилева.

<sup>38</sup> Гумилев пробыл (с перерывами) около двух с половиной лет в составе действующей армии. Летом 1914 г. прошел обучение в сводном кавалерийском полку в Новгороде, затем прибыл в лейб-гвардии Уланский полк, впервые попал на передовую на границе с Восточной Пруссией. 13 января 1915 г. получил Георгиевский крест 4-й степени, тогда же произведен в унтер-офицеры. 25 декабря 1915 г. получает второй Георгиевский крест – 3-й степени. В марте 1916 г. переведен в 5-й гусарский Александрийский полк, куда прибыл 10 апреля 1916 г. Произведен в прапорщики. В январе 1917 г. был направлен в тыл для заготовки фуража. В мае 1917 г. получил командировку от Временного правительства в русский экспедиционный корпус и выехал в Париж с намерением ехать на Салоникский фронт.

<sup>39</sup> Имеются в виду события в лагере русских войск Ля-Куртин во Франции. В ответ на требование солдат летом 1917 г. отправить их в Россию администрация ответила массовыми расстрелами.

<sup>40</sup> В 1918 г.

<sup>41</sup> Ее мать была в первом замужестве за К. Д. Бальмонтом.

<sup>42</sup> Воспоминания А. А. Гумилевой см. с. 61 наст. изд.

<sup>43</sup> Ныне г. Резекне.

<sup>44</sup> В 1922 г.

<sup>45</sup> Т. е. Александру Степановну и Анну Михайловну.

<sup>46</sup> Д. В. Куприянов составил 7 октября 1983 г. «Акт о захоронении Анны Ивановны Гумилевой и Александры Степановны Сверчковой», где, в частности, сказано: «Анна Ивановна Гумилева умерла в Бежецке 24 декабря 1942 г. Александра Степановна Сверчкова умерла там же 28 мая 1952 г. Организацией похорон обеих женщин занимался А. М. Переслегин. На похоронах присутствовали М. С. Переслегина, Николаевские (мать М... и дочь Н. П.), Кирсанова А. А. и другие близкие им.

Случилось так, что могилы Анны Ивановны и Александры Степановны на какое-то время были забыты, оставались без ухода. Но потом снова найдены, уточнено их место.

Проход к могилам: через главный вход бежецкого городского кладбища, левее (севернее) церкви, по главной аллее, далее 18 метров от северо-восточного угла церкви поворот с главной аллеей налево (на север) и еще 15 метров по узенькой дорожке меж могил. У могил Березиных поворот направо (на восток), около 5 метров. За могилами Березиных проход загроможден тремя тяжелыми камнями – фрагментами старинных памятников, а за этим завалом две могилы рядом – А. И. Гумилевой и А. С. Сверчковой.

В 1942 г. на могиле Анны Ивановны был поставлен простой деревянный крест, он сохранился, но совсем сгнил. Теперь поставлен новый сварной крест из полусового железа, на кресте укреплена металлическая гравированная табличка: „Гумилева Анна Ивановна 18  $\frac{4}{VI}$  55–19  $\frac{24}{XII}$  42”. Крест покрашен, подсыпан могильный холмик.

На могиле Александры Степановны Сверчковой в 1952 году был поставлен крест, тоже из полосового железа, крылья укреплены болтами, оконечности украшены орнаментом из колец. Табличка „Александра Степановна Сверчкова, умерла 28 мая 1952 года в возрасте 72 лет“\* временно отсутствует. Могильный холмик осел. Могилки и место около них прибраны.

Поисками, уточнением места и работами по приведению в порядок могил занимались: внук Анны Ивановны и племянник Александры Степановны Лев Николаевич Гумилев, бежечане В. С. Анкудинов, М. С. Переслегина, А. А. Кирсанова, Н. П. Николаевская, калининский краевед Д. В. Куприянов, москвичи супруги Т. М. и Е. Е. Степановы».

И. М. Басалаев

## ЗАПИСКИ ДЛЯ СЕБЯ

(с. 21)

Басалаев Иннокентий Мемнонович (1898–1964) – литератор, муж И. М. Наппельбаум. Данный текст – отрывок из неопубликованных мемуаров дневникового характера (велись с 1928 г.). Публикуется по копии, хранящейся в архиве И. М. Наппельбаум.

<sup>1</sup> Имеется в виду Императорская Николаевская царскосельская гимназия. О гимназии и ее учениках-поэтах рассказывает Д. И. Кленовский. О Рождественском, в частности, он говорит: «Шли годы. Не было уже ни Анненского, ни Гумилева в стенах Царскосельской гимназии, но занесенный ими туда дух поэзии все еще их не покидал.

(...)

Был еще Всеволод Рождественский, хорошенький, большеглазый мальчик. Он посвятил впоследствии много душевных стихов Царскому Селу. Рождественский опоздал к Ин. Анненскому лет на десять, вероятно даже вообще никогда его в глаза не видал, но с нежностью называл его „мой директор“.

(...)

Для всех, кто знает Город Муз, царскосельские стихи Всев. Рождественского – источник светлой радости» (Кленовский Д. И. Поэты Царскосельской гимназии // Крейд, с. 30–31).

Рождественский, кстати, вполне мог говорить об Анненском, как о «своем директоре» – он еще застал директорство Анненского, последний был переведен на должность инспектора Петербургского учебного округа в начале 1906 г.

В наше время в этом здании (г. Пушкин, ул. Пролеткульта, д. 12) располагаются молодежные клубы.

<sup>2</sup> Имеется в виду Марининская женская гимназия (Леонтьевская ул., ныне ул. Труда, д. 17).

<sup>3</sup> Ошибка мемуариста. Имя матери Ахматовой – Инна Эразмовна.

<sup>4</sup> В здании на ул. Ракова (Итальянской ул.), д. 27/2, выстроенном в 1912–1914 гг. для Благородного собрания, а с 1938 г. называвшемся «Ленинградский дом радио», в первые годы после Октября 1917 г. помещался «Дворец пролетарской культуры» и театральная сцена «Арена Пролеткульта», руководимая А. А. Мгебровым.

<sup>5</sup> Список привезенных вещей, составленный Гумилевым, частично опубликован А. Б. Давидсоном (см.: Африка: Лит. альманах. М.: Худ. лит., 1988. Вып. 9. С. 680–683).

---

\* Необходимо обратить внимание на явно неверную надпись на памятной табличке А. С. Сверчковой.

Есть музей этнографии в городе этом  
Над широкой, как Нил, многоводной Невой,  
В час, когда я устану быть только поэтом,  
Ничего не найду я желанней его.

Я хожу туда трогать дикарские вещи,  
Что когда-то я сам издалека привез,  
Чуют запах их странный, родной и зловещий,  
Запах ладана, щерсти звериной и роз. .:

(«Абиссиния», с. 295)

В.С. Срезневская

### ДАФНИС И ХЛОЯ\*

(с. 22)

Срезневская Валерия Сергеевна (в девичестве Тюльпанова) (1888–1964) – одноклассница Анны Ахматовой, ее ближайшая подруга, адресат нескольких стихотворений Ахматовой.

Воспоминания В. С. Срезневской опубликованы в ахматовском номере «Звезды» (1989. № 6. С. 141–144). Текст печатается по этому изданию.

<sup>1</sup> Ныне Нарва-Йыэсуу.

<sup>2</sup> Ул. Широкая – ныне ул. Ленина. Дом не сохранился. На этом месте сейчас привокзальная площадь.

<sup>3</sup> Отец Ахматовой А. А. Горенко служил в Главном управлении торгового пароходства и портов.

<sup>4</sup> Очень интересна в этой связи «лунная» тема в любовной лирике Гумилева. Ахматова считала, что луна, сопутствующая образу героини, связана как раз с этой ее особенностью. (См. вступительную статью Р. Д. Тименчика к подборке стихов Гумилева в журнале «Родник». 1988. № 10. С. 20).

<sup>5</sup> Известно, что М. И. Цветаева спрашивала Ахматову, как осмелилась она написать в «Молитве» – «Отними и ребенка, и друга // И таинственный песенный дар» – ведь написанное в стихах всегда сбывается.

<sup>6</sup> Из стихотворения Ахматовой «На руке его много блестящих колец...» (Ахматова А. А. Стихотворения и поэмы. Л.: Сов. писатель, 1977. С. 269. (Б-ка поэта. Большая сер.)). Цитируется неточно: ст. 3 в цитате – «Сохрани этот дар, будь мечтою горда».

<sup>7</sup> Об истории черного кольца подробно рассказал его последний обладатель – Б. В. Анреп. (См.: Звезда. 1989. № 6. С. 56–61).

<sup>8</sup> Т. е. 23 декабря 1904 г.

<sup>9</sup> Морской корпус (Морской кадетский корпус) – привилегированное военно-морское учебное заведение царской России, из которого русский флот в основном комплектовался строевыми морскими офицерами. В здании, где находился Морской корпус, ныне Высшее военно-морское училище им. М. В. Фрунзе (набережная Лейтенанта Шмидта, д. 17).

<sup>10</sup> См. комментарий 38 к воспоминаниям А. С. Сверчковой (с. 220 наст. изд.).

<sup>11</sup> Вячеслав Вячеславович Срезневский.

\* Дафнис и Хлоя – влюбленные, герои одноименного романа Лонга (II–III в н. э.). Их имена стали нарицательными. Ср. у Гумилева:

Вот идут по аллее, так странно нежны,  
Гимназист с гимназисткой, как Дафнис и Хлоя.

(«Современность», с. 166)

<sup>12</sup> Причиной отъезда Инны Эразмовны с детьми из Царского Села был разрыв с мужем (1905 г.).

<sup>13</sup> Ханна Вульфовна Горенко (в девичестве Райцин).

<sup>14</sup> Из стихотворения «У камина» (с. 177–178).

<sup>15</sup> Е. К. Дюбуше (см. воспоминания М. Ф. Ларионова, с. 102 наст. изд.).

<sup>16</sup> Этот диалог перекликается со стихотворением «Он поклялся в строгом храме...» (с. 140):

Но, печальный и упрямый,  
Он припал к ногам мадонны:  
«Я нигде не встретил дамы,  
Той, чьи взоры непреклонны».

<sup>17</sup> Ныне Институт акушерства и гинекологии (Менделеевская линия, д. 3). Возможно, сведения неточны.

<sup>18</sup> В другой редакции воспоминаний В. С. Срезневской, опубликованной в «Вестнике русского христианского движения» (Париж, 1986. № 146), при описании этого эпизода следовала полемика с воспоминаниями С. К. Маковского (Крейд, с. 90). Подробнее об этом см.: Анна Ахматова. Десять лет / Сост. и прим. Р. Д. Тименчика и К. М. Поливанова. М.: Изд-во МПИ, 1989. С. 17–19.

<sup>19</sup> Ср. с определением Ахматовой: «Гумилев – поэт еще не прочитанный. Визионер и пророк. Он предсказал свою смерть с подробностями вплоть до осенней травы» (Анна Ахматова о Николае Гумилеве / Публ. В. А. Черных // Лит. газета. 13.06.90. (№ 24. С. 7). Вообще очень многие мемуаристы обращались к теме предчувствия (и не только предчувствия смерти) у Гумилева:

Я – прошлого увидевшие очи,  
Грядущего разверзтые уста (с. 500).

<sup>20</sup> В дневниках П. Н. Лукницкого со слов Ахматовой этот эпизод выглядит так: «Когда Николай Степанович вернулся из-за границы в 1918 году, он позвонил к Срезневским. Они сказали, что А. А. (Ахматова. – Сост.) у Шилейко. Николай Степанович, не подозревая ничего, отправился к Шилейко. Сидели вместе, пили чай, разговаривали.

Потом А. А. пошла к нему – он остановился в меблированных комнатах „Ира“\*. Была там до утра. Ушла к Срезневским. Потом, когда Николай Степанович пришел к Срезневским, А. А. провела его в отдельную комнату и сказала: „Дай мне развод“. Он страшно побледнел и сказал: „Пожалуйста...“. Не просил ни остаться, ничего не расспрашивал даже. Спросил только: „Ты выйдешь замуж? Ты любишь?“ А. А. ответила: „Да“. – „Кто же он?“ – „Шилейко“. Николай Степанович не поверил: „Не может быть. Ты скрываешь, я не верю, что это Шилейко“» (Лукницкая, с. 64).

<sup>21</sup>

И когда женщина с прекрасным лицом,  
Единственно дорогим во вселенной,  
Скажет: «Я не люблю вас», –  
Я учу их, как улыбнуться,  
И уйти, и не возвращаться больше.

(«Мои читатели», с. 341)

<sup>22</sup> Справедливости ради нужно отметить, что основной причиной отъезда А. Н. Энгельгардт с ребенком в Бежецк был, вероятно, все же голод в Петрограде. См. свидетельство И. В. Одоевцевой: «...А однажды, собираясь в Бежецк, где находились его жена, мать и дети – Левушка и Леночка, – он добыл кусок мяса и спросил меня, не смогу ли я его поджарить. Я взялась, проткнула мясо со всех сторон и великолепно поджарила. Сама же, конечно, не помнила, когда и ела мясо

\* Ул. Николаевская (ныне ул. Марата), д. 2.

в последний раз. Он срезал маленький кусочек, чтобы убедиться, готово ли оно, я думала, что он мне хоть этот маленький ломтик даст попробовать, но Гумилев приложил его к куску, аккуратно все завернул и повез, похвалив меня за хорошую работу. А вообще он был очень щедрым...» (Одоевцева И. Встречи с Гумилевым // Неделя. 12–18 сент. 1988. (№ 37). С. 18). Ср. также с воспоминаниями А. С. Сверчковой (с. 19 наст. изд.), К. И. Чуковского (с. 127 наст. изд.).

<sup>23</sup> Из стихотворения Пушкина «Пора, мой друг, пора! покоя сердце просит...»

<sup>24</sup> Имеется в виду, очевидно, дебют Ахматовой в «Аполлоне» в 1912 г. и последующий успех ее книг «Вечер» и «Четки». Однако и Ахматова и Гумилев никогда не располагали значительными средствами. Ср. с воспоминаниями К. И. Чуковского (с. 135 наст. изд.).

<sup>25</sup> «Муж Валерии Сергеевны В. В. Срезневский был профессором Военно-медицинской академии. В квартире Срезневских при клинике академии (Боткинская ул., д. 9) А. А. Ахматова жила с января 1917 года до осени 1918 г.» (Прим. И. Н. Пуниной и О. В. Срезневской // Звезда. 1989. № 6. С. 144).

Л. Е. А р е н с

## ВОСПОМИНАНИЯ

(с. 28)

Аренс Лев Евгеньевич (1890–1967) – брат поэтессы В. Е. Аренс, биолог. Поэт. Литературная запись рассказа Л. Е. Аренса выполнена А. К. Станюковичем в 1966 г.

<sup>1</sup> Дмитрий Степанович Гумилев служил в конце 900-х годов в 147-м пехотном Самарском полку, расквартированном в Ораниенбауме. Рассказчик ошибся – Дмитрий был родным братом поэта, а А. С. Сверчкова – сводной сестрой.

<sup>2</sup> Д. Кленовский, вспоминая о дореволюционном Царском Селе, говорит, что это был «гарнизонный городок» с «белым собором на пустынной площади и со столь же пустынным гостиним двором, где единственная в городе книжная лавка Митрофанова торговала в сущности только раз в году – в августе, в день открытия местных учебных заведений» (Крейд, с. 25). Очевидно, имеется в виду как раз эта книжная лавка.

<sup>3</sup> «Путь конквистадоров» появился в октябре 1905 г. Гимназию Гумилев окончил весной 1906 г. и через некоторое время (довольно непродолжительное) уехал в Париж. Таким образом, из текста явствует, что встреча Л. Е. Аренса и Гумилева имела место в этот промежуток времени.

<sup>4</sup> «Водяной», очевидно, был русалкой. Вот что сообщает Р. Д. Тименчик: «Они (Гумилев и Ахматова. – *Сост.*) познакомились в Царском Селе в конце 1903 г. Она славилась как бесстрашная пловчиха. Гимназист попросил своего приятеля (будущего композитора Владимира Дешеева) расписать стену комнаты картиной подводного царства, и Аня Горенко была изображена в виде русалки» (Родник. 1988. № 10. С. 20). Отсюда и стихотворение Гумилева «Русалка» (Гумилев, с. 59).

<sup>5</sup> Имеется в виду группа MOM – «Молодые окраинные мозгопашы».

<sup>6</sup> Очевидно, имеется в виду надпись на «Пути конквистадоров»:

*Вере Евгеньевне Аренс*

Микель Анджело, великий скульптор,  
Чистые линии лба изваял.  
Светлый, ласкающий, пламенный взор  
Сам Рафаэль, восторгаясь писал.

Даже улыбку, что нету нежнее,  
Перл между перлов и чудо чудес,  
Создал веселый властитель Кипреи,  
Феб златокудрый, возникший небес.

1906

(«Мерани», с. 414)

Интересно, что в этом стихотворении отозвалась полемика Гумилева и В. Е. Аренс по вопросу о сущности искусства. Позднее, в 1908 г., он писал ей, по-видимому развивая эту же тему: «Что есть прекрасная жизнь как не реализация вымыслов, созданных искусством?» (Изв. АН СССР. Литература и язык. 1987. № 1. С. 51).

<sup>7</sup> Ср. в «Записках кавалериста»: «Я без труда отвоевал себе отдельную комнату (...), наколот дров, растопил печь и как был в шинели, бросился на кровать и сразу заснул. Проснулся уже за полночь от ледящего холода. Печь моя потухла, окно открылось, и я пошел в кухню, мечтая погреться у пылающих углей (...) И в довершение я получил очень ценный практический совет. Чтобы не озябнуть, никогда не ложиться в шинели, а только покрываться ею» (Гумилев Н. С. Избранное. Красноярск: Кн. изд-во, 1989. С. 612).

<sup>8</sup> Из письма Н. Н. Пунина к Е. И. Аренсу: «...Привет Веруну (Вере Евгеньевне Гаккель (Аренс). – Сост.), передайте ей, что встретясь здесь с Ник.(олаем) Степанов.(ичем), мы стояли друг перед другом, как шальные, в руках у него была „Илиада“, которую от бедняги тут же отобрали» (копия письма хранится в собрании А. К. Станюковича (Москва)). На открытке стоял штемпель: Петроград, 13.8.21., а адрес отправителя был следующий: IV отд. камера 32 7<sup>VIII</sup> Шпалерная, 25. На ул. Шпалерной (ныне ул. Воинова) находился дом предварительного заключения, где содержались «таганцевцы». Пунин встретил Гумилева в момент отправки группы арестованных на Шпалерную из здания ПетрогубЧК на ул. Горюховой (ныне ул. Дзержинского), д. 2.

<sup>9</sup> Из стихотворения «Деревья» (с. 252).

### О.Л. Делла-Вос-Кардовская ВОСПОМИНАНИЯ О Н.С. ГУМИЛЕВЕ (с. 30)

Делла-Вос-Кардовская Ольга Людвиговна (1877–1952) – живописец и график. Ее кисти принадлежит известный портрет Гумилева (ныне находящийся в Третьяковской галерее), а также портреты А. А. Ахматовой и В. А. Комаровского. Муж ее, Дмитрий Николаевич Кардовский (1866–1943), академик живописи – автор знаменитой обложки первого издания «Жечугов» (1910).

Текст воспоминаний печатается по автографу из собрания Л. В. Горнунга (Москва). Записаны Л. В. Горнунгом со слов О. Л. Делла-Вос-Кардовской в 1925 г. С незначительными сокращениями воспоминания опубликованы К. М. Поливановым (Панорама искусств. М.: Сов. художник. 1988. Вып. 11. С. 188–197).

<sup>1</sup> Как следует из воспоминаний Е. Д. Кардовской, дом не сохранился (см. с. 35 наст. изд.). Прежний адрес: Конюшенная ул. (ныне ул. 1-го Мая), д. 35.

<sup>2</sup> Степан Яковлевич последние годы был болен ревматизмом, который и свел его в могилу.

<sup>3</sup> Ср. с воспоминаниями А. А. Гумилевой (с. 66 наст. изд.).

<sup>4</sup> О занятиях Гумилева в Сорбонне известно очень мало – из одного источника в другой переходит лишь фраза о том, что он «слушал лекции по французской литературе». В длительной переписке с В. Я. Брюсовым, относящейся к этому периоду, Гумилев никак не упоминает о своих занятиях в Сорбонне. Характерно, что в анкете, которую Гумилев заполнил в 1920 г. для Литературного отдела

Наркомпроса, в графе «Общее образование» он пишет: «Сорбонна» (собрание А. К. Станюковича (Москва)).

<sup>5</sup> Об этих «пьесах для детей» рассказывала П. Н. Лукницкому А. А. Ахматова: «Все люди, окружавшие Николая Степановича, были им к чему-нибудь предначинаны... Например, О. Мандельштам должен был написать поэтику, А. С. Сверчкова – детские сказки (она их писала и так, но Николай Степанович еще утверждал ее в этом)» (Лукницкая В. К. Перед тобой земля. Л.: Лениздат, 1988. С. 333–334). В своих мемуарах А. С. Сверчкова упоминает о том, что еще в институте она сочиняла для подруг «увлекательные романы» (с. 13 наст. изд.).

<sup>6</sup> «Шатер» впервые вышел в Севастополе, в 1921 г. Он посвящался «Памяти моего товарища в африканском путешествии Н. Л. Сверчкова». Во втором издании («Библиофил», Ревель, 1921) посвящение отсутствовало.

<sup>7</sup> Сентябрь–октябрь 1908 г. Помимо Египта Гумилев посетил Турцию и Грецию.

<sup>8</sup> Ныне г. Пушкин, Октябрьский бульвар, на месте нынешнего д. 37 (дом не сохранился. Прежний адрес – Бульварная, д. 49, дом Георгиевского).

<sup>9</sup> 6 февраля 1910 г.

<sup>10</sup> Интересна запись в дневнике П. Н. Лукницкого: «Преподаватель гимназии Мухин: „На выпускных экзаменах на вопрос: «Чем замечательна поэзия Пушкина?» Гумилев невозмутимо ответил: «Кристалльностью»» (Лукницкая, с. 27). В «Письмах о русской поэзии» Гумилев говорит о Пушкине – «Великий мэтр» (СС, т. 4, с. 206).

<sup>11</sup> Стихотворение «Вы пленены игрой цветов и линий...». Приведено в воспоминаниях Е. Д. Кардовской (с. 38 наст. изд.).

<sup>12</sup> Об истории создания этого стихотворения см. воспоминания Е. Д. Кардовской (с. 39 наст. изд.).

<sup>13</sup> Художница Е. С. Кругликова, прославившаяся своими «Силузтами современников», принимала по четвергам русских литераторов и художников, живших в Париже. Гумилев мог бывать у ней одновременно с Волошиным, Минским, Амфитеатовым, Бальмонтом и др. Кругликова устраивала и костюмированные вечера. Ее брат, инженер-путеец Н. С. Кругликов принимал участие в издании журнала «Остров». (См. об этом статью Р. Д. Тименчика «По поводу „Неизданных стихов и писем Н. С. Гумилева“» // Russian Literature, X-IV. 15 November 1981).

<sup>14</sup> Глухой намек на занятия черной магией есть в письмах Гумилева к Брюсову. В письме от 11 ноября 1906 г. он пишет: «Когда я уезжал из России, я думал заняться оккультизмом. Теперь я вижу, что оригинально задуманный галстук или удачно написанное стихотворение может дать душе тот же трепет, как и вызывание мертвецов...» (Гумилев Н. С. Неизданное и несобранное. Париж, 1986. С. 99–100).

<sup>15</sup> Имеется в виду, очевидно, путешествие 1910–1911 гг. Это третья поездка Гумилева в Африку, но первые две – «тайную» поездку 1907 г. и упомянутую выше поездку в Египет в 1908 г. автор мемуаров не считает, очевидно, «путешествиями», а лишь туристическими поездками.

<sup>16</sup> Речь идет о стихах из «Пути конквистадоров». Прообразом героини ранней гумилевской лирики являлась, как известно, А. А. Горенко (Ахматова). Р. Д. Тименчик так охарактеризовал эти стихотворения: «В стихах этого периода меняющая обличья и исторические костюмы героиня все более стала походить на любимицу модерна, – как писал на исходе 1900-х годов искусствовед Н. Н. Врангель, „мечта наших дней“ в сборном виде выглядела так: „смесь дьяволицы и серафима, – с маленькой головой и большими глазами, как у бархатной бабочки, а рот – как кровавый цветок с крошечным розовым язычком кошечки, – смесь зла и невинности, подростка и старушки“» (Родник. 1988. № 10. С. 20). Там же Р. Д. Тименчик приводит слова А. А. Ахматовой: «Я так привыкла видеть себя в этих волшебных зеркалах, и с головой гиены, и Евой, и Лилит, и девочкой, влюбленной в дьявола, и царицей беззаконий, и живой, и мертвой, но всегда чужой» (с. 20).

<sup>17</sup> Новое общество художников – объединение художников, существовавшее в 1904–1917 гг. Выставка проходила в феврале–марте 1909 г. в доме Армянской

церкви на Невском проспекте (см. комментарии К. М. Поливанова в «Панораме искусств». М.: Сов. художник, 1988. Вып. 11. С. 204).

<sup>18</sup> «Ночные пляски» — пьеса Ф. К. Сологуба (1908 г.). В феврале 1909 г. была представлена группой писателей и художников. В постановке, которую осуществил Евреинов, участвовали, в частности, Кузмин, Городецкий, Ауслендер и др. Сбор от спектакля шел в пользу жертв Мессинского землетрясения. Спектакль имел скандальный успех. Об этом см. воспоминания Ауслендера (с. 42 наст. изд.).

<sup>19</sup> Д. 63 по Малой улице (не сохранился, нынче на этом месте д. 57 по ул. Революции).

<sup>20</sup> «Из одной из своих поездок в Абиссинию петербургский поэт Гумилев привез и подарил супругам Мережковским две шкуры убитых им обезьян. Некоторое время спустя к Мережковским зашли А. Н. Толстой с женой. Увидев эти шкуры, они стали просить предоставить их им на несколько дней для того, чтобы они могли нарядиться в них и в таком виде явиться на предполагавшийся какой-то костюмированный вечер. З. Гиппиус решительно возражала против этого, говоря, что она и Д. С. Мережковский очень дорожат этим подарком и опасаются, что шкуры окажутся после этого испорченными. Но Толстые настаивали, убеждали, что шкурам ничего не сделается и, наконец, добились своего и унесли эти шкуры.

Прошел костюмированный вечер и еще несколько дней, а Мережковские назад шкур не получают. З. Гиппиус пишет письмо с запросом о шкурах и с настойчивыми требованиями вернуть их. Шкуры возвращены, но одна из них оказывается разрезанной пополам, а у другой не хватает хвоста. Огорченная З. Гиппиус пишет снова, укоряя Толстых и говоря, что раз уж так получилось, то ничего не поделаешь: разрезанную шкуру можно сшить, но как быть с отсутствующим хвостом? Верните его.

В ответ Мережковские получают новое письмо, в котором говорится, что хвост у шкуры отрезал А. Ремизов. Посылается новое письмо, на этот раз А. Ремизову, но тот отвечает в своем стиле: какой, мол, хвост? Что за чертовщина? Никакого хвоста он не хочет и знать. З. Гиппиус пишет резкое обиженное письмо жене А. Н. Толстого. На письмо отвечает, и притом на адрес Д. С. Мережковского, А. Н. Толстой, который вступает за свою жену и обвиняет З. Гиппиус за имевшиеся в письме резкости. Между Толстыми и Мережковскими наступает разрыв.

Тогда неожиданно в конфликт вступает малоизвестный петербургский поэт Рославлев. Он направляет письмо А. Н. Толстому, заявляя, что он очень его чтит, но еще больше ценит он Д. С. Мережковского и, потому, после этой истории прерывает знакомство с А. Н. Толстым.

А. Н. Толстой обижен и требует третейского суда. Таковой собирается под председательством Вячеслава Иванова для разбора этого дела. В Иванов произносит длиннейшие речи и, наконец, третейский суд выносит невероятное решение, требующее, чтобы по делу „между Толстым и Рославлевым” А. Н. Толстой принес извинение... Мережковскому.

Говорили, что в результате всего этого, А. Н. Толстому пришлось переехать из Петербурга в Москву. Не знаю, есть ли в этом рассказе какое-либо зерно истины, но в Москве его считали достоверным, много потешались над таким происшествием и постоянно добавляли, что в Москве оно было бы невозможно» (Из неопубликованных воспоминаний А. Я. Брюсова, брата поэта. Копия этого отрывка хранится в собрании А. К. Станюковича (Москва)).

<sup>21</sup> Картины, привезенные Гумилевым из Абиссинии, упоминаются многими мемуаристами. Репродукции с этих картин, а также комментарии к ним, написанные Гумилевым, были опубликованы в № 18 «Синего журнала» за 1913 г. «Абиссинский складень» (фрагмент) был воспроизведен в публикации «Африканского дневника» в «Огоньке» (1987. № 15. С. 21).

<sup>22</sup> Быть может, эту работу художницы имел в виду поэт, когда писал стихотворение, посвященное О. Л. Кардовской:

Мне на Ваших картинах ярких  
Так таинственно слышна  
Царскосельских столетних парков  
Убаюкивающая тишина.



См. с. 39 наст. изд. и комментарий 10 к воспоминаниям Е. Д. Кардовской, (с. 229 наст. изд.).

<sup>23</sup> Имеется в виду отпуск Гумилева зимой 1915 г. Первый Георгиевский крест Гумилев получил 13 января и, прибыв в Петроград в конце января, появился в обществе в форме и с Георгиевским крестом.

<sup>24</sup> «... после 1917 года мои родители были связаны с Переславлем-Залесским и далее поселились в Москве» (Кардовская Е. Д. Н. С. Гумилев и А. А. Ахматова // Моск. литератор. 16 июня 1989 г. (№ 26)).

<sup>25</sup> Любопытно сравнить это высказывание с ответом Гумилева на анкету ЛИТО Наркомпроса (тот же год):

(...)

№ 11. — Какие обстоятельства мешают заниматься литературным трудом?

— Низкая оплата труда, закрытие рынков в связи с отсутствием пайка, большая семья.

(Анкета находится в собрании А. К. Станюковича (Москва)).

<sup>26</sup> Достоверность этого высказывания подкрепляется, например, следующей характеристикой политических взглядов Гумилева, данной А. В. Амфитеатовым: «В обществе товарищей республиканцев, демократов и социалистов он, без страха за свою репутацию, заявлял себя монархистом (хотя очень не любил Николая II и все последнее поколение павшей династии)» (Крейд, с. 242). Однако в связи с открытием (частичным) «Дела Гумилева» вопрос о «монархизме» Гумилева стал еще более неясным. В частности, насколько можно судить по опубликованным показаниям В. Н. Таганцева (Огонек. 1990. № 18. С. 13), люди, входившие в круг заговорщиков (если вообще существовала петроградская боевая организация), были отнюдь не правых взглядов: «Гумилев был близок к Совет. ориентации. Шведов мог успокоить, что мы не монархисты, а держимся за власть Сов.». (Ср. с комментарием 36 к воспоминаниям Ю. П. Анненкова, с. 270 наст. изд.).

<sup>27</sup> Вероятно, имеется в виду пьеса Гумилева «Охота на носорога», написанная по заказу Горького для задуманной им серии «исторические картины». Помимо Гумилева в работе над пьесами из этой серии приняли участие Блок, Амфитеатов, Замятин, Чапыгин. «Охота на носорога» при жизни Гумилева издана не была; опубликована М. Д. Эльзоном в журнале «Русская литература» (1987, № 2). Издательство, которое здесь упоминается, очевидно, — «Всемирная литература» (см. комментарий 8 к воспоминаниям К. И. Чуковского, с. 264 наст. изд.).

Е. Д. Кардовская

Н. С. ГУМИЛЕВ И А. А. АХМАТОВА

(с. 35)

Кардовская Екатерина Дмитриевна (1900–1985) — дочь О. Л. Делла-Вос-Кардовской и Д. Н. Кардовского. Искусствовед, биограф родителей. Текст печатается по рукописи из архива Кардовских. Мы публикуем часть воспоминаний, относящуюся к Н. С. Гумилеву.

<sup>1</sup> Несколько замечаний к этому отрывку: Степан Яковлевич Гумилев был корабельным врачом, вышел в отставку в чине статского советника (см. комментарий 16 к воспоминаниям А. С. Сверчковой, с. 218 наст. изд.); Anne Ивановне Гумилевой исполнилось в 1907 г. 53 года; дети А. С. Сверчковой — Коля и Маруся Сверчковы.

<sup>2</sup> В 1984 г. семья Кардовских передала портреты Ахматовой, Гумилева и Комаровского в Государственную Третьяковскую галерею. Любопытно отметить, что при оформлении документов портрет Гумилева был обозначен как «Портрет поэта» (сообщено Ю. А. Козловой).

<sup>3</sup> См. воспоминания О. Л. Делла-Вос-Кардовской, с. 33 наст. изд.

<sup>4</sup> См. воспоминания О. Л. Делла-Вос-Кардовской, с. 32 наст. изд.

<sup>5</sup> Название улицы – ошибка мемуариста. Имеется в виду д. 63 по ул. Малой (ныне ул. Революции), дом не сохранился.

<sup>6</sup> Свадьба состоялась в апреле 1910 г. В это время Гумилевы жили в доме Георгиевского на Бульварной улице.

<sup>7</sup> «Бродячая собака» – известнейшее артистическое кабаре, помещавшееся в подвале д. 5 по Михайловской площади (ныне пл. Искусств). Открытие кабаре произошло 31 декабря 1911 г. По замыслу создателя «Собаки» Б. К. Пронина, кабаре служило своеобразным клубом творческой интеллигенции Петербурга и одновременно сценической площадкой, лекционным залом, выставочным залом и т. д. Вырабатывалась собственная эстетика «артистического кабаре», берущая свое начало от «артистических» парижских кафе.

В «Собаке» собирались поэты и художники, принадлежащие к разным школам, но, как правило, постсимволистским. Блок, например, демонстративно игнорировал «Бродячую собаку», считая ее сборищем «окололитературной» богемы. Быт «Собаки» породил множество легенд, иногда полностью лишенных каких-либо оснований. В советском литературоведении до последнего времени явление «Бродячей собаки» либо замалчивалось, либо преподносилось в самых черных красках. Первая объективная и очень подробная статья о «Бродячей собаке» появилась в ежегоднике «Памятники культуры» 1983 г.: Парнис А. Е., Тименчик Р. Д. Программы «Бродячей собаки» // Памятники культуры. Новые открытия. Ежегодник. 1983. Л.: Наука, 1985. С. 162–257.

Кабаре было закрыто 3 марта 1915 г. якобы в связи с обнаружением незаконной продажи вина.

<sup>8</sup> «В заключение – одно личное воспоминание: в дни моей собственной юности я как-то встретил вечно бродившего по полям, лугам и рощам нашего соседа по имени, будущего поэта Николая Гумилева. В руках у него, как всегда, был томик Тютчева. „Коля, чего Вы таскаете эту книгу? Ведь Вы и так ее знаете наизусть?“ „Милый друг, – растягивая слова, ответил он: – а если я вдруг забуду и не дай Бог искажу е го слова, это же будет святотатство“» (В. В. Тютчев. Вступительная статья к сборнику Ф. И. Тютчева «Избранные стихотворения». Нью-Йорк, 1952. С. VIII).

<sup>9</sup> Стихотворение опубликовано: Памятники культуры. Новые открытия. Ежегодник. 1986. Л.: Наука, 1987. С. 130. В публикации этого стихотворения в кн. «Мерани» (с. 433–434) допущена ошибка: ст. 14 – «Им незнакома горечь слова – „жаль“».

<sup>10</sup> Стихотворение Н. Гумилева, подписанное Ахматовой. «В альбоме Кардовской стихотворение, написанное рукой А. А., принадлежит на самом деле Гумилеву. „Я тогда не знала, что написать, и Николай Степанович тут же придумал...“» (Из дневника Лукницкого, 3 января 1925 г.) («Мерани», с. 483).

<sup>11</sup> Опубликован в кн.: «Мерани», с. 434.

<sup>12</sup> 1915 г.

<sup>13</sup> Ср. с письмом Ю. А. Никольского к Л. Я. Гуревич от 29 января 1915 г.: «Был Гумилев и война с ним что-то хорошее сделала. Он читал свои стихи не в нос, а просто, и в них самих были отражающие истину моменты – недаром Георгий на его куртке. Это было серьезно – весь он, и благоговейно. Мне кажется, что это очень много» (Азадовский К. М., Тименчик Р. Д. К биографии Н. С. Гумилева // Русская литература. 1988. № 2. С. 183).

Ауслендер Сергей Абрамович (1896–1943) – прозаик, критик, драматург. Племянник М. А. Кузмина. Сотрудник «Аполлона». Близкий знакомый Гумилева в конце 1900-х годов. Ему посвящено стихотворение «Маркиз де Карабас».

Текст печатается по автографу Л. В. Горнунга (Москва). Записано Л. В. Горнунгом со слов С. А. Ауслендера в Москве 8 июля 1925 г. С незначительными сокращениями опубликован К. М. Поливановым (Панорама искусств. М.: Сов. художник, 1988. Вып. 11. С. 197–202).

<sup>1</sup> «Речь» – газета, выходившая в Петербурге–Петрограде в 1906–1917 гг., центральный орган партии кадетов. В газете «Речь» Гумилев был постоянным корреспондентом. Там были напечатаны: «Завещание» 8 июня 1908 г., № 136; «Черный Дик» 15 июня 1908 г., № 145; «Последний придворный поэт» 27 июля 1908 г., № 178; десять рецензий на новинки литературного сезона 1908–1909 гг. После ухода Гумилева в «Аполлон» его место в «Речи» занял А. А. Блок, которого весной 1910 г. сменил С. Городецкий.

<sup>2</sup> В кружок Мережковских Гумилев не входил. В Париже он попытался познакомиться с Д. С. Мережковским и З. Н. Гиппиус – нанес им визит 7 января 1907 г. Рассказывая об этом неудачном визите в письме к Брюсову, Гумилев привел следующие слова Мережковского: «Вы, голубчик, не туда попали! Вам здесь не место! Знакомство с Вами ничего не дает ни Вам, ни нам. Говорить о пустяках совестно. А в серьезных вопросах мы не сойдемся» (Гумилев Н. С. Незданные стихи и письма. Париж, 1980. С. 8). В подобном же тоне говорит о Гумилеве и Гиппиус: «После того, как он надел цилиндр и удалился, я нашла № „Весов“ с его стихами. (...) Неоспоримая дрянь. Даже теперь, когда так легко и многие пишут хорошие стихи, – выдающаяся дрянь» (Брюсов В. М., 1976. С. 691. (Лит. наследство; т. 85)). Гумилев впоследствии относился к творчеству Мережковского и Гиппиус довольно равнодушно. Достаточно сказать, что само имя Мережковского лишь вскользь упоминается в «Письмах о русской поэзии», а о Гиппиус он написал лишь в общем обзоре поэзии «Весов»: «Отдельно стоят З. Гиппиус, со своим застывшим на одной точке мастерством, и Ф. Сологуб и А. Блок, печатавшие свои наиболее характерные стихи в других изданиях» (СС, т. 4, с. 233).

<sup>3</sup> Журнал «Весна» издавался в 1908–1914 гг. с перерывами в Петербурге Н. Г. Шебуевым. В нем в 1908 г. опубликованы стихотворения Гумилева «Старый конквистадор» и «Камень» в номерах соответственно 5 и 7.

<sup>4</sup> На Вознесенском проспекте (ныне проспект Майорова), д. 27 находилась «Лечебница для приходящих больных (против ц. Вознесения)», директором-учредителем которой был М. Я. Ауслендер.

<sup>5</sup> Имеются в виду знаменитые собрания на «башне» у Вяч. Иванова. Об этих собраниях упоминается во многих мемуарах. Андрей Белый так описывает «башенный быт»: «Быт выступа пятиэтажного дома, иль „башни“, – единственный, неповторимый: жильцы притекали; ломались стены; квартира, глотая соседние, стала тремя, представляя сплетение причудливейших коридорчиков, комнат, бездверных передних; квадратные комнаты, ромбы и секторы; коврики шаг заглушали, пропер книжных полок меж серо-бурых коврищ, статуэток, качающихся этажерочек; эта – музей; та – точно сараище; войдешь, – забудешь в какой ты стране, в каком времени; все закосится; и день будет ночью, ночь – днем; даже „среды“ Иванова были уже четвергами; они начинались позднее 12 ночи» (Белый А. Начало века. М.: Худ. лит., 1990. С. 353). Квартира Вяч. Иванова находилась на Таврической ул., д. 35/1, кв. 25.

<sup>6</sup> В 1908 г. Гумилев жил по адресу: Царское Село, Конюшенная ул. (ныне ул. Первого Мая), д. 35.

<sup>7</sup> Ср. с воспоминаниями А. А. Гумилевой (с. 69 наст. изд.), К. И. Чуковского (с. 128 наст. изд.).

<sup>8</sup> О «Ночных плясках» см. комментарий 18 к воспоминаниям О. Л. Делла-Вос-Кардовой (с. 227 наст. изд.). Об этом спектакле вспоминала О. Н. Высотская: «В театральном зале на Троицкой Евреинов ставил пьесу Ф. Сологуба „Ночные пляски“. Был период увлечения танцовщицей Айседорой Дункан.

Я должна немного отступить от своих воспоминаний, чтобы сказать, что Леонид Леонов зря вдавался в ханжескую мораль, усмотрев в „Ночных плясках“ какую-то неподобную безнравственность. Ничего это не было. Такую в пьесе ставил Фокин слишком известный артист балета, талантливый режиссер. 12 девушек (босоножки) в газовых туниках исполняли легкий танец-хоровод.

„Ночные пляски“ шли еще раз и я участвовала в спектаклях, я играла одну из 12-ти принцесс. Я говорю об этом потому, что ставил танцы Фокин, а работать с Фокиным было наслаждение. Шли репетиции, шел спектакль. Я познакомилась с Сергеем Митрофановичем Городецким. В спектакле „Ночные пляски“ он играл Юного поэта» (Высотская О. Н. Мои воспоминания. ИРЛИ, Р1, оп. 4. ед. хр. 200, л. 17, 20).

<sup>9</sup> Об издании «Аполлона» подробно рассказывает С. К. Маковский: «...за несколько дней до вернисажа... в „секретарскую“ постучался неведомый мне до того молодой человек – Михаил Константинович Ушков; приехал он из Царского Села, чтобы предложить мне выставить принадлежавший ему мрамор С. Н. Судьбина; сам скульптор, живший тогда в Париже, много просил его об этом.

С Ушковым мы тут же подружились. Он (...) предложил помощь для осуществления дальнейших моих замыслов (художественного журнала и издательства), ничего не требуя взамен (...) В этом человеке, добрейшем и скромнейшем, не было ни капли ни эгоизма, ни честолюбия; от него веяло каким-то абсолютным бескорыстием и порядочностью (через год я с трудом убедил его подписывать „Аполлон“ в качестве соиздателя); моя дружба с Михаилом Константиновичем продолжалась и в эмиграции до самой его смерти.

На вернисаже „Салона“ судьба свела меня и с другим царскоселом, Николаем Степановичем Гумилевым.

(...)

Юный поэт-царскосел восторженно говорил об Иннокентии Анненском (...), с особой почтительностью отзывался о всеискушенности немолодого уже, но любившего юношески-пламенную новую поэзию лирика-эллиниста, и предложил повезти меня к нему в Царское Село.

Мое знакомство с Анненским, необыкновенное его обаяние и сочувствие моим журнальным замыслам (в связи с обещанной М. Ушковым помощью) решили вопрос об издании „Аполлона“. К проекту журнала Гумилев отнесся со свойственным ему пылом. Мы стали встречаться все чаще, с ним и его друзьями – Михаилом Алексеевичем Кузминым, Алексеем Толстым, Ауслендером. Так образовался кружок, прозванный впоследствии секретарем журнала Е. А. Зноско-Боровским – „Молодая редакция“. Гумилев горячо взялся за отбор материалов для первых выпусков „Аполлона“ с полным бескорыстием и с примерной сговорчивостью» (Крейд, с. 46–47).

Подробные сведения об организации «Аполлона» содержатся также во вступительной заметке А. Лаврова и Р. Тименчика к публикации переписки И. Ф. Анненского и С. К. Маковского (Ежегодник рукописного отдела Пушкинского дома на 1976 год. Л.: Наука, 1978. С. 222–231).

<sup>10</sup> «Весы» – литературно-художественный журнал (1904–1909). Являлся наиболее влиятельным печатным органом символистов. Деятельное участие в издании журнала принимали В. Я. Брюсов, К. Д. Бальмонт, Вяч. И. Иванов, Андрей Белый и др.

<sup>11</sup> «Золотое руно» – литературно-художественный журнал (1906–1909), орган символизма, соперничавший с «Весами». Издавался на средства Н. П. Рябушинского. Из-за дурных стон характера последнего многие авторы журнала впоследствии порвали с ним отношения. Между «Золотым руном» и «Весами»

велась почти враждебная полемика: в частности, Брюсов просил Гумилева не сотрудничать с «Золотым руном»: «Лично просил бы Вас только не предлагать стихов „Золотому руну“, так как вся группа „Весов“ решительно отказалась иметь какое-либо дело с этим журналом» (Гумилев Н. С. Неизданные стихи и письма. Париж, 1980. С. 79).

<sup>12</sup> «Русская мысль» – литературный и общественно-политический журнал (1880–1918).

<sup>13</sup> 1-й номер журнала «Остров» вышел в апреле 1909 г., № 2 – в мае (из типографии не выкуплен). Это было одно из тех мимолетных изданий, которые пытались создать молодые поэты постсимволистского поколения (Гумилев, Толстой, Потемкин и др.). К ряду таких журналов относится гумилевский «Сириус» (1907). Как правило, подобные издания очень быстро прогорали, и в свет выходило лишь несколько номеров.

<sup>14</sup> «Речь», 29 июня 1909 г.

<sup>15</sup> Редакция «Аполлона» помещалась на набережной Мойки, д. 24.

<sup>16</sup> Имеется в виду ресторан «Французский» (Невский пр., д. 18). Среди литературной богемы Петербурга ресторан назывался «Альбер» по имени владельца – Альбера Петровича Бетана.

<sup>17</sup> Первый номер «Аполлона» вышел 25 октября 1909 г. Выставка живописных работ Г. К. Лукомского была приурочена к выходу первого номера.

<sup>18</sup> Забавное описание этого банкета есть в мемуарах И. фон Гюнтера «Жизнь в восточном ветре»: «... Между прочим, открытие „Аполлона“ было отпраздновано в знаменитом петербургском ресторане Кюба\*. Первую речь об „Аполлоне“ и его верховном жреце Маковском произнес Анненский, за ним выступили два известных профессора, четвертым говорил наш милый Гумилев от имени молодых поэтов. Но так как перед этим мы опрокинули больше рюмок, чем следовало, его речь получилась немного бессвязной. После него я должен был приветствовать „Аполлон“ от европейских поэтов. Из-за многих рюмок водки, перцовки, коньяка и прочего, я решил последовать примеру Эдуарда Шестого и составил одну замысловатую фразу, содержащую все, что надо было сказать. Я без устали повторял ее про себя и таким образом вышел из положения почти без позора. Я еще помнил, как подошел к Маковскому с бокалом шампанского, чтобы чокнуться с ним – затем занавес опускается».

Очнулся я на минуту в маленькой комнате, где пили кофе; моя голова доверчиво лежала на плече Алексея Толстого, который, слегка околотив, собирался умыться из бутылки с бенедиктином. Занавес.

Потом, в шикарном ресторане Донон,\*\* мы сидели в баре и с Вячеславом Ивановым глубоко погрузились в теологический спор. Конец этому нелегкому дню пришел в моей „Риге“\*\*\* (меблированные комнаты, где останавливался Гюнттер. – Сост.), где утром Гумилев и я пили черный кофе и сельтерскую, принимая аспирин, чтобы как-нибудь протереть глаза. Конечно, такие сцены были редки. Это был особый случай, когда вся молодая редакция была коллективно пьяна» (Крейд, с. 134–135).

<sup>19</sup> О попытке создания группового портрета сотрудников «Аполлона» читаем в воспоминаниях А. Я. Головина: «Однажды С. К. Маковский обратился ко мне с проектом большого группового портрета, на котором были бы изображены ближайшие сотрудники „Аполлона“. Я согласился при условии, что буду работать над портретом у себя в мастерской, в Марининском театре. Это было осенью 1909 г. Портрет должен был изображать И. В. Анненского, Вяч. И. Иванова, А. Н. Толстого и других. Все они собирались у меня, и мы обсудили композицию портрета, расположение фигур, из которых одни должны были стоять, другие сидеть. При таком обилии людей не так легко было расположить их так, чтобы не получилось скучной

\* Каменноостровский пр., д. 24 (ныне Кировский пр.).

\*\* Набережная Мойки, д. 24.

\*\*\* Невский пр., д. 68.

„фотографической” группы. Центральным пятном намечался пластрон И. Ф. Анненского, который был во фраке или смокинге. Его прямая, строгая фигура с гордо приподнятой головой, в высоком, тугом воротничке и старинном галстуке должна была служить как бы стержнем всей композиции; вокруг него располагались остальные, кто стоя, кто сидя. Кузмин стоял вполборота, в позе как бы остановившегося движения. Эта поза мне запомнилась, лицо его мне казалось очень своеобразным и я тогда же задумал написать его отдельно, в рост.

Второе собрание сотрудников „Аполлона” ознаменовалось ссорой двух поэтов; приняться за работу опять не удалось. В дальнейшем собрания не повторялись, и в конце концов пришлось оставить мысль о групповом портрете сотрудников „Аполлона”. (Головин А. Я. Встречи и впечатления. Письма. Воспоминания о Головине. Л.; М.: Искусство. 1960. С. 100). Из комментариев А. Г. Мовшенсона к этой книге узнаем, что, как явствует из письма А. А. Блока от 19 ноября 1909 г., он также должен был быть изображен на портрете. Соответственно устанавливается и дата ссоры – письмо было написано перед посещением мастерской Головина. Маринский театр – ныне Театр оперы и балета им. С. М. Кирова.

<sup>20</sup> Об этих днях рассказывается в дневниках М. А. Кузмина: «С Шервашидзе четвером обедали и выработывали условия. Долго спорили. Я с кн(язем) отправился к Бор.(ису) Суворину добывать пистолеты, было занято. Под дверьми лежала девятка пик. Но пистолеты не достали, и князь поехал дальше к Мейендорфу и т. п. добывать. У нас сидел уже окруженный трагической нежностью „Баши” Коля. Он спокоен и трогателен. Пришел Сережа (Ауслендер. – Сост.) и ненужный Гюнтер, объявивший, что он всецело на Колиной стороне. Но мы их скоро спровадили. Насилу через Сережу добыли доктора. Решили не ложиться. Я переоделся, надел высокие сапоги, старое платье. Коля спал немного. Встал спокойно, молился. Ели. Наконец приехал Женя (Зноско-Боровский. – Сост.), не знаю, достали ли пистолеты» (Запись от 21 ноября. ЦГАЛИ, ф. 232, оп. 1, ед. хр. 53, 54, л. 19).

<sup>21</sup> История с потерянной калошей, вероятно, была вымыслом, анекдотом, ходившим тогда в литературных кругах Петербурга. «Максом Волошиным случилась беда – оставив своего извозчика в Новой Деревне и пробираясь к Черной речке пешком, он потерял в глубоком снегу калошу. Без калоши он ни за что не соглашался двигаться дальше и упорно, но безуспешно, искал ее вместе со своими секундантами. Гумилев, озябший, уставший ждать, пошел ему навстречу и тоже принял участие в поисках калоши» (К. И. Чуковский) (Лукницкая, с. 43). Так или иначе, но этот анекдот отразился в стихотворении Саши Черного «Перетомление»:

Иссяк. Что будет с моей популярностью?

Иссяк. Что будет с моим кошельком?

Назовет меня Пильский дешевой бездарностью,

А Вакс Калошин – разбитым горшком.

«Вакс Калошин» – это, разумеется, Макс Волошин. Персонаж «Макс Калошин», «поэт, сделавший карьеру в веселых местах Парижа...» и т. д., в котором легко угадывается М. А. Волошин, появился еще до дуэли в пародии «Остов, или Академия на Глазовской улице». Пародийная пьеса, изображавшая собрание группы поэтов, участвовавших в издании журнала «Остров» (см. комментарий 13 к воспоминаниям С. А. Ауслендера, с. 232 наст. изд.), была опубликована в газете «Царскосельское дело» за 2 октября 1909 г. (№ 40). Авторами пьесы-пародии были П. М. Загуляев и Д. И. Коковцев, скрывшиеся под псевдонимом Д. В. О-е. Помимо «Макса Калошина» в пьесе действовали «Гумми-Кот» (Гумилев), «Жасмин» (Кузмин), «Ерундецкий» (Городецкий), «Пuffedи» (Тэффи), «Портянкин» (Потемкин) «Граф Дебелый» (Толстой) и «Бриллиантин Вятич» (Валентин Кривич). В комментариях к кн.: Гумилев Н. С. Неизданное и несобранное. Париж, 1986, где был опубликован «Остов...», прототипом «Вятича» ошибочно назван Вяч. Иванов.

<sup>22</sup> О Черубине-Дмитриевой см. комментарии к ее «Исповеди» (с. 239 наст. изд.).

<sup>23</sup> Роль Черубины в этой литературной интриге была весьма неблагоприятная. Ахматова, например, указывает на «черубиниану», как на вероятную причину смерти Анненского (?): «Рассказала мне историю смерти Анненского: Брюсов отверг его стихи в „Весах“, а Маковский решил напечатать в № 1 „Аполлона“; он очень хвалил эти стихи и вообще выдвигал Анненского в противовес символистам. Анненский всей игры не понимал, но был счастлив... А тут Макс и Васильева сочинили Черубину де Габриак, она начала писать Маковскому надушенные письма, представляясь испанкой и пр. Маковский взял да и напечатал ее в № 1 вместо Анненского – Черубину...»\*

... Анненский был ошеломлен и несчастен. Я видела потом его письмо к Маковскому – там есть такая строка: „Лучше об этом не думать“. И одно его страшное стихотворение („Моя тоска“) помечено тем же месяцем... И через несколько дней он упал и умер на Царскосельском вокзале» (Чуковская Л. К. Записки об Анне Ахматовой. Париж. 1980. Т. 2. С. 152).

Анненский умер 30 ноября 1909 г., т. е. через восемь дней после дуэли Гумилева и Волошина, на Царскосельском (ныне Витебском) вокзале в Петербурге.

<sup>24</sup> Гумилев уехал в Киев 24 ноября 1909 г. В Киеве выступал на литературном вечере «Остров искусств» вместе с Кузминым, Потемкиным, Толстым. 30 ноября уехал в Одессу, а оттуда – в Африку.

<sup>25</sup> Имеется в виду опус Андрея Колосова (А. Е. Зорин) «Галоша (опыт некролога)» (Биржевые ведомости, утренний выпуск, 24 ноября 1909 г., № 11431, Приводим отрывки из этого «фельетона»: «Жили-были два поэта, два критика; и вдруг воспылали друг к другу ненавистью лютой, непримиримой.

Тесно им стало обоем на белом свете и решили, что надо им друг друга истребить.

– Либо он меня убьет, либо я его укукошу, либо мы оба друг дружку со света съживем.

– Ради Бога, что вы делаете, – умоляли их друзья-приятели. – На кого вы литературу русскую покидаете? Осиротеет она, бедная. Подумайте только, варварский обычай дуэли уже лишил русскую литературу Пушкина и Лермонтова, а теперь... теперь, пожалуй, останется бедная литература без Волошина и Гумилева.

(...)

Г. Гумилева, каюсь, я совершенно не знал при его жизни. Только из „Биржевых“ я узнал, что был такой писатель земли русской. А теперь его имя и его память для меня нераздельно связаны с этой символической галошей...»

«Откликов» на дуэль было несколько, и все они были выдержаны в таком же стиле, например: Б. п. Две дуэли (Бирж. вед. (вечер. вып.) 23 ноября 1909 (№11430)); А. Зорин. Дуэли и укукусная эссенция (Бирж. вед. (вечер. вып.) 26 ноября 1909 (№ 11436)); Изм.(айлов) В старину и нынче (Бирж. вед. 25 ноября 1909 г. (№ 11433)); Б. п. Эпидемия дуэлей (Русское слово. 24 ноября 1909 г.).

<sup>26</sup> 19 марта 1910 г. «Вчера приехал ко мне Гумилев. Сейчас сидим за столом и подгоняем друг друга, что нужно работать, но только мало выходит» (Из письма С. А. Ауслендера Е. А. Зноско-Боровскому от 20 марта 1910 г. (ГПБ, ф. 124, ед. хр. 226)). В письме есть приписка Гумилева: «Дорогой Женичка, я уже в Окуловке и шлю тебе отсюда мой лучший привет. Здесь хорошо: солнце светит, птички поют и т. д.

Вернусь наверно во вторник; в понедельник пойду на тетеревиный ток.

Жму твою руку

Искренне любящий тебя

Н. Гумилев»

(Приписка Гумилева опубликована в кн.: Гумилев Н. С. Неизданные стихи и письма. Париж, 1980. С. 123).

<sup>27</sup> Вошло в «Жемчуга» с посвящением «С. Ауслендеру». Картина весеннего пейзажа, очевидно, навеяна пейзажами Окуловки:

\* Стихи Черубины де Габриак были опубликованы в № 2 «Аполлона» (1909 г.), в его «Литературном альманахе» (с. 3–10).

Весенний лес певуч и светел,  
Черны и радостны поля.  
Сегодня я впервые встретил  
За старой ригой журавля.

Смотрю на тающую глыбу,  
На отблеск розовых зарниц...  
(...)

(«Маркиз де Карабас», с. 134)

В Окуловке Гумилеву суждено было побывать в 1917 г. Он заготавливал здесь сено для полка.

<sup>28</sup> «Ракеты» – цикл стихов М. Кузмина 1907 г.; вошел в книгу «Сети».

<sup>29</sup> «Ганс Вреден» – рассказ Ауслендера, опубликованный в газете «Речь» (5 июля 1909 г.), вошел в книгу С. Ауслендера «Рассказы» (Кн. II. СПб.: Изд. Аполлона, 1912) с посвящением Гумилеву. Экземпляр с дарственной надписью: «Милому Николаю Степановичу Гумилеву. Любящий его искренне Сергей Ауслендер. 22 марта 1912. С-Петербург» находится в собрании А. К. Станюковича (Москва).

<sup>30</sup> Семья Горенко в это время жила в Киеве.

<sup>31</sup> 5 апреля, т. е. по возвращении из Окуловки, Гумилев подал на имя ректора Петербургского университета «Прошение о вступлении в брак» (находится в «Деле...»).

<sup>32</sup> Свадьба состоялась 25 апреля, 2 мая Гумилевы уехали в Париж.

<sup>33</sup> Ср. с воспоминаниями В. А. Неведомской (с. 84 наст. изд.).

<sup>34</sup> Имеется в виду книга: Мопассан Ги де. Сестры Рондоли: Рассказы. М., 1914. См. комментарии К. М. Поливанова (Панорама искусств. М.: Сов. художник, 1988. Вып. II. С. 205–206). Там же приведены стихотворные переводы Гумилева.

<sup>35</sup> 5-я линия, д. 8.

<sup>36</sup> Имеется в виду книга Б. Садовского «Озимь. Статьи о русской поэзии» (Пг., 1915). Рецензия Ауслендера называлась «Литературные заметки. Книга злости». Опубликована в газете «День» 22 марта 1915 г. Нужно отметить, что Б. Садовский ответил на рецензию Ауслендера в книге «Ледоход» (Пг., 1916).

<sup>37</sup> Гумилев был болен воспалением почек – простыл во время ночного марша (возможно, во время того самого, который столь красочно описан в «Записках кавалериста»). (См.: Гумилев Н. С. Избранное. Красноярск, 1989. С. 644–645). Георгиевский крест поэт получил ранее – 13 января.

<sup>38</sup> Лазарет «Деятели искусств», Введенская ул., д. 1 (Лукницкая, с. 57).

<sup>39</sup> Ср. с воспоминаниями Е. Д. Кардовской (с. 40 наст. изд.) и комментарием 13 к ним, с. 229).

<sup>40</sup> В газете «Биржевые ведомости» Гумилев печатал в 1915–1916 гг. свои «Записки кавалериста». Редакция размещалась по адресу Адмиралтейский канал (ныне канал Крушштейна), д. 15; контора – Галерная (ныне Красная) ул., д. 40 (один и тот же угловой дом).

<sup>41</sup> «В глухом селе» С. А. Ауслендер скрывался от красных после своего сотрудничества с Колчаком.

И. фон Гюнтер

## ЖИЗНЬ В ВОСТОЧНОМ ВЕТРЕ

(с. 49)

Гюнтер Иоганнес фон (1886–1973) – поэт, переводчик, драматург. Был сотрудником «Аполлона». Уехал из России перед войной в 1914 г. На Западе был пропагандистом русской культуры, за что имел неприятности от германских властей во время Первой и Второй мировых войн.



Мы публикуем отрывок из воспоминаний И. фон Гюнтера «Ein Leben in Ostwind» (Мюнхен, 1969. С. 285–300), касающийся истории, связанной со знаменитой литературной мистификацией – созданием Черубины де Габриак. Перевод воспоминаний И. фон Гюнтера выполнен Е. М.

<sup>1</sup> Т. е. на башне Вяч. И. Иванова (см. комментарий 5 к воспоминаниям С. А. Ауслендера, с. 230 наст. изд.).

<sup>2</sup> Е. И. Дмитриева провела лето 1909 г. в доме М. Волошина в Коктебеле. К Волошину она приехала вместе с Н. С. Гумилевым (см. «Исповедь» Черубины де Габриак, с. 59 наст. изд.).

<sup>3</sup> Волошин (со слов Е. И. Дмитриевой) так излагал этот эпизод: «...Этот Гюнтер занимался оккультизмом и гипнозом. У него были драматические сценки в стихах на магические темы. Он заинтересовался Лилей, Лиля, для которой в нормальном состоянии грани между реальным и потусторонним смешивались, в эти дни совсем не владела собой. И ему при помощи гипноза и хитрого расспроса быстро удалось выведать у нее секрет Черубины» (Памир. 1989. № 8. С. 151).

<sup>4</sup> Эта версия событий, изложенная Дмитриевой Гюнтеру, мягко говоря, не соответствует действительности. Дмитриева в своей «Исповеди» (см. с. 60 наст. изд.) излагает иной вариант этой истории.

<sup>5</sup> См. в дневниках Кузмина: «Явился Гюнтер. Вяч. (Иванов. – Сост.) с ним объяснился, хотя Ганс вывернулся, но, кажется, ему не придется бывать у нас» (запись от 22.11.1909. ЦГАЛИ, ф. 232, оп. 1, ед. хр. 53, 54, л. 20). Впоследствии – и об этом рассказывается далее в мемуарах Гюнтера – он восстановил приятельские отношения с Гумилевым.

<sup>6</sup> Нужно сказать, что намерения Волошина до сих пор не совсем ясны. Однако можно высказать предположение, что действовали по меньшей мере две причины, побудившие его к этой мистификации.

Во-первых (об этом говорит в своих мемуарах С. К. Маковский, см.: Маковский С. К. Портреты современников. Нью-Йорк, 1955. Гл. «Черубина де Габриак»), возможно, тут было вполне естественное желание помочь молодой, неизвестной (и, вероятно, талантливой) поэтессе, с которой он состоял в близких отношениях, войти в круг «литературной элиты» Петербурга, хотя бы и скандальным путем. К этому можно добавить и желание помочь Дмитриевой, обаятельной, но явно не обладавшей внешностью, подходящей для культивируемого тогда в эстетских кругах облика «демонической женщины», преодолеть порожденный этим комплекс собственной неполноценности.

Во-вторых, гораздо более существенной причиной мистификации являлось желание каким-то образом повлиять на литературную политику «Аполлона». После выхода в свет № 1 стало очевидно, что замыслы группы Вяч. Иванова превратить «Аполлон» в орган «обновленного» символизма терпят крах. Еще в период организации редакции журнала стали возникать конфликты между «старыми» ее участниками, тяготеющими к взглядам Вяч. Иванова, и приверженцами «новых» идей, среди которых в первую очередь стоит назвать Анненского и Гумилева. Известно, что Вяч. Иванов резко возражал против назначения Гумилева в отдел литературной критики «Аполлона» (т. е. в отдел, по сути дела определяющий литературную политику журнала). Сразу после выхода № 1 «Аполлона» разгорелся скандал, после того как А. Вольнский поставил условием своего пребывания в редакции исключение из числа сотрудников И. Анненского. Дело осложнялось еще и тем, что именно Вольнский поддерживал отношения с издательством Эфрона, где первоначально печатался «Аполлон». В результате скандала Вольнский ушел, издание оказалось под угрозой закрытия, и его спасло только вмешательство М. К. Ушкова, который взял на себя дальнейшие заботы об издательстве.

Впоследствии в течение двух лет на страницах «Аполлона» шла ожесточенная полемика «младосимволистов» и оппозиционной им группы поэтов, которая вскоре объединилась в «Цех поэтов», а затем наиболее авторитетные из них (Гумилев, Городецкий, Ахматова, Мандельштам, Нарбут, Зенкевич) образовали

группу «Акмэ». Эти поэты и стали ведущей литературной силой «Аполлона» вплоть до его конца в 1917 г.

Как видно, Маковский – главный редактор «Аполлона» – оказался в 1909 г. «меж двух огней», между двух складывающихся литературных группировок, каждая из которых стремилась привлечь его на свою сторону, причем сам Маковский явно тяготел к Анненскому, Гумилеву и др. В этих обстоятельствах явление Черубины, которая должна была стать «открытием сезона», могло внести смятение в ряды противной «младосимволистам» стороны, и, кроме того, таинственный образ символической поэтессы, как мы видели, увлек самого Маковского.

Волошин был явно недоволен литературной политикой «Аполлона». 29 ноября 1909 г., т. е. непосредственно после нашумевшей дуэли, он писал А. М. Петровой: «„Аполлон“ вообще к стихам моим охладел и „Венок сонетов“ туда приняты не были. Вообще от этого журнала я духовно далеко. Моего влияния там нет никакого. Но готовлю целый ряд статей для него для №№ будущего года. Вся атмосфера литературная, около него скопившаяся, мне тягостна, и Гумилев был как раз одним из главных, установивших эту атмосферу литературного карьеризма, столь неподобающую искусству (...)» (ИРЛИ, ф. 562, оп. 3, ед. хр. 95).

Таким образом, история Черубины могла иметь в своей основе гораздо более серьезные причины, нежели просто «страсть к мистификации» Волошина и Дмитриевой (см. высказывание А. А. Ахматовой, с. 234 наст. изд.).

#### А. К. Шервашидзе-Чачба

#### [ИЗ ПИСЬМА К НЕУСТАНОВЛЕННОМУ ЛИЦУ\*]

(с. 57)

Шервашидзе-Чачба Александр Константинович (1867–1968) князь, внук последнего правителя Абхазии, художник, в начале 900-х годов жил в Париже и был вхож в салон Е. С. Кругликовой. С 1907 г. – театральный художник, работал в мастерской А. Головина. С 1920 г. – в эмиграции.

Текст письма А. К. Шервашидзе-Чачба печатается по публикации Р. А. Шервашидзе-Чачба «Апсны, твой древний клич звучит как звук далекий» (Ерцаху: Лит. сборник. Сухуми: Алашара, 1984. С. 221–222).

<sup>1</sup> «Я не помню точно последнего свидания с Иннокентием Федоровичем, но, кажется, последняя наша встреча относится к ноябрю 1909 г. Это было в Петербурге, в Маринском театре, собственно на его чердаке, обнимавшем собою все место, которое занимает плафон Маринского театра с местами. Там работал художник Головин над декорациями к „Орфею“. У Головина в тот день собрались человек 8–10, шел „Фауст“ с Шаляпиным. И тут произошло столкновение двух лиц, и одно из них нанесло оскорбление другому. Мне хорошо запомнилась фигура Ин. Федоровича, присутствовавшего при этом, и фраза, которую он произнес: „Да, я убедился в том, что Достоевский был прав: звук пощечины действительно мокрый“. Это была последняя фраза, которую я от него слышал» (Из воспоминаний М. А. Волошина об И. Ф. Анненском. Запись Л. В. Горнунга и Д. С. Усова, 1924 г.). Имеется в виду эпизод из «Бесов» – пощечина Шатова Ставрогину.

<sup>2</sup> Со слов Н. А. Толстого, А. Н. Толстой все-таки попытался воздействовать на исход поединка. Он, заряжая пистолеты, якобы высыпал тройную порцию пороха с целью усилить отдачу, что должно было снизить меткость стрельбы.

<sup>3</sup> Об этом см. комментарий 21 к воспоминаниям С. А. Ауслендера, с. 233 наст. изд.

<sup>4</sup> Даже спустя 12 лет Гумилев был готов продолжить этот поединок – см. воспоминания М. А. Волошина (с. 207 наст. изд.).

\* Предположительно к Б. В. Анрепу.

<sup>5</sup> «Выехав за город, мы оставили на дороге автомобили и пошли на голое поле, где были свалки, занесенные снегом. Противники стояли поодаль, мы совещались, меня выбрали распорядителем дуэли. Когда я стал отсчитывать шаги, Гумилев, внимательно следивший за мной, просил мне передать, что я шагаю слишком широко. Я снова отмерил пятнадцать шагов, просил противников встать на места и начал заряжать пистолеты. Пыжей не оказалось, я разорвал платок и забил его вместо пыжей.

Гумилеву я понес пистолет первому. Он стоял на кочке, длинным, черным силуэтом различимый в мгле рассвета. На нем был цилиндр и сюртук, шубу он сбросил на снег. Подбегая к нему, я провалился по пояс в яму с талой водой. Он спокойно выжидал, когда я выберусь, — взял пистолет, и тогда только я заметил, что он, не отрываясь, с ледяной ненавистью глядит на В., стоявшего, расставив ноги, без шапки.

Передав второй пистолет В., я по правилам в последний раз предложил мириться. Но Гумилев перебил меня, сказав глухо и недовольно: „Я приехал драться, а не мириться“. Тогда я просил приготовиться и начал громко считать: раз, два... (Кузмин, не в силах стоять, сел в снег и заслонился цинковых хирургическим ящиком, чтобы не видеть ужасов)... — три! — крикнул я. У Гумилева блеснул красноватый свет и раздался выстрел. Прошло несколько секунд. Второго выстрела не последовало. Тогда Гумилев крикнул с бешенством: „Я требую, чтобы этот господин стрелял“. В. проговорил в волнении: „У меня была осечка“. — „Пускай он стреляет во второй раз, — крикнул опять Гумилев, — я требую этого...“ В. поднял пистолет, и я слышал, как щелкнул курок, но выстрела не было. Я подбежал к нему, выдернул у него из дрожавшей руки пистолет и, целя в снег, выстрелил. Гашеткой мне ободрало палец. Гумилев продолжал неподвижно стоять: „Я требую третьего выстрела“, — упрямо проговорил он. Мы начали совещаться и отказали. Гумилев поднял шубу, перекинул ее через руку и пошел к автомобилям» (Толстой А. Н. Н. Гумилев // Крейд, с. 42–43).

<sup>6</sup> Отчет о суде был опубликован в газете «Русское слово» от 26 октября 1910 г. (№ 235):

#### *Дело литераторов-дуэлянтов*

В окружном суде рассматривалось сегодня дело поэта Гумилева и беллетриста М. Волошина. Первый обвинялся в вызове на дуэль, второй — в принятии вызова.

В разговоре с г. М. Волошиным г. Гумилев оскорбительно отозвался об одной отсутствующей поэтессе. Г. Волошин возмутился и нанес г. Гумилеву удар по лицу. Последний вызвал обидчика на дуэль, которая и состоялась в ноябре прошлого года за Петербургом, в Новой Деревне. Секундантами были: со стороны г. Гумилева — г. г. Зноско-Боровской и М. Кузмин, а со стороны г. М. Волошина — граф А. Толстой и князь Шервашидзе.

По команде секундантов, дуэлянты подняли пистолеты и выстрелили, но дуэль обошлась без пролития крови. Пистолет г. Волошина дал осечку, а г. Гумилев не то промахнулся, не то выстрелил в воздух. Свидетели-секунданты точно не могут этого установить.

Окружной суд приговорил обоих дуэлянтов к домашнему аресту: г. Гумилев на семь дней, а г. Волошин на один день.

Черубина де Габриак – псевдоним Елизаветы Ивановны Васильевой (в девичестве Дмитриевой) (1887-1928) – поэтессы, переводчицы, педагога. Главное действующее лицо скандально знаменитой литературной мистификации.

Текст печатается по публикации В. Глоцера материалов о Черубине де Габриак (Новый мир. 1988. № 12. С. 159–161).

<sup>1</sup> Книга стихов Гумилева (Париж, 1908).

<sup>2</sup> С Волошиным Дмитриева переписывалась с 1908 г.

<sup>3</sup> Вообще, влияние Дмитриевой на творчество Гумилева 1909 г. не исследовано, хотя некоторые переключки обращают на себя внимание. Так, «Поединок», посвященный в первой публикации С. И. Дымишиц-Толстой – жене А. Н. Толстого и непосредственной свидетельницы драмы, разыгранной в Коктебеле, отражает в точности психологический сюжет этой драмы. В стихотворении «Она говорила: „Любимый, любимый...”» открытая переключка со стихотворением Черубины «Твои руки»; последние строфы их почти точно совпадают в своей образной организации:

«Эти руки, как гибкие грозди,  
Все сияют в камнях дорогих.  
Но оставили острые гвозди  
Чуть заметные знаки на них».

(Черубина де Габриак)

«Она говорила, но, полный печали,  
Он думал о тонких руках, но иных:  
Они никогда никого не ласкали  
И крестные язвы застыли на них».

(Гумилев, с. 389)

Стихотворение «Она говорила: „Любимый, любимый...”» написано в декабре 1909 г., уже после развязки «черубинианы» и дуэли, вполне возможно, что это стихотворение – своеобразное поэтическое резюме отношений поэта и Дмитриевой – Черубины. В публикации материалов Черубины де Габриак в «Новом мире» (1988. № 12) во вступительной статье В. Глоцера Дмитриева указана как прототип героини стихотворения «Царица».

Как указывает в своих комментариях В. Глоцер, альбом Дмитриевой погиб.

<sup>4</sup> См. комментарий 5 к воспоминаниям С. А. Ауслендера (с. 230 наст. изд.).

<sup>5</sup> В. Н. Васильев.

<sup>6</sup> Гумилев и Дмитриева приехали в Коктебель в начале июня 1909 г. История коктебельской драмы и создания Черубины де Габриак изложена З. Давыдовым и В. Купченко в статье «Черубина» (Памир. 1989. № 8. С. 124–160). В статье сведены воедино несколько основных источников – письма Дмитриевой, записи Волошина, Цветаевой, воспоминания С. Маковского и др. К сожалению, – и это основной недостаток данной работы – источники никак не обозначены.

<sup>7</sup> «Капитаны» – знаменитый стихотворный цикл Гумилева (с. 152–153). Посвящение отсутствует.

<sup>8</sup> Ср. с воспоминаниями И. фон Гюнтера (с. 55 наст. изд.).

<sup>9</sup> «Я ушла от тебя, Макс, ты выявил во мне на миг силу творчества, но отнял ее у меня навсегда потом» (15 марта 1910 г.) (Новый мир. 1988. № 12. С. 155).

<sup>10</sup> Первые две строфы стихотворения Е. И. Дмитриевой (тогда уже Васильевой) на смерть Гумилева:

Как-то странно во мне преломилась  
Пустота неоплаканных дней.  
Пусть Господня последняя милость  
Над могилой пребудет твоей.

Все, что было холодного, злого,  
Это не было ликом твоим.  
Я держу тебе данное слово.  
И тебя вспоминаю иным.  
(...)

(Новый мир,  
1988, № 12. С. 164).

А. А. Гумилева

НИКОЛАЙ СТЕПАНОВИЧ ГУМИЛЕВ

(с. 61)

Гумилева Анна Андреевна (в девичестве Фрейнгаг) (1887–1956?) жена Дмитрия Степановича Гумилева, брата поэта.

Текст воспоминаний печатается по публикации в «Новом журнале» (Нью-Йорк, 1956. № 46. С. 107–126).

<sup>1</sup> Эпиграф – из «Посвящения» к «Фаусту» И.-В. Гете.

<sup>2</sup> Свадьба Д. С. Гумилева и А. А. Фрейнгаг состоялась 5 июля 1909 г. В последний раз Анна и Дмитрий виделись с Гумилевым в 1921 г.

<sup>3</sup> Следовательно, первое знакомство произошло до 25-го мая 1909 г. (день отъезда Н. С. Гумилева и Е. И. Дмитриевой в Крым) или даже до 3 апреля того же года, когда Н. С. Гумилеву исполнялось 23 года.

<sup>4</sup> Литературное объединение, созданное во время организации редакции «Аполлона». Гумилев принимал в создании «Общества...» активное участие. Большое внимание члены «Общества» уделяли теории стихосложения и формальному разбору произведений.

«Общество» складывалось в течение 1909 г. и организационно оформилось лишь к осени, так что здесь в мемуарах А. А. Гумилевой существует противоречие. Однако возможно, что она имеет в виду цикл лекций Вяч. Иванова, прочитанных им еще весной на «башне» для молодых литераторов, в большинстве своем вошедших потом в редакцию «Аполлона». Эти лекции послужили толчком к образованию «Общества».

Гумилев участвовал в работе общества до 18 февраля 1912 г., когда он и Городецкий заявили о своем разрыве с символизмом и неприятной позиции Вяч. Иванова.

Отчеты о заседаниях «Общества ревнителей художественного слова» (его еще называли «Академией стиха») можно найти в журнале «Труды и дни». Подробно рассказывается об «Обществе» в комментариях В. Крейда (Крейд, с. 265–267).

<sup>5</sup> В первой половине 1909 г. происходила только подготовительная работа по организации редакции «Аполлон».

<sup>6</sup> В биографическом очерке В. К. Лукницкой указывается, что отец С. Я. Гумилева служил дьяконом в приходе церкви Жолудево, Спасского уезда, Рязанской губернии. Там же упоминается старший брат С. Я. Гумилева – Александр Яковлевич, учитель духовной семинарии в Рязани и говорится, что С. Я. окончил не гимназию, а духовную семинарию, а затем «против желания родителей и старшего брата поступил на медицинский факультет Московского университета» (Лукницкая, с. 15). Источники сведений в статье В. К. Лукницкой не указаны. Добавим,

что С. Я. Гумилев совершил только одно кругосветное плавание (см. комментарий 14 к воспоминаниям А. С. Сверчковой, с. 218 наст. изд.).

<sup>7</sup> А. М. Некрасова. См. об этом воспоминания А. С. Сверчковой (с. 10–11 наст. изд.).

<sup>8</sup> Ошибка мемуариста. В год брака С. Я. Гумилеву было 40 лет.

<sup>9</sup> В 1887 г. См. комментарий 16 к воспоминаниям А. С. Сверчковой (с. 218 наст. изд.).

<sup>10</sup> О Слепневе см. комментарии 2, 3, 26 к мемуарам А. С. Сверчковой (с. 217, 218 наст. изд.).

<sup>11</sup> Дата указана по старому стилю. По новому – 15 апреля.

<sup>12</sup> Ср. с воспоминаниями И. В. Одоевцевой: «О своем детстве он мог говорить без конца: „Детство самая главная, самая важная часть жизни. У поэта непременно должно быть очень счастливое детство“» (Одоевцева И. В. На берегах Невы. М., 1988. С. 53).

<sup>13</sup> Ср. с воспоминаниями А. С. Сверчковой (с. 17 наст. изд.).

<sup>14</sup> Достоверно известно только о дуэли с М. А. Волошиным 22 ноября 1909 г. См. об этом с. 57 наст. изд.

<sup>15</sup> Из стихотворения «Поединок» (с. 118). Это опять-таки подтверждает связь «Поединка» с историей взаимоотношений Гумилева и Е. И. Дмитриевой (см. комментарий 3 к «Исповеди» Черубины де Габриак (с. 239 наст. изд.).

<sup>16</sup> Об обучении братьев Гумилевых в гимназии Гуревича см. работу К. М. Азатовского и Р. Д. Тименчика «К биографии Н. С. Гумилева» (Русская литература. 1987. № 2. С. 172–173). В «Материалах к биографии Н. Гумилева» В. К. Лукницкая указывает, что Гумилев начал учебу в Царскосельской гимназии, куда поступил в 1898 г.; после недолгого периода обучения прекратил занятия в гимназии по болезни, а затем занимался дома под руководством Б. И. Газалова, студента физико-математического факультета («Мерани», с. 18–19).

<sup>17</sup> В ранних стихах того периода читаем:

Вам, кавказские ущелья,  
Вам, причудливые мхи,  
Посвящаю песнопенья,  
Мои лучшие стихи.  
<...>  
Буду помнить вас повсюду  
И хоть я в чужом краю,  
Но о вас я не забуду  
И теперь о вас пою.

(Гумилев Н. «Вам, Кавказские ущелья...» // Лит. Грузия. 1988. № 1. С. 101). Подобных стихов было довольно много, они частично сохранились в альбоме М. М. Маркс (об этом альбоме см. вступительную статью В. П. Петрановского и М. Д. Эльзона к упомянутой выше публикации, с. 94–95). Очевидно, юный поэт пытался даже подготовить сборник «Горы и ущелья» (стихотворное посвящение к этому сборнику – неосуществленному – имеется в альбоме М. М. Маркс). Лина Хихадзе, анализируя ранние «кавказские» стихи Гумилева, пишет: «...молодой Гумилев обращался к теме Кавказа в поисках своего внутреннего образа, внутреннего самоощущения... (...) ...такой подход к „кавказской“ теме поднимает Гумилева к могучей, продуктивной традиции, уже прочно сложившейся в русской романтической поэзии» (Хихадзе Л. Гумилев и Кавказ // Лит. Грузия. 1988. № 12. С. 112).

<sup>18</sup> Стихотворение было напечатано в газете «Тифлисский листок» 8 сентября 1902 г. Имеется оно и в альбоме М. М. Маркс (с разночтениями). Газетная публикация подписана К. Гумилев (Коля Гумилев? Ср. также более поздние псевдонимы Гумилева – К., К-о – см. комментарий 23 к настоящим мемуарам).

<sup>19</sup> Из стихотворения «Памяти Анненского» (с. 211).

<sup>20</sup> В биографическом очерке В. К. Лукницкого указывается, что имение Поповка было куплено С. Я. Гумилевым до переезда на Кавказ (в 1890 г.), а перед

переездом – продано (в 1900 г.). «Березки» С. Я. купил зимой 1901 г., и Гумилевы ездили туда летом во время своего пребывания в Тифлисе, а затем – из Царского Села.

<sup>21</sup> См. комментарий 7 к воспоминаниям В. С. Срезневской (с. 222 наст. изд.), а также комментарий 1 к воспоминаниям Л. Е. Аренса (с. 224 наст. изд.).

<sup>22</sup> См. комментарий 4 к воспоминаниям Д. Л. Делла-Вос-Кардовской (с. 225 наст. изд.).

<sup>23</sup> Имеется в виду «Сириус» – журнал, который Гумилев издавал в 1907 г. в Париже в сотрудничестве с художниками А. Божеряновым и М. В. Фармаковским (последний – автор портрета Гумилева). Гумилев подписывался псевдонимами: Анат. Грант, К-о, К.

<sup>24</sup> Из стихотворения «Африканская ночь» (с. 233–234).

<sup>25</sup> Из стихотворения «Абиссиния» (с. 293).

<sup>26</sup> Из стихотворения «Египет» (с. 283).

<sup>27</sup> Гумилев проучился в Петербургском университете (с перерывами) с 1909 по 1914 г., когда ушел на фронт. 5 марта 1915 (!) г. он был отчислен из числа студентов, как не внесший плату за осенний семестр 1914 г. («Дело...»).

<sup>28</sup> Эльснер (?).

<sup>29</sup> 6 февраля 1910.

<sup>30</sup> См. воспоминания А. С. Сверчковой (с. 12 наст. изд.).

<sup>31</sup> Сентябрь 1910–март 1911 г.

<sup>32</sup> Из стихотворения «Абиссиния» (с. 293).

<sup>33</sup> С Колей-Маленьким Гумилев путешествовал по Африке в 1913 г.

<sup>34</sup> В Бежецком краеведческом музее хранится керамическая расписная баночка для благовоний, которую Гумилев привез из Африки и подарил Ахматовой. Ахматова использовала ее в Слепневе как чернильницу.

<sup>35</sup> Ср. у В. А. Неведомской (с. 78 наст. изд.).

<sup>36</sup> Любопытная деталь, хорошо иллюстрирующая разницу между реальным Гумилевым-творцом и тем образом «поэта», который он культивировал в литературных, прежде всего «аполлоновских» кругах (да и впоследствии), «Акмеистическое» пренебрежение к романтизму символистов переносилось и на созданный этим романтизмом образ поэта-безумца, сопричастного «ночному миру» (естественно, творчество ночью при свечах и т. п. – одна из устойчивых примет такого образа). Гумилев в противовес этому создавал образ поэта-мастера, боготворящего «ремесло». У Одоевцевой читаем: «А я в эти ночные прозрения и ясновидения вообще не верю. По-моему, все стихи, даже Пушкина, лучше всего читать в яркий солнечный полдень. А ночь надо спать. Спать, а не читать стихи, не шататься пьяным по кабакам» (Одоевцева И. В. На берегах Невы. М., 1988. С. 166). Как видно из воспоминаний А. А. Гумилевой, стихи ночью Гумилев имел обыкновение читать.

<sup>37</sup> Ул. Малая, д. 63. Ошибка мемуариста. Кроме того, дом был одноэтажный, с мезонином.

<sup>38</sup> О визите Блока см. комментарий 26 к воспоминаниям В. А. Неведомской (с. 249 наст. изд.).

<sup>39</sup> Ср. воспоминания С. А. Ауслендера, с. 41–43 наст. изд.

<sup>40</sup> Дата рождения Л. Н. Гумилева – 1 октября 1912 г. (по новому стилю). Ошибка мемуариста.

<sup>41</sup> «Еще в мирное время (до 1914 г.) слепневские крестьяне жили бедно и были много должны барыне. Тогда в семье у Анны Ивановны ждали ребенка и заранее объявили крестьянам: „Если родится наследник, то вам будут прощены долги. Молитесь о благополучных родах“. И действительно, родился мальчик и был назван Лев. (...) На сходе, собранном по этому случаю, долги мужикам простили, состоялось угощение – вынесли большие лукошки, из которых раздавали яблоки, всем хватило по одному, по два» (Из воспоминаний А. В. Паршиной) (Анна Ахматова в Тверском краю. Калинин: Моск. рабочий, 1989. С. 11).

<sup>42</sup> Гумилев и Ахматова посетили Италию весной 1912 г., до рождения сына.

<sup>43</sup> Из стихотворения «Венеция» (с. 214).

<sup>44</sup> Из стихотворения «Рим» (с. 219).

<sup>45</sup> Оттуда же.

<sup>46</sup> Описываемые события, вероятно, относятся к маю 1911 г. (?)

<sup>47</sup> Из стихотворения «В библиотеке» (с. 124).

<sup>48</sup>

Вечерние тихи заклатья,  
Печаль голубой темноты  
Я вижу не лица, а платья,  
А может быть только цветы.  
(...)  
Смолкнет веселое слово,  
И ярче пылание щек...  
— То мучит, то нежит лиловый,  
Томящий и странный цветок.

(«Лилловый цветок». Из альбома Кузьминых-Караваевых // «Мерани», с. 439).

<sup>49</sup>

Вы сегодня не вышли из спальни,  
И до вечера был я один,  
Сердце билось печальней, и дальний  
Падал дождь на узоры куртин.

Ни стрельбы из японского лука,  
Ни гаданья по книгам стихов,  
Ни блокнотов! Тяжелая скука  
Захватила и смяла без слов.

Только вечером двери открылись,  
Там сошлись, развлекавшие вас:  
Вышивали, читали, сердились,  
Говорили и пели зараз.  
(...)

(«Мерани», с. 440–441)

<sup>50</sup> Из стихотворения «Дорога» (с. 275). Цитата неточна. Ст. 3 в цитате: «И та, которую люблю я...»

<sup>51</sup> Последний стих «Заблудившегося трамвая» (с. 331–332). О полемике вокруг героини этой поэмы см. статью: Кроль Ю. Л. // Об одном необычном трамвайном маршруте («Заблудившийся трамвай» Н. С. Гумилева) (Русская литература. 1900. № 1. С. 210–211).

<sup>52</sup> Гумилев виделся еще раз с М. А. Кузьминой-Караваевой перед ее отъездом в Сан-Ремо, 24 декабря 1911 г. Тогда же написано стихотворение «Хиромант, большой бездельник...» («Мерани», с. 450). Она умерла от туберкулеза 29 декабря 1911 г.

<sup>53</sup> «Памяти М. А. Кузьминой-Караваевой» посвящено стихотворение «Родос» (с. 171), а также много альбомных стихов-экспромтов. Цитируемое стихотворение («Дорога» из «Фарфорового павильона», с. 275) не имеет посвящения. Судя по тому, что стихи «Фарфорового павильона» были написаны в Париже в 1917 г., в период увлечения поэта Е. К. Дюбуше, а цитируемое стихотворение очень похоже по тональности на стихи из цикла «К синей звезде»,\*

\* Название цикла стихотворений, посвященных Е. К. Дюбуше «К синей звезде», придумал Мочульский, уже после смерти Гумилева. Однако это название прочно вошло в научный обиход, и представляется нам удачным (см. воспоминания М. Ф. Ларионова, с. 101–102 наст. изд., а также комментарий 2 к ним (с. 255 наст. изд.)).



утверждение А. А. Гумилевой спорно. Кроме того, нельзя забывать, что стихи «Фарфорового павильона» – авторизованные переводы китайских поэтов.

<sup>54</sup> Из цикла «Калитаны» – Стихотворение (с. 153).

<sup>55</sup> Апрель 1913 г.

<sup>56</sup> «...В апреле 1913 года директор петербургского Музея антропологии и этнографии им. Петра Великого Василий Радлов и ученый-хранитель музея Лев Штернберг командировали Николая Гумилева и его 17-летнего племянника Николая Сверчкова в Абиссинию (...). Целью экспедиции были сбор этнографических данных и изучение племен Галла и Сомали. (...) 26 марта 1913 г. Гумилев и Сверчков получили от музея Открытый лист как отправляющиеся в Абиссинию для научных исследований. На связанные с этим расходы было ассигновано 600 рублей. 400 рублей Гумилев получил на руки, а 200 должны были быть переведены ему через „Лионский кредит“ в Абиссинию. По просьбе музея Главное артиллерийское управление выдало на льготных условиях Николаю Гумилеву и его спутнику пять солдатских винтовок и 1000 штук патронов. А правление Добровольного флота предоставило путешественникам бесплатный проезд от Одессы до Джибути и обратно». (Дрюбин Г. Куда исчезли африканские дневники Гумилева? // Моск. новости. 4 янв. 1987. № 1).

<sup>57</sup> Из стихотворения «Замбези» (с. 300).

<sup>58</sup> О коллекции Гумилева см. в работе А. Давидсона «Муза дальних странствий» (Африка. М., 1988. Кн. 9. С. 680–683). Фотографии некоторых вещей, привезенных Гумилевым, можно видеть в статье Г. Дрюбина (Моск. новости. 4 янв. 1987. № 1).

<sup>59</sup> Из стихотворения «Выбор» (с. 88). Цитата неточна. Ст. 10 – «Или к заводам тихой реки».

<sup>60</sup> Об этом попугае писала Ахматова:

...А теперь я игрушечной стала,  
Как мой розовый друг какаду.

<sup>61</sup> В этом отрывке соединены цитаты из стихотворения «Экваториальный лес» (с. 304–306) и поэмы «Мик» (с. 448).

<sup>62</sup> Из стихотворения «Леопард» (с. 335).

<sup>63</sup> Об охоте на леопарда Гумилев написал в «Африканской охоте» (часть III) (СС, т. 4, с. 145–147).

<sup>64</sup> В этом абзаце цитируется эпизод из 10-й главы «Мика» (с. 462–463).

<sup>65</sup> 1 августа 1914 г. (по новому стилю).

<sup>66</sup> Т. е. в 1919 г. Гумилевы тогда жили в Петрограде на Ивановской ул., д. 20/65, в квартире бывшего редактора «Аполлона» Сергея Маковского. А. А. Гумилева неверно называет его «художником». Сергей Константинович Маковский был сыном знаменитого художника Константина Николаевича Маковского.

<sup>67</sup> См. комментарий 38 к воспоминаниям А. С. Сверчковой (с. 220 наст. изд.).

<sup>68</sup> Из стихотворения «Война» (с. 213).

<sup>69</sup> Оттуда же.

<sup>70</sup> С июня 1917 по январь 1918 г.

<sup>71</sup> В марте 1918.

<sup>72</sup> Своеобразное культурно-просветительское учреждение «Дом литераторов» существовало в Петрограде в 20-х годах. «„Дом литераторов“ в Петрограде имеет целью удовлетворение духовных и материальных нужд лиц, работающих на литературном поприще...» (Из Устава Дома литераторов // Вестн. литературы. 1921. № 4–5. С. 23). Формально «Дом литераторов» находился в ведении Наркомпроса, но сохранял независимое внутреннее управление и свой независимый печатный орган – «Летопись Дома литераторов», которая печаталась на страницах «Вестника литературы». Подробнее о Доме литераторов см.: Русская литература. 1971. № 1. С. 125–134.

<sup>73</sup> Август 1918.

<sup>74</sup> Институт Истории искусства – учебное заведение, существовавшее в Петрограде в 10-х – начале 20-х годов. Институт был создан по инициативе гр. В. П. Зубова, помещался в особняке Зубова (Исаакиевская пл., д. 5).

<sup>75</sup> См. комментарий 2 к воспоминаниям И. В. Одоевцевой (с. 271 наст. изд.).

<sup>76</sup> Конец 1918 г. Неточность мемуариста.

<sup>77</sup> Знаменитое учебное заведение, созданное кн. М. К. Тенишевой. Находилось на Моховой ул., д. 33–35. В прекрасном зале училища часто устраивались поэтические вечера.

<sup>78</sup> Очевидно, имеется в виду «Вечер петербургских поэтов» 13 мая 1918 г. Ср. с воспоминаниями Л. Страховского: «Первая часть утренника закончилась первым публичным чтением поэмы Блока „Двенадцать“, эффектно продекламированной его женой, которая выступала под своей сценической фамилией: Басаргина. По окончании этого чтения в зале поднялся бедлам. Часть публики аплодировала, другая шикала и стучала ногами. Я пошел в крохотную артистическую комнату, буквально набитую поэтами. По программе очередь выступать после перерыва была за Блоком, но он с трясущейся губой повторял: „Я не пойду, я не пойду“. И тогда к нему подошел блондин среднего роста с каким-то будто утиным носом и сказал: „Эх, Александр Александрович, написали, так и признавайтесь, а лучше бы не написали“. После этого он повернулся и пошел к двери, ведущей на эстраду. Это был Гумилев.

Вернувшись в зал, который продолжал бушевать, я увидел Гумилева, спокойно-стоявшего, облокотившись о лекторский попирт, и озиравшего публику своими серо-голубыми глазами. Так, вероятно, он смотрел на диких зверей в джунглях Африки, держа наготове свое верное нарезное ружье. Но теперь его оружием была поэзия. И когда зал немного утих, он начал читать свои газеллы, и в конце концов от его стихов разлилась такая магическая сила, что чтение его сопровождалось бурными аплодисментами. После этого, когда появился Блок, никаких демонстраций уже не было» (Крейд, с. 201). Упоминаемые «Персидские газеллы», очевидно, «Подражание персидскому» (с. 315). Афиша этого «Вечера» (или утренника, так как он начался в 2 часа дня) воспроизведена в издании: БП, между с. 128 и 129 вклейка. На этом вечере Гумилев читал и стихотворение «Франции» (с. 412).

<sup>79</sup> Елена Николаевна Гумилева родилась в 1919 г. Ошибка мемуариста.

<sup>80</sup> Неточная цитата из стихотворения «Ты помнишь дворец великанов...» (с. 139) – ст. 17 – «У нас как точеные руки».

<sup>81</sup> Из стихотворения «Фра Беато Анджелико» (с. 216). Цитата неточна, ст. 2 в цитате – «А жизнь людей...»

<sup>82</sup> Стихотворение «Соединение» (с. 276). Цитируется неточно. Пропущен второй стих – «И, светлая, покоится влюбленно». Существенно изменена пунктуация.

<sup>83</sup> Из стихотворения «Рабочий» (с. 260).

<sup>84</sup> Дмитрий Степанович скончался в Режице (ныне г. Резекне) в 1922 г.

## В. А. Неведомская

### ВОСПОМИНАНИЯ О ГУМИЛЕВЕ И АХМАТОВОЙ

(с. 78)

Неведомская Вера Алексеевна – жена Владимира Константиновича Неведомского, владельца имени Подобино, соседнего со Слепневым.

Текст печатается по публикации в «Новом журнале» (Нью-Йорк). 1954. № 38. С. 182–190.

<sup>1</sup> После смерти Л. И. Львова (1908) имение перешло к его сестрам – Варваре Ивановне Лампе и Анне Ивановне Гумилевой.

<sup>2</sup> А. С. Сверчкова называет Слепнево родовым имением Львовых (см. с. 6 наст. изд.).

<sup>3</sup> «Жемчуга» вышли в издательстве «Скорпион» 16 апреля 1910 г.

<sup>4</sup> Из этой фразы следует, что год знакомства Неведомской и Гумилевых, указанный В. А. Неведомской, неверен. Ахматова впервые приезжала в Слепнево летом 1911 г. («В 1911 году я приехала в Слепнево прямо из Парижа...» – Ахматова А. А. Сочинения. В 2-х томах. М.: Худ. лит., 1987. Т. 2. С. 246. Вадим Крейд в комментариях к воспоминаниям Неведомской указывает, что знакомство Гумилевых и Неведомских произошло в 1910 г., вскоре после свадебного путешествия Гумилевых, никак не аргументируя этого утверждения (Крейд, с. 280).

<sup>5</sup> Би-Ба-Бо, Пьеро – клоунские маски.

<sup>6</sup> В 1911 г. Ахматовой исполнилось 22 года.

<sup>7</sup> Об отчуждении Ахматовой от семьи Гумилевых упоминают несколько мемуаристов. Здесь уместно вспомнить слова Ахматовой: «У меня в молодости был трудный характер, я очень отстаивала свою внутреннюю независимость и была очень избалована» (Чуковская Л. К. Воспоминания об Анне Ахматовой. Париж, 1980. Т. 2. С. 126). Кроме того, там же: «– Твоя няня, – сказала А. А., – все удивлялась, как это Коля на мне женился: горбоносая, худая, ничего в ней нет. А Коля – первый жених в Царском. Это понятно. Она ведь, как и все они там, сильно почитала колину мать. Анна Ивановна была хозяйкой, не то что наши мамы» (с. 180). Все же впоследствии Ахматова говорила: «Выходя из дома Гумилева, я потеряла дом!» (Лукницкая В. К. Перед тобой земля. Л.: Лениздат, 1988. С. 324). Ср. воспоминания А. А. Гумилевой (с. 68 наст. изд.).

<sup>8</sup> «Николай Степанович не выносил Слепнева. Зевал, скучал, уезжал в невыясненном направлении. Писал „такая скучная не золотая старина” и наполнял альбом Кузьминых-Караваевых посредственными стихами. Но, однако, что-то понял и чему-то научился» (Ахматова А. А. Сочинения. В 2-х томах. М.: Худ. лит., 1987. Т. 2. С. 246). Неточная цитата – из стихотворения Гумилева «Старина» (с. 139).

<sup>9</sup> Из стихотворения Ахматовой «Ты знаешь, я томлюсь в неволе...» (1913 г.) (Ахматова А. А. Сочинения. В 2-х т. Т. 1: Стихотворения и поэмы... С. 63). Предыдущая фраза о «тверском уединении» – из стихотворения «Покорно мне воображенье...» (1913 г.) (там же, с. 54). Упоминаемый выше сборник стихов «Четки» – вторая книга Ахматовой – вышел в 1914 г., весной, и принес ей громкую известность.

<sup>10</sup> Усадьбы Подобино сейчас не существует. «Двухэтажный барский дом разрушился в 30-х годах. В тяжкую пору Великой Отечественной войны парк срубили на дрова. Ныне он возобновился, а на месте усадебного дома – краснооктябрьская восьмилетняя школа. О Неведомских напоминает только могильный камень черного гранита с надписью, оставшийся от фамильного кладбища близ церкви в соседнем селе Головском» (Куприянов Д. В. Слепнево и Бежецк в жизни поэта // Анна Ахматова в Тверском крае. Калинин.: Моск. рабочий, 1989. С. 25).

<sup>11</sup> Об этих верховых прогулках рассказывается и в нескольких очаровательных экспромтах Гумилева, записанных «с ходу» в альбом сестер Кузьминых-Караваевых. Стихи, включенные в этот альбом, изданы в тбилисском издании Гумилева. Приводим лишь одно стихотворение:

## ОТКРЫТИЕ ЛЕТНЕГО СЕЗОНА

Зимнее стало, как сон,  
Вот, отступает все дале,  
Летний же начат сезон  
Олиным Salto-Mortale.

Время и гроз и дождей,  
Только мы назвали погоду  
Все не бросаем вожжей,  
Не выпускаем поводий.

Мчится степенный Силач  
Рядом с Колиброю рьяной,

Да и Красавчик, хоть вскачь,  
Всюду поспеет за Дианой.

Знают они – говорить  
Много их всадникам надо,  
Надо и молча ловить  
Беглые молнии взгляда.

Только... разлилась река,  
Брод, словно омут содомский,  
Тщетно терзает бока,  
Шпорит коня Неведомский.

«Нет!.. Ни за что!.. Не хочу!»  
Думает Диана и бьется,  
Значит, идти Силачу,  
Он как-нибудь обернется.

Точно! Он вышел и ждет  
В невозмутимом покое,  
Следом другие, и вот  
Реку проехали трое.

Только Красавчик на куст  
Прыгнул с трепещущей Олей,  
Топот, паденье и хруст  
Гулко разносятся в поле.

Дивные очи смежив,  
Словно у тети Алины,  
Оля летит... в обрыв –  
Сажени две с половиной.

Вот уж она и на дне,  
Тушей придавлена конской,  
Но оказался вполне  
На высоте Неведомский.

Прыгнул, коня удержал,  
Речка кипела, как Терек,  
И – тут и я подбежал –  
Олю выводят на берег.

Оля смертельно бледна,  
Словно из сказки царевна,  
И, улыбаясь, одна,  
Вера нас ждет Алексеевна.

Так бесконечно мила,  
Будто к больному ребенку,  
Все предлагала с седла  
Переодеть амазонку.

Как нас встречали потом  
Дома, какими словами,  
Грустно писать – да о том  
Все догадаются сами.

Утром же ясен и чист  
Был горизонт. Все остыли.  
Даже потерянный хлыст  
В речке мальчишки отрыли.

День был семье посвящен,  
Шуткам и чаю с вареньем...  
Так открывался сезон  
Первым веселым паденьем.

18 июня 1912 г.

(«Мерани», с. 450–452)

В стихотворении упоминаются Вера Алексеевна Неведомская – автор мемуаров, ее муж – Владимир Константинович Неведомский и Ольга Александровна Кузьмина-Караваева. Четвертый всадник – сам Гумилев. О способностях Гумилева к верховой езде см. воспоминания Д. Д. Бушена (с. 85 наст. изд.). В своих записных книжках А. А. Ахматова так прокомментировала утверждение Неведомской: «Ездить верхом не умел. Конечно, в 1911–12 г.г. ездить верхом не умел, но в маршевом эскадроне Уланского полка осенью 1914 г. (деревня Наволоки около Новгорода) он, по-видимому, все же несколько научился это делать, так как почти всю мировую войну провел в седле, а по ночам во сне кричал: „По коням!“ Очевидно, ему снились ночные тревоги, и второй Георгий он получил за нечто, совершенное на коне (...). (Новый мир. 1990. № 5. С. 221).

<sup>12</sup> Вадим Крейд находит связь между слепневскими «цирковыми представлениями» и посвящением Гумилеву стихотворения Георгия Иванова «Бродячие актеры» (Крейд, с. 280). Возможно, цирковая подоплека, связанная со слепневскими представлениями, имеется и в знаменитых, перекликающихся друг с другом стихотворениях Гумилева и Ахматовой «Укротитель зверей» (1912 г.) и «Меня оставил в новолунье...» (1911 г.). Как известно, лирическая героиня Ахматовой предстает здесь в виде «канатной плясуньи», а герой Гумилева – укротителем зверей (с. 176; Ахматова А. А. Сочинения. В 2-х т. М.: Худ. лит., 1987. С. 47). Однако сама Ахматова писала: «В никаких цирковых программах я не участвовала (1911–1912, летом 1913 г. Гумилев был в Африке, верхом не ездил (в 1912 г. донашивала ребенка), а когда все в Подобине или в Дубровке валялись на сеновале, может быть раза два я демонстрировала свою гибкость» (Новый мир, 1990. № 5, с. 221).

<sup>13</sup> Петров день – 29 июня (ст. стиль), праздник св. апостолов Петра и Павла. День начала сенокоса.

<sup>14</sup> У Ахматовой читаем: «У Веры Ал(ексеевны Неведомской) был, по-видимому, довольно далеко зашедший флирт с Николаем С(тепановичем), помнится, я нашла не поддающееся двойному толкованию ее письмо к Коле, но это уже тогда было не так интересно, что об этом просто не стоит вспоминать» (Новый мир. 1990. № 5. С. 221).

<sup>15</sup> О военной службе Гумилева см. комментарий 38 к воспоминаниям А. С. Сверчковой (с. 220 наст. изд.).

<sup>16</sup> Нельзя не почувствовать в этом пассаже известной доли цинизма, по крайней мере чрезмерной легковесности в суждениях об обстоятельствах смерти поэта. Об этом писала Ахматова, вспоминая биографов Гумилева: «Примерно половина этой достойной шайки (...) честно не представляют себе, чем был Г(умилев); другие, вроде Веры Невед(омской), говоря о Гумилеве, принимают какой-то идиотский покровительственный тон; третьи сознательно и ловко передергивают (Г. Иванов) (...). А все вместе это, вероятно, называется славой. И не так ли было и с Пушкиным, и с Лермонтовым» (Новый мир. 1990. № 5. С. 221).

<sup>17</sup> В пересказанном В. А. Неведомской сюжете нетрудно угадать пародиируемые источники, по крайней мере два «Сид» Корнелия и «Гамлет» Шекспира. Цыганка, вероятно, пришла либо из произведений Гюго, либо из либретто к «Трубадуру» Верди.

<sup>18</sup> Ср. с высказыванием Ахматовой: «Все люди, окружавшие Николая Степановича, были им к чему-нибудь предназначены...» (см. комментарий 5 к воспоминаниям О. Л. Делла-Вос-Кардовской, с. 226).

<sup>19</sup> Перчатки без пальцев.

<sup>20</sup> Старинная русская забава. На вершину столба навязывают веревку и, держась за нее, бегут вокруг столба. Человек, отталкиваясь от земли, пролетает какое-то расстояние по воздуху, шаги становятся «гигантскими». Опасность вывихнуть ногу при неудачном прыжке, разумеется, есть.

<sup>21</sup> Из II стихотворения цикла «Капитаны» «Вы все, паладины Зеленого Храма...» (с. 153–154).

<sup>22</sup> Данное стихотворение со ссылкой на воспоминания Неведомской было напечатано Г. П. Струве в III томе Собрания сочинений Гумилева (Вашингтон, 1963. С. 227). Стихи из альбома сестер Кузьминых-Караваевых опубликованы в тбилиском издании Гумилева (см. выше, комментарий 10).

<sup>23</sup> 12 первых стихов этого стихотворения опубликованы в «Сочинениях» Ахматовой, в разделе «Поздние черновые редакции стихотворений 1907–1928 годов» (Т. 1. С. 350). Второй стих – неполный.

<sup>24</sup> Дом А. И. Гумилевой в Царском Селе, ул. Малая, д. 63.

<sup>25</sup> О «Бродячей собаке» см. комментарий 7 к воспоминаниям Е. Д. Кардовской (с. 229 наст. изд.).

<sup>26</sup> Насколько известно, это – единственное утверждение подобного рода (если понимать близость не поэтическую, а человеческую). Эпизод с визитом Блока к Гумилеву в Царское Село Р. Д. Тименчик назвал «мемориальным фантомом» (см.: Тименчик Р. Д. К вопросу об источниках для жизнеописаний Гумилева и Ахматовой // Ахматовский сборник. Париж. Институт славяноведения, 1989. Вып. 1. С. 253).

<sup>27</sup> Ср. с воспоминаниями С. А. Ауслендера (с. 47 наст. изд.).

<sup>28</sup> Цитируется «Сонет» из «Чужого неба» (с. 166). Цитата неточна: ст. 6 – «Свирепый гунн... Я веянем заразы...», ст. 8 – «Молчу, томлюсь, и отступают стены...»

Д. Д. Бушен

### «СО МНОЙ ГОВОРИЛ ГУМИЛЕВ...»

(Беседу с Дмитрием Бушеном ведет Сергей Дедюлин)

(с. 85)

Бушен Дмитрий Дмитриевич (р. 1893 г.) – художник. Подробную биографическую справку о Д. Д. Бушене приводит в начале своей беседы С. Дедюлин (см. с. 85).

Печатается по публикации в «Русской мысли» (Париж). № 3676. Пятница, 5 июня 1987. Интервью. Лит. прил. № 3/4.

<sup>1</sup> Нантский эдикт (1598 г.) издан Генрихом IV; предоставлял гугенотам свободу вероисповедания и богослужения. Отменен в 1685 г. Людовиком XIV.

<sup>2</sup> Т. е. в 90-х годах XVIII века.

<sup>3</sup> Борисково – имение Кузьминых-Караваевых, расположено в 20 км от г. Бежецк. Сохранилось до наших дней. Ныне в доме находится сельская больница.

<sup>4</sup> Ср. это свидетельство с воспоминаниями Неведомской (с. 79 наст. изд.), а также с воспоминаниями Ахматовой: «Я навещала его под Новгородом, и он говорил мне, что учится верховой езде заново. Я удивлялась – он отлично ездил на лошади, красиво и подолгу, по много верст. Оказалось – это не та езда, которая требуется в походе. Надо, чтобы рука непременно лежала так, а нога этак, иначе устанешь ты, или устанет лошадь» (Чуковская Л. К. Воспоминания об Анне

Ахматовой. Париж, 1980. Т. 1. С. 99). Речь идет об обучении Гумилева в сводном кавалерийском полку перед назначением в лейб-гвардии Уланский полк.

<sup>5</sup> Из стихотворения «Из погова змея» (с. 168).

<sup>6</sup> Из стихотворения Ахматовой «Как вплелась в мои темные косы...» (1912 г.).

<sup>7</sup> Т. е. после 1912 г.

<sup>8</sup> Царское Село, ул. Малая, д. 63 (не сохранился).

<sup>9</sup> См. комментарий 7 к воспоминаниям Е. Д. Кардовской (с. 229 наст. изд.).

<sup>10</sup> Несомненная параллель со Смутным Временем и призыванием на царство патриарха Филарета (Федора Никитича Романова), отца Михаила Романова. Интересно, что те же мысли были и у М. А. Волошина, напечатавшего 22 декабря 1918 г. в газете «Таврический голос» (Симферополь) статью «Вся власть патриарху», в которой были такие строки: «В жизни народов есть смутная эпоха, когда они погружаются в периоды государственности сна и хаоса и выходят из них, повторяя вкратце основные творческие моменты своей прошлой истории. Так было в эпоху „Смутного времени“, таково же положение России и теперь».

Гумилев вряд ли был знаком со статьей Волошина, хотя, судя по свидетельству Бушена, разговор происходил «незадолго до смерти», т. е. после путешествия Гумилева в Крым летом 1921 г. (см. об этом воспоминания В. А. Павлова, с. 000 наст. изд.), во время которого в руки Гумилеву могли попасться старые газеты, или же ему могли рассказать об этой статье. Повод для разговора у Гумилева был – он случайно встретился с Волошиным, но переговорить с ним не успел (см. об этом воспоминания Волошина, с. 207 наст. изд.).

<sup>11</sup> Ср. с воспоминаниями Н. С. Тихонова (с. 172 наст. изд.), а также с отрывком из И. В. Одоевцевой: «Проходя мимо церкви, Гумилев всегда останавливался, снимал свою оленью ушастую шапку и иетово осенял себя широким крестным знаменем, „на страх врагам“. Именно „осенял себя крестным знаменем“, а не просто крестился» (Одоевцева И. В. На берега Невы. М., 1988. С. 65–66).

<sup>12</sup> См. воспоминания Т. В. Высоцкой (Адамович) (с. 89 наст. изд.).

<sup>13</sup> А. Блок. Новые материалы и исследования (М.: Наука, 1982. Кн. 3. С. 29. (Лит. наследство; Т. 92)).

<sup>14</sup> Об этом сборнике см. отзыв М. Д. Эльзона // БП. С. 537.

<sup>15</sup> М. А. Кузьмина-Караваева умерла в 1911 г. Об отношениях Гумилева и М. А. Кузьминой-Караваевой см. воспоминания А. А. Гумилевой (с. 70–71 наст. изд.).

<sup>16</sup> См. комментарий 33 к воспоминаниям А. С. Сверчковой (с. 219 наст. изд.).

<sup>17</sup> Имеются сведения о двух панихидах по Гумилеву в сентябре–октябре 1921 г. – в Казанском соборе и в часовне на Невском, между Думой и Гостиным двором (не сохранилась).

<sup>18</sup> В дальнейшем многие мемуаристы, вспоминая эти панихиды, отмечали отсутствие Ахматовой (или Энгельгардт) и делали неправомерные заключения. По свидетельству И. В. Одоевцевой, в часовне присутствовали и А. А. Ахматова, и А. Н. Энгельгардт. На панихиде в Казанском, очевидно, их не было – по крайней мере, здесь сведения противоречивые. Ахматова ездила в Бежецк в декабре 1921 г.

<sup>19</sup> Из «Посвящения» к «Полтаве»:

(...)

Узнай, по крайней мере звуки,

Бывало, милые тебе –

И думай, что во дни разлуки,

В моей изменчивой судьбе,

Твоя печальная пустыня,

Последний звук твоих речей

Одно сокровище, святыня.

Одна любовь души моей.

**Т. В. Высоцкая**  
**ВОСПОМИНАНИЯ**  
(отрывки из книги)  
(с. 88)

Высоцкая (в девичестве Адамович) Татьяна Викторовна (1892–1970) – сестра Г. В. Адамовича, известная балерина, создатель собственной балетной школы. Подруга Гумилева, ей посвящена книга стихов «Колчан».

Печатается по книге: Tasianna Wysocka. Wspomnienia. Warszawa, 1962. С. 115–116, 118 (Перевод Я. В. Станюкович).

<sup>1</sup> Смолянки – воспитанницы Смольного института для благородных девиц.

<sup>2</sup> Ошибка мемуариста. Первый сборник стихов Г. Адамовича «Облака» вышел в 1916 г., т. е. после описываемых событий.

<sup>3</sup> Чрезвычайно любопытное свидетельство: возможно, здесь и произошло знакомство Гумилева со своей будущей второй женой. По данным Ю. Г. Оксмана, встреча Гумилева и Энгельгардт произошла в 1917 г. (со слов М. Л. Лозинского, который утверждал, что он познакомил их на своем докладе о Брюсове). П. Н. Лукницкий уточнил дату вечера – 14 мая 1916 г. Воспоминания Т. В. Высоцкой относятся к более раннему времени (см. об этом: Лукницкая, с. 58).

<sup>4</sup> Быть может, об этих вечерах Гумилев вспоминал в своих военных стихах «Священные плывут и тают ночи...» (С. 403):

Когда промчится вихрь, заплещут воды,  
Зальются птицы в чайны зари,  
То слышится в гармонии природы  
Мне музыка Ирины Энери.

<sup>5</sup> О «Бродячей собаке» см. комментарий 7 к воспоминаниям Е. Д. Кардовской (с. 229 наст. изд.). Упоминание о выступлениях Блока – ошибка мемуариста.

**Ю. В. Янишевский**  
**ПИСЬМО О ГУМИЛЕВЕ**  
(с. 90)

Янишевский Ю. В. – ротмистр, сослуживец Гумилева по лейб-гвардии Уланскому Ее Величества полку.

Текст печатается по публикации Г. П. Струве в СС, т. 4, с. 535–536.

<sup>1</sup> 24 августа 1914 г.

<sup>2</sup> См. комментарий 4 к воспоминаниям Д. Д. Бушена (с. 249 наст. изд.), а также комментарий 11 к воспоминаниям В. А. Неведомской (с. 248 наст. изд.).

<sup>3</sup> Стеклянного глаза у него не было. Однако из-за астигматизма и косоглазия могло возникнуть это впечатление (см. воспоминания С. А. Ауслендера, с. 42 наст. изд.).

<sup>4</sup> См. об африканских путешествиях комментарий 33 к воспоминаниям А. С. Сверчковой (с. 219 наст. изд.).

<sup>5</sup> См. комментарий 38 к воспоминаниям А. С. Сверчковой (с. 220 наст. изд.).

<sup>6</sup> Гумилев много раз обращался к различным людям, симпатичным ему, с предложением «ехать вместе в Африку». Так, известно, что он предлагал это Вяч. Иванову, Л. Напельбауму, Л. Рейснер. Последней он писал: «У Вас красивые, ясные, честные глаза, но Вы слепая; прекрасные, юные, резвые ноги и нет крыльев;



сильный и изящный ум, но с каким-то странным прорывом посредине. Вы – Дафна, превращенная в Лавр, принцесса, превращенная в статую. Но ничего! Я знаю, что на Мадагаскаре все изменится. И я уже чувствую, как в какой-нибудь теплый вечер, вечер гудящих жуков и загорающихся звезд, где-нибудь у источника в чаще красных и палисандровых деревьев, Вы мне расскажете такие чудесные вещи, о которых я только смутно догадывался в мои лучшие минуты» (Гумилев Н. С. Неизданные стихи и письма. Париж, 1980. С. 133–134). Однако поездка состоялась лишь с одним спутником (Колей Маленьким). Очевидно, путешествие на Мадагаскар было в то время мечтой Гумилева, которой он делился со многими симпатичными ему людьми.

Н. Д о б р ы ш и н

## МОИ ВСТРЕЧИ С ГУМИЛЕВЫМ

(с. 91)

О Н. Добрышине нам почти ничего не известно. Из текста явствует, что он обучался в Пажеском корпусе и во время войны сражался в лейб-гвардии Уланском Ее Величества полку 2-й гвардейской кавалерийской дивизии.

Текст печатается по публикации в «Новом русском слове» (30 мая 1969 г.).

<sup>1</sup> Книга И. В. Одоевцевой вышла в Нью-Йорке в 1967 г.

<sup>2</sup> Таким образом, время знакомства Добрышина с Гумилевым можно определить приблизительно – первая половина 1915 г., по крайней мере, после того, как Гумилев вернулся в январе в полк из Петрограда. Георгиевский крест 4-й степени за № 134060 Гумилев получил 13 января 1915 г., 15 января – произведен в унтер-офицеры\* (см. Послужной список Гумилева // СС, т. 1, с. XLVII).

<sup>3</sup> Очевидно, события эти происходили в апреле 1915 г. См. очерк действий 2-й гвардейской кавалерийской дивизии, написанный Г. П. Струве: «В апреле ей (дивизии. – Сост.) была поставлена задача защищать дефиле между оз. Амальва и болотистым лесом Иглишканы» (СС, т. 4, с. 626).

<sup>4</sup> Очевидно, речь идет о пребывании Гумилева в Царском Селе по болезни в 1915 г., в марте. Об этом см. восп. С. А. Ауслендера (с. 48 наст. изд.). Однако причина болезни Гумилева была не контузия, а простуда – он простудил почки.

<sup>5</sup> С 17 августа 1916 г. (Приказ по Гусарскому Александрийскому полку № 240 от 22.08.1916 г. ЦГВИА, ф. 3599, оп. 2, № 182, л. 429). Надо полагать, что Гумилев не очень серьезно отнесся к экзаменам. 2 августа, еще до приказа он писал матери: «Конечно провалюсь, но не в этом дело, отпуск все-таки будет» (В мире отечественной классики. М.: Худ. литература, 1987. Вып. 2. С. 473). Тем не менее он попытался сдать экзамены: «Я скромно держу экзамены, со времени последнего письма выдержал еще три: остаются еще только четыре (из 15-ти), но среди них артиллерия – увы! Сейчас готовлю именно ее. Какие-то шансы выдержать у меня все-таки есть» (Письмо к А. А. Ахматовой от 1 октября 1916 г. // Книги и рукописи в собрании М. С. Лесмана. М.: Книга, 1989. С. 369).

<sup>6</sup> Ошибка мемуариста. Гумилев был переведен в 5-й Гусарский Александрийский Ее Величества полк с одновременным повышением по службе и производством в прапорщики приказом главнокомандующего армиями Западного фронта от 28 марта 1916 г. (ЦГВИА, ф. 3597, оп. 2, № 182, л. 201 об.); для держания офицерского экзамена Гумилев был откомандирован уже из 5-го Гусарского полка (см. выше, комментарий 5).

---

\* Интересно, что в приказе по Гвардейскому кавалерийскому корпусу № 30 от 24.12.1914 г. Гумилев уже назван унтер-офицером (ЦГВИА, ф. 3509, оп. 1, № 1177, л. 69-а).

**Ю. А. Топорков**  
**(ЗАПИСИ О ГУМИЛЕВЕ)**  
(с. 92)

Публикуются два отрывка: записи воспоминаний полковника С. А. Топоркова, сослуживца Гумилева по 5-му Гусарскому Александрийскому полку, и запись расказа полковника того же полка А. В. Посажного.

Текст печатается по публикации Г. П. Струве в СС, т. 4, с. 537–538, 540.

<sup>1</sup> Из приказа по 5-му Гусарскому Александрийскому полку от 10 апреля 1916 г. за № 104: «Мл. ун. оф. из вольноопр. Л. Гв. Уланского Ея Величества Государыни Императрицы Александры Феодоровны полка Николай Гумилев, приказом Главнокомандующего армиями Западного фронта от 28-го прошедшего месяца марта 1916 за № 3332, произведен в прапорщики с назначением в сей полк. Означенного обер-офицера зачислить в списки полка и числить на лицо в сего числа и с назначением в 4 эскадрон» (ЦГВИА, ф. 3597, оп. 2, № 182, л. 201 об.).

<sup>2</sup> В документах 5-го Гусарского Александрийского полка – фольварк Рандоль (ЦГВИА, ф. 3597) в окрестностях Овсеевки, ныне Аузини, Двинского уезда, ныне Даугавпилсского района.

<sup>3</sup> Один из таких экспромтов сохранился:

В вечерний час на небосклоне  
Порой промчится метеор  
Мелькнув на миг на черном фоне,  
Он очаровывает взор.

Таким же точно метеором,  
Прекрасным огненным лучом,  
Пред нашим изумленным взором  
И Вы явились пред полком.

И озаряя всех приветно,  
Бросая всюду ровный свет,  
Вы оставляете заметный,  
И – верьте – незабвенный след.

(«Командиру 5-го  
Александрийского полка»,  
«Мерани», с. 461)

<sup>4</sup> «Говоря о „рисунке Гумилева“, напечатанном в «Россия и Славянство», полк. С. А. Топорков ошибается: рисунок этот принадлежит не Гумилеву, а Н. С. Гончаровой, изобразившей его верхом на жирафе в форме „черного гусара“» (Прим. Г. П. Струве).

<sup>5</sup> Об этом эпизоде см. отрывок из поэмы А. В. Посажного «Эльбрус» (с. 311 наст. изд.).

**В. А. Карамзин**  
**ИЗ ВОСПОМИНАНИЙ**  
(с. 94)

Карамзин В. А. – штаб-ротмистр, сослуживец Гумилева по 5-му Александрийскому гусарскому Ея Величества полку.

Текст печатается по публикации Г. П. Струве в СС, т. 4, с. 538–540.

<sup>1</sup> Точная дата – 29 апреля 1916 г. В этот день, согласно приказу по 5-му гусарскому Александрийскому полку № 123, Гумилев был дежурным по полку (ЦГВИА, ф. 3597, оп. 2, № 182, л. 208).

ДВЕ ТЕНИ

(с. 95)

Раки т и н (настоящая фамилия Ионин) Юрий Львович (1880–1952) – актер, режиссер.

Текст печатается по публикации в газете «Новое время» (Белград), 19 дек. 1923 г.

<sup>1</sup> Петербургский ресторан.

<sup>2</sup> Блок играл Чацкого в любительских спектаклях в Шахматово, летом 1898 г.

<sup>3</sup> «Старинный театр» был создан Н. Евреиновым в 1907 г. Просуществовав год, театр прервал свою работу и был возобновлен в 1911–1912 гг. При постановках большое внимание уделялось вещному воссозданию исторической среды. Блок перевел для «Старинного театра» мифическую пьесу Рютбефа «Действо о Теофиле». Упоминание об этом указывает, что описываемые события относятся не к 1904, а к 1906 г.

<sup>4</sup> «Коварство и любовь» – трагедия Шиллера, Фердинанд – главный герой ее.

<sup>5</sup> «Стихи о Прекрасной Даме» – поэтический сборник Блока – появился в 1905 г.

<sup>6</sup> «Моряк-скиталец» – опера Р. Вагнера.

<sup>7</sup> Из стихотворения А. А. Блока «Потемнели, поблекли залы...» из цикла «Распутья» (1903 г.).

<sup>8</sup> Из стихотворения С. М. Городецкого «Я в гробу лежу и слышу...» из цикла «Смерть» (1906 г.).

<sup>9</sup> «Незнакомка», «Клеопатра» – стихотворения А. А. Блока, «Снежная маска» – книга его стихов (1907 г.).

<sup>10</sup> Альдонса – героиня романа Сервантеса «Дон Кихот», превратившаяся в фантазии героя в прекрасную Дульсинею.

<sup>11</sup> «Скифы», «Двенадцать» – поэмы Блока (1918 г.).

<sup>12</sup> Интересно, что мнение Раки т и н а близости Блоку немецких романтиков совпадает с гумилевской характеристикой: «Блок совсем не декадент, не „кошкдава-символист“, как его считают, Блок – романтик. Романтик чистой воды, и к тому же он – немецкий романтик. (...) Да, Блок романтик со всеми достоинствами и недостатками романтизма» (Одоевцева И. В. На берегах Невы. М., 1988. С. 172).

<sup>13</sup> «Дитя Аллаха» была написана Гумилевым «по заказу» С. К. Маковского для создаваемого им театра марионеток. Музыка к спектаклю заказали А. С. Лурье. К сожалению, представление пьесы не состоялось. Очевидно, чтение пьесы автором произошло в 1916 г. у Ю. Л. Сазоновой-Слонимской, содействовавшей Маковскому в этом его начинании.

<sup>14</sup> Гумилев дослужился до прапорщика, имел два Георгиевских креста; он хлопотал о командировке на Салоникский фронт в марте 1917 г. и, получив ее, уехал в мае 1917 г. в Париж.

<sup>15</sup> Ср. с воспоминаниями С. А. Ауслендера (с. 41 наст. изд.).

<sup>16</sup> Опубликовано в комментариях Р. Д. Тименчика к «Неизвестным письмам Н. С. Гумилева» (Изв. АН СССР. Литература и язык. 1987. № 1. С. 61). Цитата, приведенная выше, – из стихотворения «Жираф» (С. 103).

<sup>17</sup> Вышла в сентябре 1917 г. Таким образом, темой для разговора в марте 1917 г. эта книга быть не могла.

<sup>18</sup> Ср. с письмом Гумилева М. Л. Лозинскому (2 января 1915 г.): «Меня поддерживает только надежда, что приближается лучший день моей жизни, день, когда гвардейская кавалерия одновременно с лучшими полками Англии и Франции вступит в Берлин... (...).

Хорошо с египетским сержантом  
По Тиргартену пройти,  
Золотой Георгий с бантом  
Будет биться на моей груди...>>

(Неизвестные письма Н. С. Гумилева / Публ. Р. Д. Тименчика // Изв. АН СССР. Литература и язык. 1987. № 1. С. 74).

К. Парчевский

#### ГУМИЛЕВ В ПАРИЖЕ

(с. 100)

Публикуемая статья с подзаголовком «Неизданные стихотворения» была опубликована в газете «Звено» (Париж) от 7 января 1924 г. (№ 49). Личность автора статьи не установлена.

<sup>1</sup> Ошибка мемуариста: Гумилев прибыл в Париж только 1 июля 1917 г.

<sup>2</sup> Согласно приказу по русским войскам во Франции № 30 Гумилев оставлен в распоряжении представителя Временного правительства генерала Занкевича и причислен к Управлению военного комиссариата 12 июня 1917 г.

<sup>3</sup> Имеются в виду события в Ла-Куртин (см. комментарий 39 к воспоминаниям А. С. Сверчковой, с. 220 наст. изд.).

<sup>4</sup> Очевидно, в период расформирования Управления военного комиссара (январь 1918 г.).

<sup>5</sup> Рапорт Гумилева на имя представителя Временного правительства о назначении на персидский фронт был подан 8 января 1918 г. 16 января Гумилев откомандирован в Лондон за назначением.

М. Ф. Ларионов

#### [ИЗ ПИСЕМ О Н. С. ГУМИЛЕВЕ]

(с. 101)

Ларионов Михаил Федорович (1881–1964) – художник, автор нескольких шуточных портретов Гумилева; поэт был дружен с Ларионовым и его женой Н. С. Гончаровой (1881–1962). Последней посвящен рассказ «Черный генерал». Им посвящено стихотворение «Гончарова и Ларионов» («Восток и нежный и блестящий...»). Отрывки из писем к Г. П. Струве печатаются по публикации Г. П. Струве в альманахе «Мосты» (1970. № 15. С. 404–409).

<sup>1</sup> Речь идет об отъезде в Лондон из Парижа в начале 1918 г. Вопрос о заезде Гумилева в Париж на несколько дней перед отъездом в Россию остается невыясненным. Во время своего пребывания в Лондоне Гумилев работал в шифровальном отделе Русского правительственного комитета.

<sup>2</sup> М. Д. Эльзон в комментариях к «Стихотворениям и поэмам» Гумилева (Л.: Сов. писатель, 1988) утверждает, что подлинное авторское название книги стихов, известной сейчас как книга «К синей звезде» – «Посредине странствия земного» (см. с. 538–539). Из письма Ларионова ясно, что название, данное Мочульским, не случайно.

<sup>3</sup> Отрывок из воспоминаний Г. К. Честертон см. в комментарии 4 к воспоминаниям М. Л. Слонимского (с. 272 наст. изд.).

<sup>4</sup> Результатом увлечения восточной (китайской и индокитайской) поэзией стал сборник «Фарфоровый павильон» (1918), включающий в себя вольные переводы китайских поэтов.

<sup>5</sup> Имеется в виду трагедия «Отравленная туника» (1917–1918). «Гондла» – драматическая поэма, опубликована в 1917 г.

<sup>6</sup> На Салоникский фронт.

<sup>7</sup> Существуют стихи В. Гарднера – попутчика Гумилева – о путешествии в Мурманск:

До Мурманска двенадцать суток  
Мы шли под страхом субмарин,  
Предательских подводных «уток»,  
Злокозненных плавучих мин.  
Лимоном в тяжкую минуту  
Смягчал мне муки Гумилев  
Со мной он занимал каюту,  
Деля и штиль, и шторма рев.

(Приводится В. Hellman в книге Nicolay Goumilev. 1886–1921. Kerkeley Slavis Specialities, 1987).

О. А. Мочалова

НАВСЕГДА

(с. 104)

Мочалова Ольга Алексеевна (1898–1981) – поэтесса, переводчица.

Воспоминания публикуются по машинописной копии с оригинала, хранящейся в собрании Н. М. Иванниковой.

<sup>1</sup> Первое изд. книги Гумилева «Жемчуга» вышло в издательстве «Скорпион» в 1910 г.

<sup>2</sup> Высшие женские курсы.

<sup>3</sup> Поскольку фамилия очень характерная, то невольно можно задаться вопросом – не тот ли это Мелавенец (прозвище придумано О. Форш; наст. фамилия – Белавенец), который явился в 1919 г. адресатом эпиграммы Гумилева:

Полковнику Мелавенцу  
Каждый дал по яйцу.  
Полковник Мелавенец  
Съел много яиц.  
Пожалейте Мелавенца,  
Умеревшего от яйца.

(СС, т. 2, с. 202). О. Белавенец см.: Чуковский К. Что вспомнилось. М.: Прометей, 1968. Т. 1. С. 247.

<sup>4</sup> Тристан и Изольда – влюбленные, герои одноименного романа К. д. Труа.

<sup>5</sup> Книга стихов Тэффи (псевдоним Надежды Александровны Бучинской, в девичестве Лохвицкой) «Семь огней» вышла в издательстве «Шиповник» в 1910 г. Как поэтесса Тэффи была менее известна, она прославилась как автор остроумных фельетонов и юморесок. Гумилев положительно отзывался о книге Тэффи в «Письмах о русской поэзии»: «В стихах Тэффи больше всего радует их литературность в лучшем смысле этого слова» (СС, т. 4, с. 227). Гумилев посвятил Тэффи свою «Сказку» (с. 245).

<sup>6</sup> Гумилев находился в Массандре с начала июня по 8 июля на излечении. До этого он лежал в лазарете в Царском Селе. Было подозрение на туберкулез (Лукницкая, с. 58).

<sup>7</sup> «Литературные встречи» – неизданные воспоминания О. С. Мочаловой. Отрывок из них – следующий за этим очерк «Николай Гумилев».

<sup>8</sup> «Гондла» – драматическая поэма – была написана в Массандре, в 1916 г. Цитируется строка из стихотворения Мочаловой, приведенного полностью на с. 119 наст. изд.

<sup>9</sup> Из стихотворения «Перед ночью северной, короткой...» (с. 407).

<sup>10</sup> Из стихотворения «Юг» (с. 268).

<sup>11</sup> Подлинная надпись: «Ольге Алексеевне Мочаловой. Помните вечер 7 июля 1916 г. Я не пишу прощайте, я твердо знаю, что мы встретимся. Когда и как, Бог весть, но наверное лучше, чем в этот раз. Если Вы думаете когда-нибудь написать мне, пишите Петроград, ред. Аполлон, Разъезжая, 8. Целую Вашу руку. Здесь я с Городецким. Другой у меня не оказалось». Фотография хранится в ГБЛ, инв. № 11045/42. В собрании А. С. Станюковича хранится конверт, в котором была отправлена фотография. Это конверт «Здравницы Всероссийского Общества Здравниц в доме Ее Императорского Величества Государыни Императрицы Александры Феодоровны для выздоравливающих и переутомленных. Массандра». На нем черными чернилами надпись рукой Гумилева: «Е. В. Ольге Алексеевне Мочаловой. Ялта. Массандровская. Дача Лутовского». Вместо почтовой марки боком наклеена известная фотография Гумилева в шляпе (1909) (в круглом медальоне), а также типографская подпись «Н. Гумилев» И то и другое вырезано из кн.: Русские поэты. Сборник избранных произведений русской поэзии последних десятилетий. С 58 портретами. СПб. «Вестник знания», 1909. Конверт был сложен вдвое по формату вложенной фотографии.

<sup>12</sup> Ошибка мемуариста: речь идет о поездке Гумилева и Кузмина в Москву 1–3 ноября 1920 г.

<sup>13</sup> Из «Заблудившегося трамвая» (с. 331). Цитируется неточно. Правильно: «Машенька, ты здесь жила и пела, // Мне, жениху, ковер ткала». Возможно, это вариант, см. ниже, комментарий 14.

<sup>14</sup> Из воспоминаний С. М. Богомазова, записанных Л. В. Горнунгом в 1923 г.: «В этот приезд в Москву Николай Степанович читал стихи во многих литературных организациях (Союз Писателей, Поэтов, литературные кафе и прочее). В большой аудитории Политехнического Музея по случаю холода он читал в дохе; Кузмин и прочие – в шубах. Во время чтения „Трамвая“ в верхней боковой двери показался Маяковский с дамой. Он прислушался, подался вперед и так замер до конца стихотворения. В тот раз Николай Степанович пропустил строфу: „Как ты стонала в своей светлице...“ и вообще при чтении своих стихов он часто прибавлял и пропускал строфы».

<sup>15</sup> Имеется в виду создаваемый Брюсовым Высший литературно-художественный институт, открытый в 1921 г.

<sup>16</sup> Известное московское кафе, колыбель имажинизма. Там собирались литераторы, устраивались литературные вечера.

<sup>17</sup> Последнее пребывание Гумилева в Москве – проездом из Крыма – четыре дня, со 2-го по 6-е июля (Лукницкая, с. 71).

<sup>18</sup> Товарищ – имеется в виду, очевидно, В. А. Павлов (см. его воспоминания, с. 204–206 наст. изд.).

<sup>19</sup> Об этом вечере подробно рассказывает И. В. Одоевцева (она, однако, указывает, что вечер Гумилева состоялся во «Дворце искусств»), как и о последующем собрании у Пронина, где присутствовали Сологуб и Чеботаревская. Одоевцева так характеризует атмосферу вечера: «Гумилев выступает не в большом зале, где обыкновенно происходят литературные вечера, а в каком-то маленьком длинном помещении, заставленном рядами стульев. Даже эстрады нет. Гумилев сидит за столиком, на расстоянии аршина от первого ряда. (...) Слушателей немного, и они – это как-то сразу чувствуется – настроены не в унисон Гумилеву. Стихи его „не доходят“ до слушателей. (...) Я оглядываю слушателей. Они не похожи на наших петербургских – какие-то молодые люди кокаинистического типа, какие-то девушки с сильно подведенными глазами, в фантастических платьях и шляпах» (Одоевцева И. В. На берегах Невы. М., 1988. С. 247–248).

<sup>20</sup> О «Бродячей собаке» см. комментарий 7 к воспоминаниям Е. Д. Кардовой (с. 229 наст. изд.).

<sup>21</sup> Очевидно, И. В. Одоевцева.

<sup>22</sup> О подробностях «таганцевского дела» см. с. 273–275, 285, 298 наст. изд.

<sup>23</sup> История с записью чтения Гумилева поэмы «Дракон» недостаточно ясна. Сообщение о существовании этой записи было сделано на заседании, посвященном присвоению самостоятельному музею Ахматовой статуса народного музея 30 сентября 1987 г.

<sup>24</sup> В письме Лукницкого к Ахматовой от 14 мая 1925 г., в частности, говорится: «Мне удалось повидать всех, кого я имел в виду. (...) Получил воспоминания от В. К. Шилейко, от М. М. Тумповской, от О. А. Мочаловой и от Моинной» (Лукницкая В. К. Перед тобой земля... Л., 1989. С. 299).

<sup>25</sup> Имеются в виду «Труды и дни» Гумилева, отрывки из которых ныне публикует В. К. Лукницкая. Л. В. Горнунг сообщил, что причина резкой перемены Лукницким рода своих занятий и неожиданный отъезд его в экспедиции – обыск, проведенный у него сотрудниками ГПУ в 1929 г. Ему было сделано предупреждение о недопустимости продолжения работы.

<sup>26</sup> Из стихотворения «Стансы» (с. 223). Цитата неточна. Ст. 2–3 в цитате – «Опушен мост. // Его сожгут мечи, кресты и чаши // Огромных звезд».

<sup>27</sup> Из стихотворения «На Северном море» (с. 262). Цитата неточна. Пропущен стих между ст. 1 и 2 в цитате. Ст. 1 – «Не нужны ли крепкие руки».

<sup>28</sup> Из стихотворения «Отъезжающему» (с. 232). Цитата неточна, ст. 15–16 – «Ведь ты во всем ее убрал // Увидел Музу Дальних Странствий».

<sup>29</sup> Из стихотворения «Я вежлив с жизнью современной...» (с. 236).

<sup>30</sup> Из стихотворения «Мои читатели» (с. 341). Цитата неточна. Ст. 1 в цитате – «И когда женщина с прекрасным лицом», ст. 4–5 в цитате – «Я учу их, как улыбнуться // И уйти, не возвращаться больше».

<sup>31</sup> Из стихотворения «Андрей Рублев» (с. 252). Цитата неточна: ст. 1 – «Я твердо, я так сладко знаю...».

<sup>32</sup> Из стихотворения «Вступление» (к книге «Шатер») (с. 281).

<sup>33</sup> Имеется в виду статья Э. Ф. Голлербаха «Из воспоминаний о Н. С. Гумилеве» (Новая русская книга. 1922. № 7). Он написал: «Любовь, смерть и стихи. В шестнадцать лет мы знаем, что это – прекраснее всего на свете. Потом забываем... (...) Но он не забыл, не забывал всю жизнь». Однако, естественно, Гумилев не мог отзываться об этой статье, так как она вышла после смерти поэта. Очевидно, отзыв Гумилева относится к другой статье Голлербаха – «Н. С. Гумилев (К 15-летию литературной деятельности)» (Вестн. литературы. 1920. № 11. С. 17–18).

<sup>34</sup> Из стихотворения «Рыцарь счастья» (Гумилев, с. 391).

<sup>35</sup> Из стихотворения «Он поклонился в строгом храме...» (с. 140).

<sup>36</sup> Из стихотворения «Путешествие в Китай» (с. 135).

<sup>37</sup> Из стихотворения «Андрей Рублев» (с. 252). Цитата неточна – см. комментарий 31.

<sup>38</sup> Из стихотворения «Канцона первая» (с. 335).

<sup>39</sup> Из стихотворения «Пьяный дервиш» (с. 335).

<sup>40</sup> Из стихотворения «Нет, ничего не изменилось...» (Гумилев, с. 312). Цитата неточна: ст. 3 – «Я стал на миг самим собой».

<sup>41</sup> Из стихотворения «В Бретани» (Гумилев, с. 386).

<sup>42</sup> Из стихотворения «Прапамять с. 265». Цитата неточна: ст. 1 и 2 в цитате – «Когда же, наконец, восставши // От сна, я буду снова я».

<sup>43</sup> Из стихотворения «К\*\*\*» (с. 416). Цитата неточна: ст. 15–16 – «и моей великой тоскою // О тебе в великой пустыне».

<sup>44</sup> Из стихотворения «Дон-Жуан» (с. 143).

<sup>45</sup> Принадлежит перу Т. В. Чурилина.

<sup>46</sup> Из стихотворения «Пятистопные ямбы» (с. 220).

<sup>47</sup> Имеется в виду стихотворение «У цыган» (с. 333).

<sup>48</sup> Из стихотворения «Леопард» (с. 335). Цитата неточна: ст. 2–4 – «В тишине глухих ночей // Леопард, убитый мною // Занят в комнате моей».

<sup>49</sup> Имеется в виду стихотворение «Осень» (с. 253).

<sup>50</sup> Из стихотворения «Канцона первая» (с. 265).

<sup>51</sup> В «Письмах о русской поэзии» такой оценки нет.

<sup>52</sup> Из стихотворения «Какая странная нега...» (с. 237).

<sup>53</sup> Рассказ Гумилева о попытке самоубийства: читаем в очерке А. Н. Толстого «Н. Гумилев»: «Они шли мимо меня, все в белом, с покрытыми головами. Они медленно двинулись по лазерному полю. Я глядел на них – мне было покойно, я думал: „Так вот она, смерть“. Потом я стал думать: „А может быть, это лишь последняя секунда моей жизни? Белые пройдут, лазерное поле померкнет...“ Я стал ждать этого угасания, но оно не наступало, – белые все так же плыли мимо глаз. Мне стало тревожно. Я сделал усилие, чтобы пошевелиться, и услышал стон. Белые поднимались и плыли теперь страшно высоко. Я начал понимать, что лежу навзничь и гляжу на облака. Сознание медленно возвращалось ко мне, была слабость и тошнота. С трудом наконец я приподнялся и оглянулся. Я увидел, что сижу в траве на верху крепостного рва в Булонском лесу. Рядом валялся воротник и галстук. Все вокруг: деревья, мансардные крыши, асфальтовые дороги, небо, облака – казались мне жесткими, пыльными, тошнотворными. Опираясь о землю, чтобы подняться совсем, я ощупал маленький, с широким горлышком, пузырек, – он был раскрыт и пуст. В нем, вот уже год, я носил большой кусок цианистого калия, величиной с половину сахарного куска. Я начал вспоминать, как пришел сюда, как снял воротник и высыпал из пузырька на ладонь яд. Я знал, что, как только брошу его с ладони в рот, – мгновенно настанет неизвестное. Я бросил его в рот и прижал ладонь изо всей силы ко рту. Я помню шершавый вкус яда.

Вы спрашиваете, – зачем я хотел умереть? Я жил один, в гостинице, – привязалась мысль о смерти. Страх смерти мне был неприятен... Кроме того, здесь была одна девушка...» (Крейд, с. 38). Подобный же рассказ Гумилева изложен и И. В. Одоевцевой: «И вот, приехав в Париж, я в парке Бютт Шомон поздно вечером вскрыл себе вену на руке. На самом краю пропасти. В расчете, что ночью, при малейшем движении, я не смогу не свалиться в пропасть. А там и костей не сосчитать...

Но, видно, мой ангел-хранитель спас меня, не дал мне упасть. Я проснулся утром, обесиленный потерей крови, но невредимый, на краю пропасти. И я понял, что Бог не желает моей смерти. И никогда больше не покушался на самоубийство» (Одоевцева И. В. На берегах Невы. М., 1988. С. 114). По словам И. Одоевцевой, попытка самоубийства была вызвана очередным отказом А. А. Горенко стать женой Гумилева.

<sup>54</sup> Имеется в виду «Огненный столп» (1921). «Душа и тело» (с. 312–314).

<sup>55</sup> Из стихотворения «Слово» (с. 312).

<sup>56</sup> Из стихотворения «Душа и тело» (II) (с. 313). Цитируется неточно. Ст. 13 – «И женщину люблю... Когда глаза».

<sup>57</sup> В этом предложении цитируется стихотворение «Канцона вторая» (с. 315).

<sup>58</sup> Из стихотворения «Душа и тело» (III) (с. 314).

<sup>59</sup> Вторая часть этих воспоминаний, представляющая по сути литературоведческий разбор творчества Гумилева, несомненно, является результатом ее бесед с поэтом о поэзии.

О. А. Мочалова  
НИКОЛАЙ ГУМИЛЕВ  
(с. 117)

Эта статья О. А. Мочаловой существенно дополняет предыдущую. Биографические сведения об авторе см. на с. 256 наст. изд.

Публикуется по машинописи воспоминаний О. А. Мочаловой «Литературные встречи» (ИМЛИ, ф. 392, оп. 1, № 6, с. 43–59).



<sup>1</sup> Пояснения к этому эпизоду см. в комментариях 5, 6 (с. 256 наст. изд.). Подробнее об этом рассказано в предыдущей статье О. А. Мочаловой (с. 106 наст. изд.).

<sup>2</sup> Стихотворение «Юг» (с. 268). Посвящение М. М. Тумповской отсутствует.

<sup>3</sup> Ср.: «Я, не отрываясь, смотрел на врагов. Мне были ясно видны их лица, растерянные в момент заряжания, сосредоточенные в момент выстрела. Невысокий пожилой офицер, странно вытянув руку, стрелял в меня из револьвера. Этот звук выделялся каким-то дискантом среди остальных» (Записки кавалериста // Гумилев Н. С. Избранное. Красноярск, 1989. С. 616).

<sup>4</sup> Т. е. в Слепнево.

<sup>5</sup> «Ситцевое царство» – название цикла стихов В. Ф. Ходасевича.

<sup>6</sup> Вероятно, имеется в виду стихотворение М. И. Цветаевой «Идешь, на меня похожий...». Гумилев приветствовал первую книгу Цветаевой «Вечерний альбом» («...внутренне талантлива, внутренне своеобразна...», СС, т. 4, с. 268), но впоследствии неодобрительно отзывался о «Волшебном фонаре», назвав его «подделкой» под первую книгу, притом подделкой неудачной (см. там же, с. 293–294). Тем ценнее свидетельство Мочаловой.

<sup>7</sup> Роман Ф. Рабле. Гумилев чрезвычайно ценил его творчество – об этом свидетельствует хотя бы то, что Рабле назван в гумилевском акмеистическом «манифесте» («Наследие символизма и акмеизм») одним из четырех «предтеч» акмеизма (трое других – Вийон, Шекспир и Готье) (Поэтические течения в русской литературе конца XIX–начала XX века: Литературные манифесты и художественная практика: Хрестоматия. М.: Высш. школа, 1988. С. 86). Рабле выведен Гумилевым в стихотворении «Путешествие в Китай» (с. 135).

<sup>8</sup> Высшие женские курсы.

<sup>9</sup> «Эдда» – исландский эпос. Упоминание Гумилевым «Эдды» в этот период не случайно – в 1916 г. создавалась драматическая поэма «Гондла», посвященная событиям скандинавской истории.

<sup>10</sup> В имени отца «Березки». Интерес юного Гумилева к марксистской литературе в 1900–1902 гг., возможно, объясняется его знакомством с Борисом Леграном – будущим послом РСФСР в Закавказье, а в то время учеником 2-й Тифлисской гимназии, одноклассником поэта. Об отношениях Гумилева и Леграна рассказывала на вечеру памяти Н. С. Гумилева Т. Л. Никольская, она же высказала это предположение. Об этом же сообщается в биографическом очерке В. К. Лукнической («Мерани», с. 24).

<sup>11</sup> Имеется в виду заключительный монолог Леры («Гондла»).

<sup>12</sup> «Колчан» – книга стихов Гумилева (Пг., 1916). В собрании А. Н. Кирпичникова (Ленинград) хранится экземпляр «Жемчугов» с надписью: «Татьяне Викторовне Адамович в память добрую встреч. Н. Гумилев».

<sup>13</sup> «Баллада Рэдингской тюрьмы» – поэма О. Уайльда. Поэзию и прозу Уайльда Гумилев высоко ценил. Он перевел ряд стихотворений Уайльда и его поэму «Сфинкс» для Полного собрания сочинений, выпущенного как приложение к «Ниве» в Издательстве Маркса в 1912 г. См. об этом воспоминания К. И. Чуковского (с. 125 наст. изд.).

<sup>14</sup> Старинное название Ижорской земли – Ингерманландия.

<sup>15</sup> Из стихотворения «Канцона первая» (с. 265).

<sup>16</sup> Об отношении Гумилева к Пушкину см. комментарий 10 к воспоминаниям О. Л. Делла-Вос-Кардовской. Однако сохранилось и другое высказывание Гумилева: «...давно пора понять, что Лермонтов в русской поэзии явление не меньшее, чем Пушкин, а в прозе несравненно большее» (Одоевцева И. В. На берегах Невы. М., 1988. С. 110).

<sup>17</sup> См. пояснения к этому эпизоду в комментариях 12, 13, 14 (с. 257 наст. изд.), подробнее об этом рассказывается в предыдущей статье О. А. Мочаловой (с. 109 наст. изд.). «Ленинградские» – разумеется, описка – следует: «петроградские».

<sup>18</sup> См. комментарий 18 (с. 257 наст. изд.).

<sup>19</sup> См. воспоминания Г. Н. Халайджиевой (с. 203–204 наст. изд.).

<sup>20</sup> Габриэлю д'Аннунцио Гумилев посвятил «Оду...» (с. 250).

<sup>21</sup> Имеется в виду стихотворение Гумилева:

Колокольные звоны,  
И зеленые клены,  
И летучие мыши,  
И Шекспир, и Овидий  
Для того, кто их слышит,  
Для того, кто их видит,  
Оттого все на свете  
И грустит о поэте.

(«Мерани», с. 354)

<sup>22</sup> «М. А. Зенкевич рассказывал, что Н. С.: вел переговоры с П. К. Козловым относительно своего участия в историко-археологической экспедиции в Центральную Азию. Экспедиция Козлова состоялась в 1923–1926 гг.» (Из архива А. К. Сташюковича).

<sup>23</sup> «В дни февральской революции А. А. (Ахматова. – Сост.) бродила по городу одна («убегала из дому»). Видела манифестации, пожар охранки, видела, как князь Кирилл Владимирович водил присягать полк к Думе. Не обращая внимания на опасность, ибо была стрельба, бродила и выпитывала в себя впечатления» (Из дневника И. Н. Лукницкого) (Лукницкая, с. 24).

<sup>24</sup> «С первого дня Николай Степанович заинтересовался поэтессой Адалис, акменстой в ту пору. Она жила во Дворце Искусств (дом графини Соллогуб на Поварской), и он чуть не в первый день отправился к ней. Она за неимением своей комнаты, жила там в нежилых, обставленных странной мебелью помещениях. Пустой дом на ночь запирался снаружи, и парадное и ворота. В полночь Адалис слышит сильный стук в стену камнем и громкий голос. Зовут ее по имени. На вопрос: кто это? следует ответ: „Это Гумилев. Я хочу к Вам войти“. – „Дом заперт снаружи“. – „Откройте окно“. Замерзшее окно открывается и Николай Степанович лезет по водосточной трубе вполне успешно и своей отважностью сразу пленяет сердце Адалис. Так он просидел у ее ног всю ночь в изысканных разговорах» (Из рассказа М. С. Богомазова Л. В. Горнунгу. 3 сентября 1923 г.).

<sup>25</sup> Имеется в виду стихотворение Маяковского «А все-таки».

<sup>26</sup> Книга И. В. Одоевцевой вышла в 1922. Очевидно, разговор был о готовившейся книге.

<sup>27</sup> Имеется в виду вечер у Б. К. Пронина (см. с. 112 наст. изд.).

<sup>28</sup> Т. е. звучание имени «Ольга» – хорейское (два слога с ударением на первом). Известно, что на своих занятиях Гумилев прибегал к подобным мнемоническим приемам для объяснения метрики: «Гумилев, чтобы заставить своих учеников запомнить стихотворные размеры, приучивал их к именам поэтов – так, Николай Гумилев был примером анапеста, Анна Ахматова – дактиля, Георгий Иванов – амфибрахия» (Одоевцева И. В. На берегах Невы. М., 1988. С. 32).

<sup>29</sup> Из стихотворения Б. Л. Пастернака «Импровизация».

<sup>30</sup> Опять описка, имеется в виду: «в Петрограде».

<sup>31</sup> Широко известен, например, случай с многократным «перепосвящением» стихотворения «Приглашение в путешествие». Причем, в зависимости от цвета волос нового адресата неоднократно переделывались стихи:

...Иль птицу райскую, что краше  
И огненных зарниц, и роз,  
Порхать над темно-русой вашей  
Чудесной шапочкой волос.

(См. в воспоминаниях И. В. Одоевцевой «На берегах Невы», 1988, с. 267). Там же говорится, что во время работы Г. Иванова над «Посмертным сборником» Гумилева одно и то же стихотворение встречалось в разных автографах с разными

посвящениями. «...Георгий Иванов решил печатать такие стихи без посвящений, что вызвало ряд обид и возмущений» (с. 270).

<sup>32</sup> «Дева-птица» (с. 339).

<sup>33</sup> «Снежная маска» (1907 г.) – цикл стихотворений Блока. «Ночные часы» (1911 г.) – его книга стихов.

<sup>34</sup> Ср. высказывание Гумилева на эту тему в «Письмах о русской поэзии»: «О блоковской Прекрасной Даме много гадали. Хотели видеть в ней – то Жену, облеченную в Солнце, то Вечную Женственность, то символ России. Но если поверить, что это просто девушка, в которую впервые был влюблен поэт, то мне кажется, ни одно стихотворение в книге не опровергнет этого мнения, а сам образ, сделавшись ближе, станет еще чудеснее и бесконечно выиграет от этого в художественном отношении» (СС, т. 4, с. 303–304).

<sup>35</sup> Из стихотворения «Мои читатели» (с. 341).

<sup>36</sup> Из «Баллады об издателе» Г. Иванова.

<sup>37</sup> Ср. с анкетой «О Некрасове», заполненной Гумилевым:

«1. Любите ли вы стихотворения Некрасова?

– Да. Очень.

2. Какие стихотворения Некрасова вы считаете лучшими?

– Эпически-монументального типа: «Дядя Влас», «Адмирал вдовец», «Генерал Федор Карлыч фон Штубе», описание Тарбагата в «Дедушке», «Княгиня Трубецкая» и др.

(...)

5. Как вы относились к Некрасову в детстве?

– Не знал почти, а что знал, то презирал из-за эстетизма».

(СС, т. 4, с. 373–374). Цитата из стихотворения Некрасова «Дядя Влас».

<sup>38</sup> Из стихотворения А. А. Ахматовой «В последний раз мы встретились тогда...» (Ахматова А. А. Стихотворения и поэмы. Л.: Сов. писатель, 1977. С. 62 (Б-ка поэта. Большая сер.)).

<sup>39</sup> «Вечер» – книга стихов Ахматовой (1912 г.).

<sup>40</sup> Книга стихов Гумилева, озаглавленная «К синей звезде», вышла в 1923 г. в Берлине, в издательстве «Петрополис».

<sup>41</sup> Автор и стихотворение не установлены.

<sup>42</sup> Из стихотворения М. Горького «Легенда о Марко» (Горький М. Стихотворения. Л.: Сов. писатель, 1962. С. 67–68 (Б-ка поэта. Малая сер.)).

<sup>43</sup> Ахматова говорила о том, что этот эпизод у Мочаловой – чистый вымысел.

<sup>44</sup> «Вечно тревожащая загадка для нас К. Бальмонт. Вот пишет он книгу, потом вторую, потом третью, в которых нет ни одного вразумительного образа, ни одной подлинно-поэтической страницы, и только в дикой вакханалии несутся все эти „стозвонности“ и „самосожженности“ и прочие бальмонтизмы. (...) И вдруг он печатает стихотворение не просто прекрасное, а изумительное, которое неделями звучит в ушах... И тогда начинает казаться, что, может быть, прекрасна и „самосожженность“, и „Адам первично-красный“, и что только твоя собственная нечуткость мешает тебе понять это» (СС, т. 4, с. 283).

К. И. Чуковский

[ВОСПОМИНАНИЯ О Н. С. ГУМИЛЕВЕ]

(с. 124)

Чуковский Корней Иванович (настоящее имя Николай Васильевич Корнейчук, 1882–1969) – писатель, критик, детский поэт, литературовед.

Публикуемый текст является отрывком, не вошедшим в основной корпус воспоминаний Чуковского «Чукоккала». Фрагменты опубликованы Е. Ц. Чуковской в сборнике «День поэзии» (М.: Сов. писатель, 1986. С. 180–185).

Данный текст был передан автором А. К. Станюковичу через О. М. Грудцову. Машинопись с авторской правкой хранится в собрании А. К. Станюковича (Москва).

<sup>1</sup> Об одном из споров Гумилева и Блока Чуковский написал в своем очерке о Блоке: «Чаще всего Блок говорил с Гумилевым. У обоих поэтов шел нескончаемый спор о поэзии. Гумилев со своим обычным бесстрашием нападал на символизм Блока: „Символисты – просто аферисты. Взяли гирию, написали на ней десять пудов, но выдолбили середину, швыряют гирию и так и сяк, а она пустая”» (Чуковский К. И. Современники. М., 1962. С. 482).

<sup>2</sup> Письмо А. Н. Толстого находится в фонде Чуковского в ГБЛ (ф. 620). Толстой познакомился с Гумилевым в Париже в 1907 г.: «В этом кафе под каштанами мы познакомились и часто сходились и разговаривали – о стихах, о будущей нашей славе, о путешествиях в тропические страны, об обезьянах, о розысках остатков Атлантиды на островах близ южного полюса, о том, как было бы хорошо достать парусный корабль и плавать на нем под черным флагом» (Крейд, с. 39). Весной 1908 г. Гумилев вернулся из Парижа в Царское Село, и письмо Чуковскому с просьбой о поддержке было со стороны Толстого проявлением дружеского участия в судьбе Гумилева. Сам Толстой пользовался поддержкой Чуковского в своих литературных начинаниях.

<sup>3</sup> Чуковский не совсем точно представляет себе литературную обстановку, в которой оказался Гумилев в 1908–начале 1909 г. Его книга «Романтические цветы», сочувственно принятая В. Брюсовым, встретила весьма холодный прием со стороны окружавших тогда Гумилева. Правда, по возвращении из Парижа, он был принят 24 мая 1908 г. в поэтический «Кружок Случевского», однако определенная часть завсегдагов этого кружка неодобрительно относилась к «модернизму» Гумилева. М. Г. Веселкова-Кильшедт писала А. Е. Зарину: «Но кто решительно не в моем вкусе – это Н. С. Гумилев. Юнец 22 лет с великим апломбом. Жанр – экзотический, но пахнет Иловойским\* и то кратким. Подробности с налетом порнографии. Характернейшее явление, – что-то болезненное, недовоспитанное, но... олимпиец...» (Азадовский К. М., Тименчик Р. Д. К биографии Н. С. Гумилева // Русская литература. 1988. № 2. С. 176). Ахматова писала о «более или менее явной травле, которой подвергся Н. (иколай) С. (тепанович) со стороны озверевших царскоселов по возвращении из Парижа» (см.: Тименчик Р. Д. Анненский и Гумилев // Вопросы литературы. 1987. № 2. С. 273–274). Газета «Царскосельское дело» помещала на своих страницах пасквилы (их автором, очевидно, был П. М. Загуляев), в которых выводился «декадент» Гумилев и высмеивалась его «поклонница» – Ахматова (см. там же, с. 273).

Журнал «Аполлон» возник позже – в 1909 г. Роль Гумилева в организации журнала была велика, однако и в редакции журнала, особенно в начале (1909 г.), существовала сильная оппозиция Гумилеву и Анненскому (См. об этом комментарий 6 к воспоминаниям И. фон Гюнтера, с. 236 наст. изд.).

<sup>4</sup> К 1909 г. Гумилев издал две книги стихов («Путь конквистадоров» (1905), «Романтические цветы» (1908), а также много печатался в периодике (преимущественно в газете «Речь» и в брюсовских «Весах»).

<sup>5</sup> Обе стихотворные цитаты из стихотворения «Жираф» (с. 103).

<sup>6</sup> На художественных выставках в начале 1909 г. Гумилев бывал часто, вместе с С. А. Ауслендером и другими (см. воспоминания С. А. Ауслендера, с. 43 наст. изд.); там же он познакомился с С. К. Маковским (см. комментарий 9 к воспоминаниям С. А. Ауслендера, с. 231 наст. изд.). С Ф. Сологубом Гумилев встретился, по-видимому, на вечерах «кружка Случевского», в 1908 г. На «башню» Вяч. Иванова его привел С. А. Ауслендер (см. его воспоминания, с. 41–42 наст. изд., и комментарий 5 к ним, с. 230 наст. изд.).

<sup>7</sup> «Полное собрание сочинений» О. Уайльда печаталось как приложение к «Ниве» в 1912 г. Гумилевым, помимо «Сфинкса» были переведены еще четыре стихотворения для этого издания: «Могила Шелли», «Мильтону», «Theoretikos», «Федра». Он писал Чуковскому: «...я думаю, что Вам уже передали в „Ниве” мой перевод Сфинкса. Мне очень интересно было бы узнать, как Вы его нашли.

\* Автор гимназического учебника истории.

Посылаю Вам еще четыре стихотворения Уайльда, из тех, которые Вы мне отметили. (...)

Пользуюсь случаем еще раз поблагодарить Вас за заказ, выполнять который для меня было истинным удовольствием» (ф. 620, 63, 45). Об отношении Гумилева к творчеству О. Уайльда см. комментарий 8 к воспоминаниям И. Одоевцевой (с. 271 наст. изд.) и воспоминания О. А. Мочаловой (с. 119 наст. изд.).

<sup>8</sup> «Всемирная литература» – издательство, существовавшее в первые годы Советской власти. Создано по инициативе А. М. Горького.

20 августа 1918 г. заключается «Договор между А. М. Горьким, А. Н. Тихоновым, З. И. Гржебиным и И. П. Ладыжниковым об организации издательства „Всемирная литература“, а 4 сентября того же года по поручению издательства М. Горький подписал «Договор между Народным Комиссариатом просвещения и литературно-издательской группой об организации издательства „Всемирная литература“».

В «Договоре...», в частности, отмечалось, что издательство ставит целью перевод на русский язык и подготовку к печати «избранных произведений иностранной художественной литературы конца XVIII–XIX вв.», а также особым пунктом оговаривалось:

«4. Литературно-издательская группа в лице А. М. Пешкова в осуществлении своих задач пользуется полной автономией. А. М. Пешкову, а также его доверенным лицам предоставляется право заключать от имени издательства „Всемирная литература“ всякие договоры и обязательства, относящиеся, по их мнению, к деятельности издательства. А. М. Пешкову предоставляется полная свобода в организации издательства, как-то: в выборе подлежащих изданию книг, в установлении их тиража, в определении характера вступительных статей и примечаний, а также в выборе сотрудников, авторов, переводчиков и служащих издательства и в установлении размера и порядка их вознаграждения в пределах общей сметной ассигновки» (См.: Зайдман А. Д. Литературные студии «Всемирной литературы» и «Дома Искусств» // Русская литература. 1973. № 1. С. 141).

Для писателей в 1918–1921 гг. работа во «Всемирке» (как ее называли) была, быть может, единственным выходом как из материального, так и из духовного тупика. Евг. Замятин писал: «Три года затем (знакомство с Блоком в 1918 году) мы все вместе были заперты в стальном снаряде – и во тьме, в тесноте, со свистом неслись неизвестно куда. В эти предсмертные секунды – годы надо было что-то делать, устраиваться и жить в несущемся снаряде. Смешные в снаряде затеи: „Всемирная литература“, Союз Деятелей Художественного Слова, Союз писателей, Театр. И все писатели, кто уцелел, в тесноте сталкивались здесь – рядом Горький и Мережковский, Блок и Куприн, Муйжель и Гумилев, Чуковский и Волынский.

(...)

И вот – поздно вечером, после трех или, может быть, четырех заседаний – в одной из маленьких задних комнат „Всемирной Литературы“. Столовая, под зеленым колаком, лампа; лица в тени. Налево от дверей – теплая изразцовая лежанка и на лежанке, возле лежанки – Блок, Гумилев, Чуковский, Лернер, я – и кругленьким кубарем из угла в угол Гржебин.

Трудно починить водопровод, трудно построить дом – но очень легко – Вавилонскую башню. И мы строили Вавилонскую башню: издадим Пантеон Литературы российской – от Фонвизина и до наших дней. Сто томов!

Мы, быть может, чуть-чуть улыбаясь – верили или хотели верить» (Замятин Е. Лица. Нью-Йорк, 1967. С. 16–19). Редакция «Всемирной литературы» помещалась сначала в квартире Горького на Невском проспекте (д. 64/11), а затем на ул. Моховой, д. 36.

О студиях «Всемирной литературы» см. воспоминания Е. Г. Полонской (с. 157 наст. изд.).

<sup>9</sup> «Чукоккала» – знаменитый альбом К. И. Чуковского.

<sup>10</sup> Первая строфа стихотворения Гумилева и стихотворение Блока опубликованы в изд.: Чуковский К. И. Современники. М., 1962. С. 477–478. Рисунок Гумилева там же (вклейка, с. 480–481).

<sup>11</sup> «Поэма о старом моряке» Колриджа в переводе Гумилева вышла в 1919 г. отдельным изданием. Колриджа, как и других поэтов «озерной школы», Гумилев ценил исключительно высоко, а слова Колриджа «Поэзия есть лучшие слова в лучшем порядке» приводил неоднократно в своих статьях как определяющие самое существо поэзии.

<sup>12</sup> Ср. с воспоминаниями С. А. Ауслендера (с. 42–43 наст. изд.).

<sup>13</sup> Издание А. К. Толстого с предисловием Гумилева вышло в издательстве З. И. Гржебина в Берлине, в 1923 г. Предисловие опубликовано в первом томе «Избранных сочинений А. К. Толстого». Дальнейшие тома не появлялись. В рукописном отделе ИРЛИ хранится автограф предисловия Гумилева ко 2-му тому Сочинений А. К. Толстого (Р. 1, оп. 5, № 147).

<sup>14</sup> Записка хранится в ГБЛ, ф. 620, 62, 45. «Предентировал» – слово, образованное Гумилевым от фр. «pretendre», что создает в сочетании с названием поэмы Байрона фривольный каламбур. «Pretendu» (фр.) – жених или невеста.

<sup>15</sup> Поэму «Мик», написанную в 1913–1914 гг., Гумилев хотел опубликовать в издательстве Маркса (где работал К. И. Чуковский) еще в 1916 г. Сохранилось его письмо к Чуковскому, где, в частности, сказано: «...посылаю Вам 8 глав „Мика и Луи“. Остальные две, не хуже и не лучше предидущих, вышлю в течение недели. Пожалуйста, как только Вы просмотрите поэму, напишите мне (...) подходит ли она под Ваши требования. (...)» (ГБЛ, ф. 620, 63, 44). Об истории создания «Мика» см. комментарии М. Д. Эльзона к БП, с. 600–601).

<sup>16</sup> Данная статья – авторизованный отрывок из «Чукоккалы». Отсылки автора здесь и далее идут на издание: Чуковский К. И. Чукоккала. М., 1979.

<sup>17</sup> Стихотворение опубликовано во втором томе Собрания сочинений Гумилева (Вашингтон, 1964. С. 201). Приводим стихотворное послание Чуковского:

За жалкие корявые поленья,  
За глупые сосновые дрова  
Вы отдали восторги вдохновенья  
И вещие бессмертные слова.  
Ты ль это, Блок? Стыдись! уже не роза.  
    Не Соловыный сад,  
А скудные дары из Совнархоза  
    Тебя манят.  
Поверят ли влюбленные потомки,  
Что наш магический, наш светозарный Блок  
Мог променять объяття незнакомки  
    На дровяной паек?  
А ты, мой Гумилев, наследник Лаперуза,  
Куда, куда мечтою ты влеком?  
Не Суза зкойная, не буйная Нефуза, –  
Заплеванная дверь Петросоюза  
Табя манит: не рай, но Райлеском.  
И барышня из Домотопа  
Тебе дороже эфиопа.

(примечания Г. П. Струве к СС, т. 2, с. 332–333).

<sup>18</sup> Ивановская, д. 20/65, квартира С. К. Маковского.

<sup>19</sup> Ср. с воспоминаниями В. Ф. Ходасевича:

«Он меня пригласил к себе и встретил так, словно это было свидание двух монархов. В его торжественной учтивости было нечто столь неестественное, что сперва я подумал – не шутит ли он?»

Пришлось, однако, и мне взять примерно такой же тон: всякий другой был бы фамильярностью. В опустелом, голодном, пропахшем воблю Петербурге, оба голодные, исхудалые, в истрепанных пиджаках и дырявых штиблетах, среди нетопленного и неубранного кабинета, сидели мы и беседовали с непомерною важностью. Памятуя, что я москвич, Гумилев счел нужным предложить мне чаю, но сделал это таким неуверенным голосом (сахару, вероятно, не было), что я отказался

и тем, кажется, вывел его из затруднения. Меж тем, обстановка его кабинета все более привлекала мое внимание. Письменный стол, трехстворчатый книжный шкаф, высокие зеркала в простенках, кресла и прочее — все мне было знакомо до чрезвычайности. Наконец, я спросил осторожно, давно ли он живет в этой квартире.

— В сущности, это не моя квартира, — отвечал Гумилев — это квартира М(аковского). — Тут я все понял: мы с Гумилевым сидели в бывшем моем кабинете! Лет за десять до того эта мебель отчасти принадлежала мне. Она имела свою историю. Адмирал Федор Федорович Матюшкин, лицейский товарищ Пушкина, снял ее с какого-то корабля и ею обставил дом у себя в имении, возле Бологое, на берегу озера. Имение называлось „Займка“. По местным преданиям, Пушкин, конечно, не раз бывал в „Займке“; показывали даже кресло, обитое зеленым сафьяном, — любимое кресло Пушкина. Как водится, это была лишь легенда: Пушкин в тех местах не бывал вовсе, да и Матюшкин купил это имение только лет через тридцать после смерти Пушкина. После кончины Матюшкина „Займка“ переходила из рук в руки, стала называться „Лидиним“, но обстановка старого дома сохранилась. Даже особые приспособления в буфете для подвешивания посуды на случай качки не были заменены обыкновенными полками. В 1905 году я сделался случайным полуобладателем этой мебели и вывез ее в Москву. Затем ей суждено было перекочевать в Петербург, а когда революция окончательно сдвинула с мест всех и все, я застал среди нее Гумилева. Ее настоящая собственница\* была в Крыму.

Посидев сколько следовало для столь натянутого визита, я встал. Когда Гумилев меня провожал в передней, из боковой двери выскочил тощенький, бледный мальчик, такой же длиннолицый, как Гумилев, в запачканной косоворотке и в валенках. На голове у него была уланская каска, он размахивал игрушечной сабелькой и что-то кричал. Гумилев тотчас отослал его — тоном короля, отсылавшего дофина к его гувернерам. Чувствовалось, однако, что в сырой и промозглой квартире нет никого, кроме Гумилева и его сына» (Крейд, с. 204–205).

<sup>20</sup> «Гондла» — драматическая поэма Гумилева. Очевидно, оттиски из «Русской мысли» (1917. № 1), где она была напечатана.

<sup>21</sup> «Жемчуга» (1910), «Колчан» (1916) — книги стихов Гумилева.

<sup>22</sup> Перечислены стихи из книги «Огненный столп» (1921 г.) — «Лес» (с. 311), «Шестое чувство» (с. 329), «Заблудившийся трамвай» (с. 331), «Слово» (с. 312), «Память» (с. 309).

<sup>23</sup> Перечисляются имена героинь следующих произведений: поэмы «Два сна» («Мерани», с. 466), стихотворений «Персей» (с. 228), «Пещера сна» (с. 93), «Семирамида» (с. 127), «Ева или Лилит» («Мерани», с. 444).

<sup>24</sup> Из «Заблудившегося трамвая» (с. 331).

<sup>25</sup> Об отношениях Гумилева и Горького см. комментарий 8 к воспоминаниям М. Л. Слонимского (с. 273 наст. изд.).

<sup>26</sup> В воспоминаниях А. Левинсона «Блаженные мертвые» читаем: «Помню, как сейчас: кто-то принес на заседание редакционной коллегии издательства „Всемирной литературы“ в Петрограде бумажку: копию письма Д. С. Мережковского, напечатанного в парижской газете. То, что называется по-советски „коллекцией“, была группа писателей и ученых, голодных, нищих, бесправных, отрезанных от читателя, от источников знания, от будущего, рядов которых уже коснулась смерть, писателей, затравленных доносами ренегатов, вяло защищаемых от усиливающегося натиска власти, — и безоговорочно, до конца (от истощения, как Ф. Д. Батюшков, от цинги или от пули) верных литературе и науке. И вот в письме этом для этого пусть фанатического, пусть безнадежного, но высокого, но бескорыстного усилия нашлось лишь два слова: „Бесстыдная спекуляция“.

Я не забуду этого дня: Гумилев, „железный человек“, как прозвал я его в шутку, — так непоколебимо настойчив был он при защите того, что считал достоинством писателя, — был оскорблен смертельно» (Крейд, с. 219–220).

---

\* Марина Рындина, первая жена Ходасевича, которая после развода с ним вышла замуж за С. К. Маковского.

<sup>27</sup> О методах Гумилева-педагога и, в частности, о «поэтических таблицах» см. воспоминания С. К. Эрлих (с. 188 наст. изд.). О некоторых взглядах Гумилева на формальную сторону стихосложения см. комментарий 1 к воспоминаниям Л. Я. Гинзбург (с. 284 наст. изд.).

<sup>28</sup> О собраниях «Звучащей раковины» см. с. 177–191 наст. изд.

<sup>29</sup> Дочь Гумилева родилась в 1919 г.

<sup>30</sup> См. комментарий 19 к воспоминаниям Ю. П. Анненкова, с. 269 наст. изд.

<sup>31</sup> И. В. Одоевцева передает слова Гумилева: «Луначарский предложил мне читать курс поэзии и вести практические занятия в „Живом слове“. Я сейчас же с радостью согласился. Еще бы! Исполнилась моя давнишняя мечта – формировать не только настоящих читателей, но, может быть, даже и настоящих поэтов. Я вернулся в самом счастливом настроении» (Одоевцева И. На берегах Невы. М., 1988. С. 19–20).

<sup>32</sup> В конце 10-х–начале 20-х гг. были изданы следующие переводы Гумилева: Баллады о Робин Гуде. Пб., 1919 (две баллады); Гильгамеш. СПб., 1919; Кольридж С. Т. Поэма о старом моряке. П., 1919; Саути Р. Баллады. Пг., 1922; Вольтер. Орлеанская девственница. Пг., 1922 (коллективный перевод: Лозинский, Гумилев, Иванов, Адамович); Французские народные песни. Пг.; Берлин, 1923.

<sup>33</sup> Отрывки из воспоминаний Н. Павлович см. с. 220 наст. изд.

<sup>34</sup> См. комментарий 38 к воспоминаниям А. С. Сверчковой (с. 161 наст. изд.).

<sup>35</sup> См. воспоминания А. А. Гумилевой (с. 66 наст. изд.).

<sup>36</sup> См. комментарий 33 к воспоминаниям А. С. Сверчковой (с. 219 наст. изд.).

<sup>37</sup> Гумилев был в Италии в 1912 г., в Греции в 1909 г., в Англии в 1918 г. Помимо этого, в 1907 г. был в Египте, долго жил во Франции (в 1906–1908, 1910, 1917–1918 гг.), а также проездом был в Швеции и Норвегии (1917–1918 гг.). Впечатления от этих стран остались во многих его стихах.

<sup>38</sup> Автор неизвестен.

<sup>39</sup> Об этих событиях см. с. 44–45, 49–61 наст. изд.

<sup>40</sup> Гумилев после своего путешествия в 1913 г. передал Музею этнографии народов мира большую коллекцию. Однако не исключено, что действительно эти шкуры успели побывать в закладе, так как материальное положение семьи Гумилева никогда не было стабильным. В письме к нему А. А. Ахматовой от 17 июля 1914 г. читаем: «Думаю, что у нас будет очень трудно с деньгами осенью. У меня ничего нет, у тебя, наверное, тоже. С „Аполлона“ получишь пустяки. А нам уже в августе будут нужны несколько сот рублей. Хорошо, если с „Четок“ что-нибудь получим. Меня это все очень тревожит. Пожалуйста, не забудь, что заложены вещи. Если возможно, выкупи их и дай кому-нибудь спрятать» (Ахматова А. Я – голос ваш... М.: Кн. палата, 1989. С. 345).

<sup>41</sup> Неточная цитата из стихотворения «Слово» (с. 312).

<sup>42</sup> «Открытие Америки» – поэма Гумилева (с. 191).

<sup>43</sup> Ныне пос, Репино.

<sup>44</sup> Стихотворение опубликовано в СС, т. 2, с. 200.

<sup>45</sup> «Анкета о Некрасове» была опубликована Чуковским в 1921 г., в № 3 «Летописи Дома Литераторов». Кроме Гумилева на эти вопросы отвечали: Ахматова, Блок, З. Гиппиус, Вяч. Иванов, М. Кузмин, В. Маяковский, Д. Мережковский. В «Летописи» были приведены не все ответы Гумилева. Полностью анкета была напечатана в книге К. И. Чуковского «Некрасов. Статьи и материалы» (1926).

<sup>46</sup> Ср. у И. В. Одоевцевой: «Сегодня вторник 3 мая. Я на публичной лекции Чуковского „Вторая жена“. О Панаевой. (...) И вдруг он останавливается и, повернув, идет решительно прямо на меня. Публика расступается. Вокруг него и меня образуется пустое место.

Чуковский кланяется, как всегда, „сгибаясь пополам“. Этот поклон предназначен мне. И все видят.

– Одоевцева, я в восторге от вашей баллады! – говорит он очень громко. (...)

– Я очень прошу вас записать „Толченное стекло“ в „Чукоккалу“. Обещаете?» (Одоевцева И. В. На берегах Невы. М., 1988. С. 92–93). Текст баллады опубликован там же (с. 323).

<sup>47</sup> Хорей – стихотворный метр с ударением на нечетных слогах стиха.



**Ю. П. Анненков**  
**НИКОЛАЙ ГУМИЛЕВ**  
(с. 140)

Анненков Юрий Павлович (1890–1974) – живописец, график, иллюстратор. Широко известны его портреты литераторов, а также иллюстрации к «Двенадцати» А. А. Блока.

Текст печатается по книге Ю. П. Анненкова «Дневник моих встреч. Цикл трагедий» (Международ. лит. содруж. (№-4). 1966. Т. 1. С. 97–112).

<sup>1</sup> См. комментарий 38 к воспоминаниям А. С. Сверчковой (с. 220 наст. изд.).

<sup>2</sup> См. комментарий 4 к воспоминаниям О. Л. Делла-Вос-Кардовской (с. 225 наст. изд.). Об африканских путешествиях Гумилева см. комментарий 33 к воспоминаниям А. С. Сверчковой (с. 219 наст. изд.).

<sup>3</sup> Интересно сравнить со словами А. Блока: «Все люди в шляпе – он в цилиндре. Все едут во Францию, в Италию – он в Африку. И стихи также, по-моему... в цилиндре» (Книпович Е. Об Александре Блоке. Воспоминания. Комментарии. М., 1987. С. 73).

<sup>4</sup> Из стихотворения «Фра Беато Анджелико» (с. 216).

<sup>5</sup> Из стихотворения Блока «Холодный ветер от лагуны...» из цикла «Венеция».

<sup>6</sup> Из стихотворения «Венеция» (с. 214).

<sup>7</sup> Из стихотворения Пушкина «В часы забав или праздной скуки...».

<sup>8</sup> Из стихотворения Ахматовой «Венеция».

<sup>9</sup> «Шатер» – не цикл, а книга стихотворений Гумилева, посвященных Африке. Издана в 1921 г.

<sup>10</sup> Из стихотворения «Заблудившийся трамвай» (с. 331).

<sup>11</sup> Из стихотворения «Рабочий» (с. 260).

<sup>12</sup> Март 1918 г.

<sup>13</sup> Каплун был весьма колоритной личностью и играл заметную роль в культурной жизни Петрограда тех лет. Борис Гитманович Каплун был действительно двоюродным братом М. С. Урицкого. Анненков ошибочно называет Урицкого основателем ЧК. Основателем ЧК был Дзержинский, а Урицкий возглавил ПетрогубЧК после отъезда правительства в Москву. К Зиновьеву Каплун никакого отношения не имел.

М. С. Урицкий долгое время жил в семье Каплунов и, войдя в высший эшелон «новой власти», не забыл Бориса Гитмановича: тот был сначала членом коллегии Наркомата внутренних дел Северной коммуны (которая представляла собой своеобразное административное образование, регион, включавший Петроградскую и примыкающие к ней губернии), председателем которой был Урицкий, затем – заведующим административным отделом Петросвета (фактически шефом петроградской милиции), после – возглавлял исполком. Каплун исчез с политической сцены где-то в середине 20-х годов, переехал в Москву, где и был арестован и репрессирован в конце 30-х. Нужно сказать, что подобная карьера действительно была во многом «случайной», так как профессиональным революционером, активно участвующим в деятельности партии до революции, Каплун, по-видимому, не был (хотя и жил одно время в эмиграции). Семья Каплунов была связана с кругами петроградской интеллигенции. Так, сестра Каплуна – Софья Гитмановна была замужем за скульптором, художником и поэтом Сергеем Дмитриевичем Спасским – приятелем М. А. Кузмина. Семья Спасских – а через нее и Б. Г. Каплун – были вхожи в дом Напельбаумов, известный среди петроградской интеллигенции как место традиционных вечеров. Со многими представителями творческой элиты Петрограда Каплун поддерживал самые дружеские отношения, оказывая им помощь и поддержку. За что, вероятно, и был вскоре отстранен от активной работы.

<sup>14</sup> Издание упомянутой брошюры было вызвано вышедшим 7 декабря 1918 г. декретом СНК РСФСР, санкционировавшим кремацию как способ погребения.

<sup>15</sup> АРА – «Американская ассоциация помощи» – организация, созданная для помощи (продовольственной и иной) странам, пострадавшим во время 1-й мировой войны. В 1921 г. АРА оказывала активную помощь голодающим в РСФСР. В июне 1923 г. по инициативе советского правительства, усмотревшего в деятельности АРА «буржуазную экспансию», связь с ней была расторгнута. Вскоре организация прекратила свое существование.

<sup>16</sup> Дата, очевидно, неверна, так как первый в РСФСР крематорий был построен в Петрограде в 1921 г.

<sup>17</sup> Имеется в виду «музей криминалистики». У истоков создания этого музея стоял Сергей Николаевич Кринев. Это был старый петербургский сыщик, сотрудничавший после революции с советской милицией (и сотрудничавший настолько успешно, что специальным указом ВЦИК был принят в «советское гражданство», которого сразу после Октября были лишены все чины царской полиции). Кринев был назначен первым директором этого музея. Музей был предназначен прежде всего для обучения милицейского персонала. Существует он вплоть до наших дней, в качестве «Кабинета криминалистики», находится ныне в одном из зданий комплекса КГБ – МВД на Литейном. Каплун, будучи шефом петроградской милиции, всячески содействовал инициативе Кринева и сам принимал участие в сборе «экспонатов».

<sup>18</sup> Никулин Л. Записки спутника. Л., 1932. С. 85–86. Цитата неточна.

<sup>19</sup> Вероятно, наиболее значительным из мероприятий, проведенных Каплуном для привлечения к работе известных ему писателей и художников, была организация Первой общеобразовательной коммуны милиционеров. Она была организована 7 февраля 1920 г., председателем ее был назначен Горький (зачисленный в штат петроградской милиции с окладом), а участвовали в ее работе многие деятели культуры, жившие в то время в Петрограде: Чуковский, Анненков и др. Коммуна занималась просветительской работой среди милиционеров Петрограда, устраивала творческие вечера поэтов, диспуты и т. п. и, судя по всему, пользовалась успехом. Деятели этой своеобразной организации печатались в ведомственном журнале «Красный милиционер», в частности там печатался и Ю. Анненков. Несмотря на некоторую необычность и «несвоевременность», такая деятельность Каплуна (который был вдохновителем и организатором этого предприятия) не может не вызывать уважения.

<sup>20</sup> Очевидно, один из трех «Домов Совета»: ул. Герцена (Морская), д. 39; пр. 25 Октября (Невский), д. 51; ул. Комиссаровская (Гороховая), д. 13.

<sup>21</sup> См. комментарий 4 к воспоминаниям Одоевцевой (с. 271 наст. изд.).

<sup>22</sup> Вероятно, этот вечер Гумилев описал в «Путешествии в страну эфира».

<sup>23</sup> См. Гумилев, с. 421 (цитируется с незначительными неточностями) и с. 422–433 (цитируется с неточностями).

<sup>24</sup> См. любопытную, но спорную статью «Первый реквием Анны Ахматовой» И. Бернштейн (Неделя. 1989. № 25, 19–25 июня).

<sup>25</sup> См. об этом комментарий 1 к воспоминаниям И. М. Басалаева (с. 221 наст. изд.).

<sup>26</sup> «Между тем как Бальмонт и Брюсов сами завершили ими же начатое (...) дело Анненского ожило со страшной силой в следующем поколении (...)» ...Иннокентий Анненский не потому учитель Пастернака, Мандельштама и Гумилева, что они ему подражали, – нет... но названные поэты уже „содержались” в Анненском» (Ахматова А. Сочинения в 2-х томах. М.: Худ. лит., 1987. Т. 2: Проза. С. 202–203). Гумилев писал об Анненском: «...теперь, когда поэзия завоевала право быть живой и развиваться, искатели новых путей на своем знамени должны написать имя Анненского, как нашего „завтра”» (СС, т. 4, с. 235). Однако довольно спорно утверждение Анненкова, что влияние Анненского заметно прежде всего на ранней поэзии Гумилева. Все же на стихи «Пути конквистадорфов» и «Романтических цветов» непосредственное влияние оказала поэзия Брюсова и поэтов «Весов».

<sup>27</sup> Анненскому посвящены стихотворения «Памяти Анненского» (с. 211), а также стихотворение «Семирамида» (с. 127).

<sup>28</sup> Гумилев имел комнату в Доме искусств, жил же на Преображенской ул., д. 5. В Дом искусств поэт переехал за несколько месяцев до гибели.

<sup>29</sup> О третьем «Цехе» и его истории см. комментарий 8 к воспоминаниям Е. Г. Полонской (с. 276 наст. изд.).

<sup>30</sup> См. воспоминания Г. Халайджиевой (с. 000 наст. изд.).

<sup>31</sup> Анненков Ю. В сказке о французской булке (Жизнь искусства, 21/22 авг. 1920. № 536–537). В статье дан обзор театральной жизни Ростова-на-Дону. См. комментарий 4 к воспоминаниям Г. Н. Халайджиевой (с. 293 наст. изд.).

<sup>32</sup> См. об этом воспоминания Н. А. Оцуа (с. 202 наст. изд.).

<sup>33</sup> Т. «Гондла» (Петербург. 1922. № 2. С. 22) Г. П. Струве высказал предположение, что автором рецензии был сам Анненков.

<sup>34</sup> В доме Мурузи (Литейный пр., д. 24/27), где в начале 20-х годов помещался Союз Поэтов, в 1900-х годах была общественная «Читальня Пестовской», принадлежавшая матери поэта.

<sup>35</sup> Имеется в виду «Огненный столп» (изд-во «Петрополис»), или же, возможно, – анонсированная книга стихов «Посредине странствия земного» (не вышла).

<sup>36</sup> Как видно из опубликованных ныне отрывков «дела» Гумилева, «монархистом» он себя не называл, и сам заговор носил не монархический характер, а являлся (так, как это представлено в официальных документах) эсеровским по существу: см. показания В. Н. Таганцева – «Гумилев был близок к совет. ориентации. Шведов (один из обвиняемых по делу „таганцевцев“, беседовавших с Гумилевым. – Сост.) мог успокоить, что мы не монархисты, а держимся за власть Сов.(етов)» (Хлебников О. Шагреневые переплеты // Огонек. 1990. № 18. С. 13). В личной беседе с А. К. Станюковичем (о которой запись в архиве А. К. Станюковича от 4.IV.67) Э. Герштейн (со слов А. А. Ахматовой) рассказала: «Гумилев хотел, чтобы его перевели из Лейб-гвардейского уланского Ея Императорского Величества полка. Он говорил: „Скоро начнется революция, и я должен буду защищать Государыню. А я не хочу”» (архив А. К. Станюковича).

Об истории «таганцевского заговора» см. комментарии на с. 273–275, 285, 298 наст. изд.

<sup>37</sup> Из «Петербургских зим» Г. В. Иванова (Иванов Г. В. Стихотворения. Третий Рим. Петербургские зимы. Китайские тени. М.: Книга, 1989. С. 411).

<sup>38</sup> Эти идеи о Гумилеве – последнем классицисте Н. Оцуп развивал в своей диссертации, посвященной творчеству Гумилева (Nicolas Oztzour. „N. S. Goumilev”. Doctorat à la Faculté des Lettres de Université de Paris. 1952).

<sup>39</sup> Стихотворение «Телефон» (с. 268). Цитата неточна: ст. 3 – «Сколько сладостных гармоний...».

<sup>40</sup> Из стихотворения «Сомнение» (с. 162). Цитата неточна: ст. 2 – «Я буду думать...», ст. 8 – «Что Вас покорной...».

<sup>41</sup> Из стихотворения «Разговор» (с. 217). «Маленькая тонкинка» – популярная песенка.

<sup>42</sup> Гумилев возвратился в Россию в 1918 г., еще до образования СССР. Описка.

<sup>43</sup> Из стихотворения «Позор» (с. 359). Анненков приводит строфу, не вошедшую в окончательный вариант. (См. этот вариант в «Мерани», с. 393).

<sup>44</sup> Из стихотворения «На далекой звезде Венере...» (с. 417).

<sup>45</sup> Большую работу посвятил анализу «заумного языка» Гумилева в этом стихотворении Р. Д. Тименчик. (См. Тименчик Р. Д. Заметки об акмеизме: III (Russian literature. 1981. IX. С. 175–189).

И. В. Одоевцева  
ТАК ГОВОРИЛ ГУМИЛЕВ  
(с. 152)

Одоевцева Ирина Владимировна (настоящее имя Ираида Густавовна Гейнике) (р. 1895 г.) – поэт, автор мемуаров-трилогии: «На берегах Невы», «На берегах Сены», «На берегах Леты». Первая книга являет собой наиболее обширные воспоминания о последних трех годах жизни Гумилева.

Текст данной статьи печатается по публикации в «Русской мысли» (23 сент. 1971 г. № 2831).

<sup>1</sup> Об идее «поэтократии» у Гумилева см. комментарий 4 к воспоминаниям М. Л. Слонимского (с. 272 наст. изд.).

<sup>2</sup> «Живое слово» (Институт Живого Слова) – учебное заведение, существовавшее в 10-х годах. Институт предоставлял возможность своим слушателям посещать самые разнообразные гуманитарные курсы, помимо того существовали и «прикладные» курсы, такие, например, как переплетное дело, домоводство и т. п. Институт помещался сначала в Тенишевском училище (Моховая ул., д. 33–35), затем переехал в Павловский институт на ул. Знаменскую (ныне ул. Восстания), д. 8.

<sup>3</sup> «Литературная студия» – учебное заведение, открывшееся в 1919 г. при издательстве «Всемирная литература». «Студия» готовила критиков, литературоведов, переводчиков. Большое внимание «Студия» уделяла совершенствованию литературного мастерства своих воспитанников, являясь, таким образом, неким подобием современного Литературного института. Помещалась в Доме Мурузи на Литейном (д. 24/27).

<sup>4</sup> «Дом Искусств» (сокращенно «Диск») – в начале 20-х годов представлял собой учреждение, в котором соединились черты своеобразного просветительского центра (нечто вроде нынешних домов культуры), включавшего в себя множество кружков, студий, курсов и т. д., писательского клуба и одновременно общежития творческой интеллигенции. Быт «Дома Искусств» ярко описан О. Форш – в прошлом его обительницей – в книге «Сумасшедший корабль». «Дом Искусств» издавал свой журнал (вышло 3 номера в 1921 г.); наряду с «Домом Литераторов», «Всемирной литературой» и «Союзом поэтов» «Дом Искусств» являлся центром литературной жизни Петрограда в 1919–1922 гг. Помещался «Диск» в угловом доме на перекрестке Невского и наб. Мойки (д. 59). До последнего времени в этом здании размещался Университет марксизма-ленинизма.

<sup>5</sup> «Звучащая раковина» – поэтическая студия, которой руководил Гумилев. В нее входили: И. М. Напсельбаум, Ф. М. Напсельбаум, К. К. Вагинов, А. И. Федорова, В. И. Лурье, С. К. Эрлих, Д. М. Горфинкель и др. (См. воспоминания И. М. Напсельбаум, с. 179 наст. изд., С. К. Эрлих, с. 187 наст. изд., В. И. Лурье, с. 191 наст. изд., Н. Н. Семевской, с. 190 наст. изд.).

<sup>6</sup> О «свержении» Блока Гумилевым см. воспоминания Н. А. Павлович и комментарии к ним (с. 278 наст. изд.).

<sup>7</sup> См. воспоминания О. А. Мочаловой: «Бальмонту, Брюсову, Иванову, Ахматовой, мне – можно было бы дать то, что имеет каждый комиссар...» (с. 122 наст. изд.).

<sup>8</sup> Ср. с письмом Гумилева к В. Е. Арнс: «Вы были правы, думая, что я не соглашусь с вашим взглядом на Уайльда. Что есть прекрасная жизнь как не реализация вымыслов, созданных искусством? Разве не хорошо сотворить свою жизнь, как художник творит картину, как поэт создает поэму?» (Неизвестные письма Н. С. Гумилева / Публ. и коммент. Р. Д. Тименчика // Изв. АН СССР. Литература и язык. 1987. № 1. С. 51). Цитированное письмо написано в 1908 г. Интерес к философским взглядам Уайльда сохранился у Гумилева вплоть до конца жизни. О роли Уайльда в творчестве Гумилева см. комментарий 13 к воспоминаниям О. А. Мочаловой (с. 260 наст. изд.).

<sup>9</sup> Имеется в виду «Поэма начала», ее первая книга – «Дракон». Гумилев успел закончить лишь первую песнь и опубликовал ее в альманахе «Дракон» (1921 г.).

<sup>10</sup> Из стихотворения Брюсова «Habet illa in alvo».

<sup>11</sup> «Заблудившийся трамвай» (с. 331). «У цыган» (с. 333). Эти стихотворения вошли в «Огненный столп». Даже формально они выделяются из всего предыдущего творчества Гумилева своей необыкновенной поэтикой. Л. Силлард находит в поэтике «Заблудившегося трамвая» и «У цыган» черты, предвосхищавшие сюрреализм (См. Силлард Л. Русская литература конца XIX–начала XX века (1890–1917). Будапешт, 1983. Т. 1. С. 489).

<sup>12</sup> Из стихотворения «Мой альбом, где страсть сквозит без меры...» (с. 360). Цитата неточна, у Гумилева – «Фолиант почтенной толщины».

М. Л. С л о н и м с к и й

### ИЗ ВОСПОМИНАНИЙ О Н. С. ГУМИЛЕВЕ

(с. 155)

Слонимский Михаил Леонидович (1897–1972) – писатель. Входил в группу «Серапионовы братья».

Текст печатается по машинописи с авторской правкой, хранящейся в собрании А. К. Станюковича (Москва).

<sup>1</sup> Вероятно, здесь неточность, и речь идет о вечере 1915 г., так как в 1916 г. у Гумилева было уже два Георгиевских креста.

<sup>2</sup> О Доме Искусств см. комментарий 4 к воспоминаниям И. В. Одоевцевой (с. 271 наст. изд.).

<sup>3</sup> В 1919–1921 гг. Гумилев жил на ул. Преображенской, д. 5. В Дом Искусств он переселился (оставив за собой квартиру на Преображенской) лишь в 1921 г., за несколько месяцев до смерти. Однако Гумилев периодически пользовался своей комнатой в Доме Искусств с момента открытия.

<sup>4</sup> Движение мировой истории Гумилев представлял в виде сменяющих друг друга циклов – «друидов», «воинов»; «купцов», «париев» (см. об этом: Тименчик Р. Д. Над седою вспененной Двиной... // Даугава. 1986. № 8. С. 118). Это – очень характерное высказывание для Гумилева тех лет. Нечто подобное мы можем прочитать и в мемуарах Г. К. Честертона: «Он был уверен, что коль скоро политические деятели будут поэтами, или, по крайней мере, литераторами, они никогда не сделают ошибок и всегда поймут друг друга. Короли и магнаты или же толпа могут схлестнуться в слепом конфликте, но люди пера не поссорятся никогда» (Неизданные письма Н. Гумилева / Публ. и коммент. Р. Д. Тименчика // Изв. АН СССР. Литература и язык. 1987. № 1. С. 76–77). Интересно, что подобные же мысли высказывал гораздо позже А. Д. Сахаров (см. его статью «Мир через полвека» // Сахаров А. Д. Мир, прогресс, правда человека. Л.: Сов. писатель, 1990), хотя в роли «идеальных» политических деятелей он называл не только литераторов, но вообще «интеллектуалов», преимущественно ученых-технократов.

В 1921 г. Гумилев выступил на заседании Петроградского отделения Союза поэтов с докладом «Государственная власть должна принадлежать поэтам». (См. письмо Л. В. Бермана М. С. Лесману // Книги и рукописи в собрании М. С. Лесмана. М.: Книга, 1989. С. 284). Ср. воспоминания И. В. Одоевцевой (с. 153 наст. изд.).

<sup>5</sup> Об отношениях Гумилева и Колбасьева см. с. 315 наст. изд. Цитата – из стихотворения «Мои читатели» (с. 341).

<sup>6</sup> Аналогичный отрывок из воспоминаний В. А. Рождественского: «Однажды после долгого и бесплодного спора Гумилев отошел в сторону явно чем-то раздраженный. – Вот смотрите, – сказал он мне. – Этот человек упрям необыкновенно.

Он не хочет понять самых очевидных истин. В этом разговоре он чуть не вывел меня из равновесия... — Да, но вы беседовали с ним необычайно почтительно и ничего не могли ему возразить. — Гумилев быстро и удивленно взглянул на меня. — А что бы я мог сделать? Вообразите, что вы разговариваете с живым Лермонтовым. Что бы вы могли ему сказать, о чем спорить?» (Звезда. 1945. № 3. С. 109).

<sup>7</sup> Статья «Две души» появилась в «Летописи» в декабре 1915 г. В статье противопоставляются два разных мироощущения, два навыка мысли: Востока, с его пассивностью, Запада — с его активностью.

<sup>8</sup> Тема «Гумилев и Горький» ждет своего исследователя. Блок отмечал внутреннюю близость этих людей: «Гумилев и Горький. Их сходство: волевое, ненависть к Фету и Полонскому — по-разному, разумеется. Как они друг друга не любят, у них есть общее. Оба не ведают о трагедии — о двух правдах. Оба (северо-) восточные» (Блок А. А. Дневник. М.: Сов. Россия, 1990. С. 305).

В. А. Рощественский приводит следующее высказывание Горького о Гумилеве (1916 г.): «А что касается Гумилева, — продолжал Горький, — то, надо отдать ему справедливость, стихослагатель он очень ловкий, и притом человек обширных поэтических знаний. Суховат и строг, правда. Брюсовская косточка. Жаль только — не русский он писатель. Настоящий француз в манжетах. Описывает всякие убийства и страсти, упивается римским кровопролитием, а сам вот такой высоты крахмальные воротнички носит» (Максим Горький в воспоминаниях современников. В 2-х томах. М.: Худ. лит., 1981. Т. 1. С. 346). В этой же книге мы найдем и другой отзыв Горького на драматические сцены Гумилева «Охота на носорога»: «Написаны еще две пьесы (речь идет о цикле „Исторические картины“, задуманном Горьким (сост.) Гумилевым и Евгением Замятинским. Интересно. Содержательно. Займет свое место в цикле» (Воспоминания Константина Федина. С. 61). Много говорится об отношениях Гумилева и Горького в дневниках К. И. Чуковского: «На заседании Всемирной литературы произошел смешной эпизод. Гумилев приготовил для народного издания Соути — и вдруг Горький заявил, что отсюда надо изъять... все переводы Жуковского, которые рядом с переводами Гумилева страшно теряют! Блок пришел в священный ужас, я визжал... Горький стоял на своем» (запись от 28 октября 1919 г.) (Александр Блок. Новые исследования и материалы. М.: Наука, 1981. Кн. 2. С. 247 (Лит. наследство; Т. 92)).

Таким образом, нет единого мнения об отношениях двух великих художников, равно как и недостаточно ясна роль Гумилева во «Всемирной литературе». Во всяком случае, в «Письме в редакцию», написанном Гумилевым по поручению редколлегии «Всемирной литературы» в ответ на выпады зарубежных изданий, обвиняющих «Всемирную литературу» в неблагоприятной политической позиции, дается классическое по точности и ясности определение политической позиции литераторов, объединенных этим издательством (текст письма см. в воспоминаниях К. И. Чуковского, с. 129–130 наст. изд.).

<sup>9</sup> «Черный монах» — повесть А. П. Чехова. В оценке творчества А. П. Чехова Гумилев солидарен с И. Анненским, который призывал «подняться над липкой чеховщиной, над эгегически засасывающей обыденщиной настроений» (Анненский И. Ф. Театр Леонида Андреева // Анненский И. Ф. Книги отражений. М.: Наука, 1979. С. 326. (Лит. памятники)).

<sup>10</sup> «Дракон. Альманах стихов» вышел в январе 1921 г.

<sup>11</sup> «Один поэт, решив использовать Грина для своей группировки, адресовал к нему как к родственному якобы этой группе писателю:

— Объединяйтесь с нами! — предложил он.

— Нет, — с тихой яростью ответил Грин и прошел мимо.

Потом он объяснял мне:

— У него косою и недобрый глаз. Он злой человек» (Слонимский М. Л. Книга воспоминаний. М.; Л.: Сов. писатель, 1966. С. 91). В экземпляре книги, подаренном 28 января 1967 г. автором А. К. Станюковичу, после слов «один поэт» написано автором: «Н. С. Гумилев».

<sup>12</sup> В беседе с А. К. Станюковичем М. Л. Слонимский дополнил этот эпизод: «Садофьев и Маширов-Самобытник ходили к Бакаеву.

Бакаев: „Что мы можем сделать? Мы его спрашиваем, кем бы вы были, если бы заговор удался?“ – „Командующим Петерб. военным округом“.

Бакаев хотел что-то сделать, но Гумилев сам упорствовал». (Запись беседы сделана А. К. Станюковичем).

Однако делом «таганцевцев» занимался не Бакаев, а Семенов – тогдашний председатель Петрубкча. Бакаев же занимал этот пост до марта 1921 г.

<sup>13</sup> Широко бытует предание о запоздалом письме (или телеграмме) В. И. Ленина с приказанием остановить казнь (Гумилева? остальных участников?). В частности, она повторена в воспоминаниях Е. Замятина: «Случилось так, что незадолго до его (Горького. – *Сост.*) отъезда (за границу, после временной размолвки с большевиками по поводу террора) я, возвращаясь из Москвы в Петербург, оказался в одном вагоне с Горьким. Была ночь, весь вагон уже спал. Вдвоем мы долго стояли в коридоре, смотрели на летевшие за черным окном искры и говорили. Шла речь о большом русском поэте Гумилеве, расстрелянном за несколько месяцев перед тем. Это был человек политически и литературно чужой Горькому, но тем не менее Горький сделал все, чтобы спасти его. По словам Горького, ему уже удалось добиться в Москве обещания сохранить жизнь Гумилева, но Петербургские власти как-то узнали об этом и поспешили немедленно привести приговор в исполнение. Я никогда не видел Горького в таком раздражении, как в эту ночь» (Замятин Е. И. Лица. Нью-Йорк, 1967. С. 93).

Необходимо отметить, что Горький постоянно занимался заступничеством за арестованных ЧК перед властями. Два письма Горького в защиту Гумилева опубликованы соответственно М. Д. Эльзоном (Русская лит. 1988. № 3. С. 182) и О. Хлебниковым (Огонек. 1990. № 18. С. 16). Последний приводит еще один вариант легенды «о том, как Горький приходил к Ленину просить за Гумилева, а тот будто бы сказал: „Пусть лучше будет больше одним контрреволюционером, чем меньше одним поэтом!“ – и послал срочную телеграмму с просьбой о помиловании.» (с. 16).

Мы располагаем свидетельством А. Э. Колбановского, работавшего в августе 1921 г. секретарем у Луначарского. Как секретарь Луначарского Арнольд Эммануилович Колбановский постоянно находился при нем и даже часто ночевал в его квартире в Кремле. Луначарский жил тогда в здании Потешного дворца. Вот рассказ Колбановского:

«Однажды в конце августа 1921 г. около 4 часов ночи раздался звонок. Я пошел открывать дверь и услышал женский голос, просивший срочно впустить к Луначарскому. Это оказалась известная всем член партии большевиков, бывшая до революции женой Горького, бывшая актриса МХАТа Мария Федоровна Андреева. Она просила срочно разбудить Анатолия Васильевича. Я попытался возражать, т. к. была глубокая ночь, и Луначарский спал. Но она настояла на своем. Когда Луначарский проснулся и, конечно, сразу ее узнал, она попросила немедленно позвонить Ленину. „Медлить нельзя. Надо спасти Гумилева. Это большой и талантливый поэт. Дзержинский подписал приказ о расстреле целой группы, в которую входит и Гумилев. Только Ленин может отменить его расстрел“.

Андреева была так взволнована и так настаивала, что Луначарский наконец согласился позвонить Ленину даже в такой час.

Когда Ленин взял трубку, Луначарский рассказал ему все, что только что узнал от Андреевой. Ленин некоторое время молчал, потом произнес: „Мы не можем целовать руку, поднятую против нас“, – и положил трубку.

Луначарский передал ответ Ленина Андреевой в моем присутствии.

Таким образом, Ленин дал согласие на расстрел Гумилева» (Рассказано 1 декабря 1986 г.).

Видимо, Горький знал настоящий ответ Ленина.

<sup>14</sup> Фамилия следователя, допрашивавшего Гумилева и подписавшего «Заключение» по его делу, фактически бывшее приговором, так как суда над таганцевцами не было, – Якобсон. Протоколы допросов и «Заключение» опубликованы О. Хлебниковым в «Огоньке» (1990. № 17). В «Заключении» Якобсон, в частности, писал: «На основании вышеизложенного считаю необходимым применить

по отношению к гр. Гумилеву Николаю Станиславовичу (отчества своего подследственного следователь не знал. – *Сост.*) как явному врагу народа и рабоче-крестьянской революции высшую меру наказания – расстрел.

Следователь (Якобсон)

(Подпись синим карандашом. – *Ред.*)

Оперуполномоченный ВЧК

(Подпись отсутствует. – *Ред.*)» (с. 16).

<sup>15</sup> Музей ГПУ существовал до начала 30-х годов. Ныне не существует. В настоящее время документы по «таганцевскому заговору» выставлены в музее истории КГБ (Москва). См.: Разумов А. Зона особого внимания – архивы КГБ // Смена. 1 авг. 1990 (№ 176).

<sup>16</sup> «В воспоминаниях о Гумилеве не раз цитировалась фраза из письма к жене из тюрьмы: „Не беспокойся обо мне. Я здоров, пишу стихи и играю в шахматы“. Упомянулось также, что в тюрьме перед смертью Гумилев читал Гомера и Евангелие. Написанные Гумилевым в тюрьме стихи не дошли до нас» (Струве Г. П. Н. С. Гумилев. Жизнь и личность // СС, т. 1, с. XII). К этому нужно добавить, что авторство известного стихотворения «В час вечерний, в час заката...», якобы написанного Гумилевым на стене камеры, вызывает сомнения.

Е. Г. Полонская

### СТУДИЯ «ВСЕМИРНОЙ ЛИТЕРАТУРЫ»

(с. 157)

Полонская Елизавета Григорьевна (1890–1969) – поэтесса, участник литературной группы «Серапионовы братья». До 1931 г. работала врачом.

Статья публикуется с сокращениями, по тексту, помещенному в журнале «Простор» (1964. № 6. С. 110–113).

<sup>1</sup> См. о «Студии» комментарий 3 к воспоминаниям И. В. Одоевцевой (с. 271 наст. изд.).

<sup>2</sup> «Письма о русской поэзии» – название постоянной рубрики в журнале «Аполлон». Кроме Гумилева «Письма...» писали О. Мандельштам, Г. Иванов и др. После смерти Гумилева часть его статей и рецензий была издана Г. Ивановым под общим заголовком «Письма о русской поэзии» (Пг., 1923).

<sup>3</sup> Катехизис – изложение основ учения в форме вопросов и ответов.

<sup>4</sup> Сам Гумилев кратко охарактеризовал эти «четыре стороны» в статье «Анатомия стихотворения» (Гумилев, с. 394–396).

<sup>5</sup> Неожиданное свидетельство, как и отсылка к Верлену. Полемизируя с Блоком, Гумилев нарочито резко демонстрировал свое неприятие критерия «музыкальности» в поэзии (а иногда и музыки вообще) – см., например, воспоминания И. М. Напелбаум (с. 182 наст. изд.). Заметим, что Блок вкладывал в понятие «музыки» мистический смысл, роднящий это понятие с понятием стихии. Что касается отношения Гумилева к Верлену, то уместно процитировать его рецензию на перевод Брюсовым «Собрания стихов» Верлена: «Странная судьба выпала на долю Верлена. Предыдущее поколение, как-то сразу после долгого невнимания, провозгласило его своим мэтром, его имя было девизом, его стихами зачитывались. (...) Но молодое поколение французов, в лице своих наиболее ярких представителей, упорно не хочет о нем думать. У нас тоже. Из модернистов его переводили только Брюсов, Анненский и Сологуб. Молодость молчит. (...) ...она строже выбирает своих любимцев, требуя от них широких замыслов и достойного их выполнения, сознательных и плодотворных усилий и не ребяческого воодушевления, а священного огня Прометея. У Верлена, очевидно, этого не было. Его поэзия – это лирическое интермеццо, драгоценное, как человеческий документ и характеристика эпохи, но и только» (СС, т. 4, с. 285). Все сказанное отнюдь не свидетельствует



о неточности мемуаристов Вопрос об эстетической позиции позднего Гумилева до сей поры остается малоизученным.

<sup>6</sup> См. воспоминания И. М. Наппельбаум (с. 181 наст. изд.).

<sup>7</sup> Из стихотворения В. А. Комаровского «Где лики медные Тиверия и Суллы...» (Комаровский В. А. Первая пристань. СПб., 1913. С. 23).

<sup>8</sup> Здесь имеется в виду 3-й «Цех». Впервые организация, названная «Цех поэтов», возникла в 1911 г., стараниями Гумилева и Городецкого. Вышедший из «Академии Стиха» (см. комментарий 4 к воспоминаниям А. А. Гумилева, с. 240) «Цех» быстро обрел самостоятельность и превратился в оппозиционную «Академии» организацию. В «Цех» вошли молодые поэты, принадлежавшие к постсимволистскому поколению, и хотя формально «Цех» продолжал дело «Академии Стиха» – разбирал творчество поэтов, проводил обсуждения литературных новинок, организовывал эстетические дискуссии, – взгляды его «синдиков» резко отличались от взглядов Вяч. Иванова – руководителя «Академии». Неудивительно, что именно в «Цехе» родился и теоретически оформился враждебный символизму акмеизм (хотя нельзя отождествлять «Цех» и кружок «Акме», состоящий из шести членов «Цеха»). Первый «Цех» просуществовал до 1914 г., выпустил несколько книг стихов (в том числе «Камень» Мандельштама и «Четки» Ахматовой) и распался вскоре после начала войны.

В 1916 г. Г. Иванов и Г. Адамович сделали попытку (при участии Гумилева, приехавшего в Петроград в отпуск для сдачи экзаменов на офицерский чин) возобновить «Цех» и провели несколько неудачных заседаний, после которых оставили эту затею. Эта неудачная попытка вошла в историю как 2-й «Цех».

Третий «Цех поэтов» был создан Гумилевым после возвращения в 1918 г. в Петроград, в 1921 г. Состав его в сравнении с первым «Цехом» существенно изменился – в основном это были молодые поэты (за исключением Мандельштама и недолго числившегося членом «Цеха» Ходасевича). Гумилев был среди них непререкаемым авторитетом, «мэтром». «Цех» распался после смерти Гумилева.

«Цех поэтов» в 20-е годы и после много критиковали за «формализм». Сейчас эта критика выглядит малоактуальной и, более того, несправедливой. Из 3-го «Цеха» вышли такие интересные поэты, как И. Одоевцева, С. Нельдихен, Н. Оцуп, в его работе участвовали Г. Иванов, Г. Адамович. К сожалению, о заседаниях «Цеха» мало что известно.

<sup>9</sup> Имеется в виду, очевидно, обращение Брюсова к «научной» поэзии.

<sup>10</sup> Сакраментальная фраза для многих учеников или последователей Гумилева, пытавшихся в годы запрета на творчество (и даже на само имя) поэта как-то «обелить» опального художника и хотя бы частично возратить его в легальную культурную жизнь страны. Ср. у Н. С. Тихонова: «...у Гумилева можно поучиться искусству образа, экономии стиха, ритмике, но применять его тематическую установку не приходится, настолько его тематика далека от нас и чужда нам» (Тихонов Н. С. Как я работаю // Лит. учеба. 1980. № 5. С. 105).

<sup>11</sup> «Да, надо признать, ему не чужды были старые, смешные ныне предрассудки: любовь к родине, сознание живого долга перед ней и чувство личной чести. И еще старомодное было то, что он по этим трем пунктам всегда готов был заплатить собственной жизнью» (Куприн А. И. Крылатая душа // Неман. 1989. № 5. С. 74).

<sup>12</sup> «Неотступная свита» (Пг., 1915).

<sup>13</sup> Петроградское отделение Союза поэтов было образовано в июне 1920 г. 27 июня Блок был избран председателем Союза.

<sup>14</sup> Вопрос о вступлении Полонской в Союз поэтов рассматривался на заседании приемной комиссии 27 августа 1920 г. Сохранились отзывы:

«Довольно умна, довольно тонка, любит стихи, по крайней мере, современные, но, кажется, голос ее очень слаб и поэт из нее не будет».

А. Блок

«По-моему, Е. Г. Полонскую принять в Союз следует, хотя бы в члены-соревнователи. Ее стихи не хуже стихов Вс. Пастухова».

М. Лозинский

«В члены-соревнователи, я думаю, можно».

Н. Гумилев

«По-моему, можно».

М. Кузмин

В составе приемной комиссии Союза не было Ф. К. Сологуба, она состояла из четырех поэтов, отзывы которых приведены выше. Секретарем комиссии был Вс. Рождественский. (См.: Александр Блок: Новые материалы и исследования. М.: Наука, 1987. Кн. 4. С. 688 (Лит. наследство; Т. 92)).

<sup>15</sup> При вступлении в Союз поэты делились на собственно членов Союза и кандидатов в члены Союза. Последние проходили некий «испытательный срок» до окончательного утверждения в Союзе.

<sup>16</sup> В Доме Мурузи, Литейный пр., д. 24/27.

<sup>17</sup> Из стихотворения Е. Г. Полонской «Я не могу терять младенца Иисуса...» (Полонская Е. Г. Знамена. Пб.: Эрато, 1921. С. 31).

<sup>18</sup> Имеется в виду сонет С. Е. Нельдихена «От старости скрипит земная ось...», опубликованный впоследствии в его книге «Органное многоголосье» (Пг., 1922).

<sup>19</sup> Очевидно, имеется в виду прежде всего знаменитая «Баллада о толченом стекле» И. В. Одоевцевой, а также ее «Баллада об извозчике».

О «создании» псевдонима «Одоевцева» рассказывал Т. А. Луговской Вс. Рождественский: «Нужно было только придумать псевдоним поэтессе. Гейнике – фамилия не для поэтессы. „Сейчас придумаем” – сказал Гумилев. Он сидел спиной к книжным полкам и не глядя, закинул руку назад, чтобы достать первую попавшуюся книгу. Этой книгой оказались стихотворения Одоевского. „Ну, это не совсем хорошо – Одоевская. Такой поэт уже был... Пусть будет Одоевцева”, – сказал Гумилев. Так „появилась на свет поэтесса Ирина Одоевцева”» (Архив А. К. Станюковича).

\* \* \*

В беседе с А. К. Станюковичем в августе 1966 г. Е. Г. Полонская дополнила свои воспоминания следующим эпизодом:

«Узнали, что Блок заболел, на заседании Союза Поэтов решили его навестить. На следующем заседании Гумилев и Г. Адамович рассказывали, как они пришли к Блоку. Восковое, бледное лицо, закутан пледом. На столе плитка шоколада, 12 квадратиков.

– Почему Вы не едите?

– Она разделена, в день – квадратик.

Гумилев (позже): „Ну, я бы так не смог, съел бы сразу”» (Запись А. К. Станюковича).

Н. А. Павлович

## ИЗ «ВОСПОМИНАНИЙ ОБ АЛЕКСАНДРЕ БЛОКЕ»

(с. 161)

Павлович Надежда Александровна (1895–1979) – писательница, поэтесса, переводчица. В начале 20-х годов активно работала в Наркомпросе, входила в Президиум Всероссийского союза поэтов. Была командирована в Петроград для организации Петроградского отделения Союза. Поклонница Блока.

Текст печатается по публикации З. Г. Минц и И. А. Чернова в «Блоковском сборнике» (Тарту, 1963. С. 467–479).

<sup>1</sup> Имеется в виду вечер Блока в «Доме искусств» 5 июля 1920 г.

<sup>2</sup> См. эпизод на заседании Союза поэтов, описанный в воспоминаниях Е. Полонской (с. 161 наст. изд.).

<sup>3</sup> См. комментарий 8 к воспоминаниям Е. Г. Полонской (с. 276 наст. изд.).

<sup>4</sup> Неясно, что имеет в виду Павлович. Насколько известно, в эмиграции поэты, окружавшие Гумилева в последние годы его жизни, не совершали поступков, пятнающих их репутацию. Н. Оцуп был репрессирован итальянскими фашистами, бежал из лагеря и принял участие в итальянском сопротивлении. И. В. Одоевцева возвратилась в Советский Союз в 1987 г., отношение ее к фашизму однозначно отрицательное. Г. Иванов с фашистами не сотрудничал.

<sup>5</sup> Имеется в виду стихотворение Гумилева «Персидская миниатюра» (с. 316).

<sup>6</sup> Имеются в виду воспоминания Голлербаха, опубликованные в «Новой русской книге» (Берлин) (1922, № 7).

<sup>7</sup> Ср. с высказыванием Гумилева, приведенным В. Шкловским (с. 166 наст. изд.). Гумилев очень активно участвовал в культурно-просветительской деятельности Союза поэтов, читая лекции в Пролеткульте, в различных самодеятельных студиях, выступая на вечерах. (См. воспоминания К. И. Чуковского, с. 131–132 наст. изд.).

<sup>8</sup> Гумилев прочитал в Институте истории искусств четыре лекции о творчестве Блока. Последняя лекция целиком была посвящена поэме «Двенадцать» (состоялась 4 июля 1919 г.). Насколько можно судить из воспоминаний К. И. Чуковского, присутствовавшего на этой лекции с Блоком, формальная сторона поэмы не встречала возражений со стороны Гумилева. Позже, в беседе с И. В. Одоевцовой Гумилев говорил о гениальности поэмы Блока (Одоевцева И. В. На берегах Невы. М., 1988. С. 168). Резкие возражения Гумилева вызывал идейно-нравственный нигилизм поэмы, особенно сказавшийся в трактовке образа Христа. После окончания лекции между Блоком и Гумилевым состоялся знаменитый спор об «искусственности» финала поэмы. (См.: Александр Блок. Новые материалы и исследования. М.: Наука, 1981. Кн. 2. С. 247. (Лит. наследство; Т. 92)).

<sup>9</sup> Гумилев Н. С. Анатомия стихотворения // Гумилев, с. 394.

<sup>10</sup> Блок А. А. О назначении поэта // Блок А. А. Собрание сочинений в 8-ми тт. М.; Л., 1962. Т. 6. С. 162.

<sup>11</sup> Из статьи Блока «Без божества, без вдохновенья» (Блок А. А. Собрание сочинений в 8-ми тт. М.; Л., 1962. Т. 6. С. 183–184).

<sup>12</sup> «Заблудившийся трамвай» (с. 331), «У цыган» (с. 333).

<sup>13</sup> Алексей, его сестры, слуги, личный врач были зверски умерщвлены вместе с Николаем II и его женой в Ипатьевском доме в Екатеринбурге, в июле 1918 г.

<sup>14</sup> О «Звучащей раковине» см. с. 271 наст. изд.

<sup>15</sup> Об этом см. в воспоминаниях И. В. Одоевцовой: «Союз поэтов, как и предполагалось по заданию, был „левым“. И это, конечно, не могло нравиться большинству петербургских поэтов. К тому же стало ясно, что Блок хотя и согласился „возглавить“ Союз поэтов, всю свою власть передаст „Надежде Павлович с присными“».

Выгод от такого правления петербургским поэтам ждать не приходилось. Гумилев же был полон энергии, рвался в бой, желая развить ураганную деятельность Союза на пользу поэтам. Лагерь Павлович „с присными“ был силен и самоуверен. Ведь его поддерживала Москва. И все же ему пришлось потерпеть поражение. Гумилев проявил в этой борьбе за власть чисто маккиавелистические способности. Придравшись к тому, что Правление Союза было выбрано без необходимого кворума, некоторые поэты потребовали перевыборов. На что Правление легко согласилось, предполагая, что это простая формальность, и оно, конечно, останется в своем полном и неизменном составе. Но в гумилевском лагере все было рассчитано и разыграно виртуозно; на перевыборах совершенно неожиданно была выставлена кандидатура Гумилева, который и прошел большинством... одного голоса. Результат перевыборов ошеломил и возмутил прежнее Правление.

— Это пиррова победа, — горячилась Павлович. — Мы этого так не оставим. Мы вас в порошок сотрем!

В Москву полетели жалобы.

(...)

Хотя Блок не держался за свое председательство, все же провал не мог не оскорбить его. Но он и вида не показал, что оскорблен. Когда новое Правление во главе с председателем Гумилевым и секретарем Георгием Ивановым отправилось к нему с визитом, Блок не только любезно принял его, но нашел нужным „отдать визит“, посетив одну из пятниц, устраиваемых Союзом на Литейном» (Одоевцева И. В. На берегах Невы. М., 1988. С. 95–96).

Как мы видим, трактовки этого значительного эпизода в культурной жизни Петрограда в воспоминаниях Павлович и Одоевцевой значительно разнятся. Павлович в поэме «Воспоминание об Александре Блоке» так описывает визит Гумилева, Иванова и других к Блоку:

«„Союз поэтов виноват глубоко,  
Вернитесь к нам и окажите честь  
Быть снова председателем Союза.  
Кругом враги. Они вас не поймут.  
У вас, у нас – одно служенье музам,  
Один язык и величавый труд.  
Сомкнем ряды! За нами – вся культура,  
А что у них, у этих пришлых есть?“

Но Блок молчал внимательно и хмуро,  
Но Блок молчал, не предлагая сесть.  
И усмехнулся: „Николай Степаныч!  
Ошиблись вы. На месте вы своем.  
Мы разных вер, мы люди разных станов,  
И никуда мы вместе не пойдем“»

(Павлович Н. А.  
Думы и воспоминания.  
М., 1966. с. 22).

Этот стихотворный «диалог» Гумилева и Блока вызвал резкое неприятие Анны Ахматовой: «С грустью я думаю о том, что в последние годы между нами легла моя поэма „Воспоминания об Александре Блоке“, где дан конфликт его с Гумилевым. Ахматова не приняла и не хотела принять ее, а я не могла изменить исторической правде, потому что в этом конфликте, как океан в капле, отразилось столкновение в русской литературе двух миров» (Павлович Н. А. Из книги «Невод памяти» // Об Анне Ахматовой. Стихи, эссе, воспоминания, письма. Л.: Лениздат, 1990. С. 114).

В. Б. Шкловский

## СЕНТИМЕНТАЛЬНОЕ ПУТЕШЕСТВИЕ

(отрывки)

(с. 166)

Шкловский Виктор Борисович (1893–1984) – писатель, литературовед, критик.

Текст печатается по изданию: Шкловский В. Сентиментальное путешествие. Воспоминания 1918–1923. Л.: Атений, 1924. С. 67, 137.

<sup>1</sup> Ошибка мемуариста. На Невском, в квартире Горького была редакция «Всемирной литературы» (впоследствии переехала на Моховую ул.). Студия переводчиков помещалась на Литейном в Доме Мурузи (см. воспоминания Е. Г. Полонской, с. 158 наст. изд.).

<sup>2</sup> См. комментарий 4 к воспоминаниям И. В. Одоевцевой (с. 271 наст. изд.).

**Л. И. Борисов**  
**ВОСПОМИНАНИЯ О Н. С. ГУМИЛЕВЕ**  
(с. 166)

Борисов Леонид Ильич (1897–1972) – писатель.

Текст печатается по машинописи с авторской правкой, находящейся в собрании А. К. Станюковича (Москва).

<sup>1</sup> О том, что у Гумилева было «лицо без возраста» писала в своих воспоминаниях «Курсив мой» Н. Берберова (Октябрь. 1088. № 10).

<sup>2</sup> О парижском салоне Е. С. Кругликовой см. комментарий 13 к воспоминаниям О. Л. Делла-Вос-Кардовской (с. 226 наст. изд.). Связь с кругом художников и литераторов – завсегдаев этого салона – Гумилев поддерживал и в последний, петроградский период своей жизни.

<sup>3</sup> Редакция «Всемирной литературы» помещалась по адресу: Моховая, д. 36 (напротив Тенишевского училища).

<sup>4</sup> Г. Иванов был секретарем Союза поэтов.

<sup>5</sup> Вероятно, имеется в виду «Вечер петроградских поэтов», состоявшийся 29 декабря 1919 г.

<sup>6</sup> Т. е. жеманясь, ломаясь.

<sup>7</sup> Поэтический цикл «Капитаны» (с. 152–155).

<sup>8</sup> О собраниях в квартире М. С. Напельбаума см. с. 177–179, 187 наст. изд.

<sup>9</sup> Любопытны некоторые подробности, не вошедшие в текст воспоминаний и сообщенные Л. И. Борисовым А. К. Станюковичу в беседе (запись А. К. Станюковича от 22 августа 1966 г.).

«– Гумилев говорил о Нельдикине: „У него такой профиль, как будто он собирается кого-то клонуть“».

«– Л. Борисова приняли в Союз Поэтов. Гумилев подходит к нему: „Ну, с, юноша, гордитесь... Вера Александровна\*, сколько было подано заявлений?“ – „Семьдесят шесть“. – „Вот видите, а приняли двоих, Вас и Вагинова. Встать!“ (вручая билет Союза)».

«– Пяст (в 30-х годах) говорил о Гумилеве и Блоке: „Не сходились они друг с другом. Но ведь это как поэты. Только. Блок ценил гумилевские стихи“. А теперь пишут, сколько грязи вылито, а ведь мы не можем так писать, не знаем в чем там было дело».

«– Вс. Рождественский говорил Брюсову, что Блок тепло отзывался о некоторых стихах Гумилева».

«– В дополнение к рассказу Борисова о коне на Аничковом мосту. В ответ на требование милиционера спуститься с коня, Гумилев махнул рукой и сказал: „А иди ты в .....!“ Милиционер был в совершенном восторге. Он-то считал, что интеллигентный человек слова более грубого, чем задница, и сказать не может».

**Н. С. Тихонов**  
**ИЗ «УСТНОЙ КНИГИ»**

*Двадцатые годы*

(с. 169)

Тихонов Николай Семенович (1896–1979) – поэт, переводчик.

Текст печатается по публикации в журнале «Вопросы литературы» (1980. № 6. С. 108, 120–125). Купюры восстановлены по магнитофонной записи выступления Н. С. Тихонова по радио.

\* В. А. Сутугина.

<sup>1</sup> О «Доме искусств» см. комментарий 4 к воспоминаниям И. Одоевцевой (с. 271 наст. изд.). Большая Морская – ныне ул. Герцена. Елисеевы были судовладельцами и банкирами. Автор путает их с однофамильцами, владельцами известного петербургского гастрономического магазина. Дом искусств открылся в 1919 г.

<sup>2</sup> Форш О. Д. Сумасшедший корабль. Л.: Худ. лит., 1988.

Менее известны воспоминания В. Ф. Ходасевича об облике и быте «Дома Искусств». «Под „Диск” были отданы три помещения: два из них некогда были заняты меблированными комнатами (в одно – ход с Морской, со двора, в другое – с Мойки); третье составляло квартиру домовладельца, известного гастрономического торговца Елисеева. Квартира была огромная, раскинувшаяся на целых три этажа, с переходами, закоулками, тупиками, отделанная с рыночной роскошью. Красного дерева, дуба, шелка, золота, розовой и голубой краски на нее не пожалели. Она-то и составляла главный центр „Диска”. Здесь был большой зеркальный зал, в котором устраивались лекции, а по средам – концерты. К нему примыкала голубая гостиная, украшенная статуей работы Родена, к которому хозяин питал пристрастие, – этих Роденов у него было несколько. Гостиная служила артистической комнатой в дни собраний; в ней же Корней Чуковский и Гумилев читали лекции ученикам своих студий – переводческой и стихотворной. (...)

К гостиной примыкала столовая, отделанная дубовой резьбой, с витражами и каминном, как полагается. Кто не готовил сам, предпочитал ходить в столовую „Дома литераторов”. Обеды в ней были дорогие и скверные. (...)

Пройдя из столовой несколько вглубь, мимо буфетной, и свернув направо, попадали в ту часть „Диска”, куда посторонним был вход воспрещен: в коридор, по обеим сторонам которого шли комнаты, занятые старшими обитателями общезития» (Ходасевич В. Ф. «Дом искусств» // Огонек. 1989. № 13. С. 12).

<sup>3</sup> С 1917 г. действовала новая орфография. Некоторые буквы, в том числе буква «ять» были «запрещены». Многие, несогласные с режимом, не принимали новой орфографии, видя в ней порчу русского языка, его обеднение.

<sup>4</sup> Об организации Союза поэтов см. воспоминания Н. А. Павлович (с. 162 наст. изд.).

<sup>5</sup> Заявление Тихонова приводит В. К. Лукницкая в своей статье «Так они начинали».

«23 сентября 1920 г.

Секретарю Петроградского отделения Всероссийского союза поэтов

### ЗАЯВЛЕНИЕ

Желая вступить в члены Всероссийского союза поэтов, посылаю Вам, согласно правилам Союза, 15 своих стихотворений.

Николай Семенович Тихоно в

Адрес: Петроград, Гороховая, 11, кв. 20»

На обратной стороне листа рукой Н. Гумилева черными чернилами по правилам новой орфографии:

«По-моему, Тихонов готовый поэт с острым видением и глубоким дыханием. Некоторая растянутость его стихов и нечистые рифмы меня не пугают. Определенно высказываюсь за принятие его действительным членом Союза.

Н. Гумилев»

Ниже, рукой М. Л. Лозинского:

«В стихах Тихонова есть недостатки более глубокие, чем отмечены Н. С. Гумилевым, но и они не мешают признать Тихонова – поэтом. Полагаю, что он может быть принят в действительные члены Союза.

М. Лозинский»

(День поэзии: Сборник. Л.: Сов. писатель, 1987. С. 183).

<sup>6</sup> См. комментарий 8 к Е. Г. Полонской (с. 276 наст. изд.).

<sup>7</sup> Литейный, д. 24/27. В этом доме помещались разные отделы и секции Союза поэтов.

<sup>8</sup> Дракон: Альманах стихов. Пг., 1921. В этом альманахе участвовали Гумилев, Мандельштам, Одоевцева, Оцуп, Рождественский и др. Блок также был в списке авторов альманаха. Однако это не остановило уничтожительную критику Блока, который резко высказался о «Драконе» в статье «Без божества, без вдохновения...». Основной порок альманаха Блок усмотрел в «цеховом акмеизме», а статью «Анатомия стихотворения» Гумилева, помещенную в «Драконе», признал идейно порочной.

<sup>9</sup> При жизни обоих поэтов эта статья, предназначенная для не осуществленной в то время по цензурным соображениям «Литературной газеты», света не увидела. Неясно, читал ли статью Гумилев или нет.

<sup>10</sup> О «Доме Мурузи» см. воспоминания Е. Г. Полонской (с. 158 наст. изд.) и комментарий 19 к воспоминаниям И. М. Наппельбаум (с. 286 наст. изд.).

<sup>11</sup> Центральная комиссия по улучшению быта ученых – организация, созданная в 1918 г. по инициативе А. М. Горького для помощи интеллигентам, жившим тогда в РСФСР.

<sup>12</sup> О «Звучащей раковине» см. с. 271 наст. изд. Н. К. Чуковский приписывает «авторство» этой карикатуры С. А. Колбасьеву (Чуковский Н. К. Литературные воспоминания. М.: Сов. писатель, 1989. С. 107).

<sup>13</sup> «Звучащая раковина» (1922), «Город» (1924) – литературные сборники, выпущенные молодыми поэтами – учениками Гумилева. И. М. Наппельбаум написала предисловие к «Звучащей раковине». В частности, там сказано:

«Памяти нашего друга и учителя Н. С. Гумилева»

Понемногу у тех случайных слушателей, которые пришли в Дом Искусств осенью 1920 года заниматься у Гумилева, появилась потребность более близкого и замкнутого общения друг с другом – таким образом зародилась Звучащая раковина.

Естественно, что у кружка нет никакой поэтической платформы, нет общего credo.

То, что объединяет нас, гораздо интимнее, – это большая и строгая любовь к поэзии и самый живой интерес к проявлению ее у каждого...» (Звучащая раковина: Сб. стихов. Пб., 1922. С. 5).

<sup>14</sup> См. о занятиях в «Диске» в воспоминаниях И. М. Наппельбаум и С. К. Эрлих (с. 180, 188 наст. изд.).

<sup>15</sup> См. об этом воспоминания В. А. Павлова (с. 205 наст. изд.).

<sup>16</sup> О С. А. Колбасьеве см. статью о нем Г. С. Колбасьевой (с. 315 наст. изд.).

<sup>17</sup> Из стихотворения «Мои читатели» (с. 341).

<sup>18</sup> Очевидно, договор был заключен ранее – в архиве Чуковского сохранилась расписка Гумилева:

«Получено с изд. „Петербург” 300 (триста) рыбл. в счет уплаты за географию в стихах.

24 сент. 1917 г.

Н. Гумилев»

(ГБЛ, ф. 620.63.45).

Очевидно, дата неверна, или проставлена «задним числом», так как в то время ни издания не существовало, ни Гумилева в России не было. Вероятнее всего, начало работы над «Шатром» относится к 1918 г.

<sup>19</sup> Об экспонатах Музея этнографии народов мира, привезенных Гумилевым см.: Давидсон А. Б. Муза дальних странствий (Африка: Лит. альманах. М.: Худож. лит., 1988. Вып. 9. С. 642–716).

<sup>20</sup> Этот эпизод ср. в воспоминаниях И. М. Наппельбаум (с. 183 наст. изд.).

<sup>21</sup> Нечто близкое Тихонов говорил и гораздо позже – когда само имя Гумилева было под запретом: «Тихонов раскурлил трубку. Затянулся. Выпустил дым

и произнес тихо и задумчиво: „Это ошибка. Зря его расстреляли. Он ни одного слова не напечатал против Советской власти”» (Дудин М. Охотник за песнями мужества // Гумилев Н. Стихотворения и поэмы. Волгоград, 1988. С. 10).

<sup>22</sup> Сборник «К синей звезде» вышел в Берлине в 1923 г. Однако он был далеко не единственной книгой Гумилева, вышедшей в эти годы в берлинском отделении «Петрополиса». Адресат стихотворений – Е. К. Дюбуше. См. о ней воспоминания М. Ф. Ларионова (с. 102 наст. изд.).

<sup>23</sup> См. об этом с. 274 наст. изд.

<sup>24</sup> «Письма о русской поэзии». Пг., 1923; «Стихотворения. Посмертный сборник». Пг., 1922 (2-е изд. – 1923). Кроме того, вышел сборник рассказов «Тень от пальмы». Пг., 1924.

<sup>25</sup> Тихонов Н. Граненые стеклышки // Жизнь искусства, 1922. 23 мая.

<sup>26</sup> Тихонов Н. Орда. Стихи 1920–1921. Пг.: Островитяне, 1922.

Ю. Г. Оксман

### ЗАПИСИ О Н. С. ГУМИЛЕВЕ

(с. 175)

Оксман Юлиан Григорьевич (1894–1970) – советский литературовед, общественный деятель. Узник сталинских концентрационных лагерей. «Записи о Н. С. Гумилеве» хранятся в архиве Оксмана в ЦГАЛИ (ф. 2567). Отрывок из них мы публикуем по копии, снятой в 1976 г. В. А. Мануйловым.

<sup>1</sup> Ныне ул. Некрасова, д. 11.

<sup>2</sup> Гумилев очень терпимо относился к политическим взглядам окружающих его в то время молодых литераторов. Достаточно упомянуть, что он дал блестящую рекомендацию Н. С. Тихонову (см. с. 000 наст. изд.), был в дружеских отношениях с С. А. Колбасевым (см. с. 000 наст. изд.), В. А. Рождественским и другими, лояльными к «новой власти». В то же время Гумилев протестовал против привнесения открытой политической идеологии в литературу: «...чем яснее поэт осознает себя как политический деятель, тем темнее для него законы его „святого ремесла”» («Не покоряясь магии имен...» // Лит. обозрение. 1987. № 7. С. 109). Уместно тут вспомнить очерк А. Амфитеатрова «Н. С. Гумилев», в котором, в частности, сказано: «В обществе товарищей республиканцев, демократов и социалистов он, без страха за свою репутацию, заявлял себя монархистом (хотя очень не любил Николая II и все последнее поколение павшей династии). В обществе товарищей атеистов и вольнодумцев, не смущаясь насмешливыми улыбками, крестился на церкви и носил на груди большой крест-тельник (Крейд, с. 242). Если при этом оговорить, что «монархизм» Гумилева в свете новейших публикаций из его «Дела» кажется весьма сомнительным, то этот отрывок из воспоминаний Амфитеатрова кажется нам убедительным свидетельством того, что Гумилев нисколько не чурался общества «вольнодумцев», оставаясь при этом верным своим убеждениям.

<sup>3</sup> Семинар по изучению творчества А. С. Пушкина вел в 10-х годах в Петербургском университете С. А. Венгеров. Результатом этих занятий явились знаменитые выпуски семинария «Пушкинист».

<sup>4</sup> «Путь во мраке» – цикл стихов Г. Маслова. Г. В. Маслов был одним из основателей Пушкинского историко-литературного общества при Петербургском университете.

<sup>5</sup> Знаменитая «самоедская» оленья доха Гумилева упоминается многими мемуаристами. Эта доха куплена Гумилевым в марте 1918 г., в Мурманске.

<sup>6</sup> См. Одоевцева И. В. На берегах Невы. М., 1988. С. 17.



## Л. Я. Гинзбург

ГУМИЛЕВ

(с. 175)

Гинзбург Лидия Яковлевна (1902–1990) – литературовед, критик.

Текст печатается (отрывки) по публикации: Гинзбург Л. Я. Вариант старой темы // Нева. 1987. № 1. С. 134–135.

<sup>1</sup> Интересно сравнить с не публиковавшимся ранее «Предисловием» Гумилева к составленному им рукописному сборнику «Канцон»:

«Мои канцоны не имеют ничего общего со сложной формой итальянских канцон. Я взял это название в его прямом смысле – песни. Однако известные формальные особенности, объединяющие мои канцоны, созданы все-таки мною.

Каждая канцона состоит из пяти строф. Первые три строфы посвящены экспозиции какого-нибудь образа или мысли. В двух последних строфах обращение к даме, род *envoi* французских баллад, или просто упоминание о даме в связи с предыдущим. Эта двухчленность моей канцоны роднит ее с сонетом. Мне кажется, что создание нового типа стихов по внутренним признакам должно заменить искание новых строф и даже воскрешение старых, которыми упорно занимались поэты предшествовавшего поколения.

18 января 1921 г.»

(из архива И. Л. Михайлова).

Другое подобное же рассуждение о связи между содержанием и стихотворной формой приведено в статье «Переводы стихотворные»: «Что же касается строф, то каждая из них создает особый, непохожий на другие ход мыслей. Так, сонет, давая в первой катрене какое-нибудь положение, во второй – выявляет его антитезу, в первом терцете намечает их взаимодействие и во втором терцете дает ему неожиданное разрешение, сгущенное в последней строке, часто даже в последнем слове, почему оно и называется ключом сонета. (...) Даже такие простые строфы, как четверостишие или двустышие, имеют свои особенности, учитываемые поэтом хотя бы бессознательно» (Гумилев, с. 426–427).

<sup>2</sup> Теоретическая работа Гумилева называлась «Теория интегральной поэтики». План этой работы приводится в Приложении № 2 в СС, т. 4, с. 557–559.

<sup>3</sup> Ср. с высказыванием о творчестве Мандельштама в «Письмах о русской поэзии»: «Но поэт не может долго жить отрицанием мира (...). Уже на странице 14 своей книги О. Мандельштам делает важное признание: „Нет, не луна, а светлый циферблат сияет мне...” Этим он открыл дверь в свою поэзию для всех явлений жизни, живущих во времени...» (СС, т. 4, с. 327).

<sup>4</sup> Имеется в виду либо Студия «Всемирной литературы» (см. воспоминания Е. Г. Полонской, с. 157 наст. изд.), либо «Звучащая раковина» в Диске (см. воспоминания И. М. Напельбаум, с. 180 наст. изд.).

О. М. Грудцова

### ИЗ НЕНАПИСАННЫХ ВОСПОМИНАНИЙ

(с. 177)

Грудцова Ольга Моисеевна (в девичестве Напельбаум) (1905–1982) – дочь М. С. Напельбаума, литератор. Секретарь К. И. Чуковского.

Текст печатается по рукописи, хранящейся в собрании А. К. Станюковича (Москва).

<sup>1</sup> Ида Моисеевна и Фредерика Моисеевна Напельбаум.

<sup>2</sup> См. комментарий 4 к воспоминаниям И. В. Одоевцевой (с. 271 наст. изд.).

<sup>3</sup> Невский пр., д. 72 (ныне в этом здании находится кинотеатр «Знание»).

<sup>4</sup> Лев Михайлович Напельбаум (см. его воспоминания, с. 186 наст. изд.).

<sup>5</sup> Название легкой металлической печи.

<sup>6</sup> Н. Берберова была гражданской женой Ходасевича.

<sup>7</sup> Из стихотворения Ходасевича «Перешагни, перескочи...» (Ходасевич В. Ф. Стихотворения. Л.: Сов. писатель, 1989. С. 139. (Б-ка поэта. Большая сер.)).

<sup>8</sup> Обериуты – поэты из группы ОБЭРИУ (Объединение реального искусства) – Д. Хармс, А. Введенский и др. Однако организационно эта группа оформилась позднее – в 1926 г. Ничевоки – литературная группа начала 1920-х годов.

<sup>9</sup> Из «Поэмы квадратов» К. Вагинова (Опыты соединения слов посредством ритма. Л., 1931).

<sup>10</sup> Этот эпизод лишний раз показывает, насколько мало представляли опасность, нависшую над поэтом, люди, входившие в круг его близких знакомых. А. Амфитеатров свидетельствует, что, когда председатель ЧК Семенов сказал, что Гумилев арестован... за должностное преступление, «над удивительным свиданием и разговором этим мы много смеялись в Петрограде, никак не предчувствуя, что смех будет прерван пулями и кровью...» (Крейд, с. 242). Письмо-ходатайство, направленное от «Всемирной литературы» 5 августа в ЧК также не содержит в себе каких-либо особенно тревожных нот: «...редакционная коллегия просит о скорейшем расследовании дела и при отсутствии инкриминируемых данных освобождения Н. С. Гумилева от ареста» (Письмо в защиту Гумилева / Публ. М. Д. Эльзона // Русская литература. 1988. № 3. С. 183). Подобное отсутствие каких-либо опасений за судьбу поэта можно объяснить лишь тем, что никто из литераторов, окружавших его, не знал о «заговоре», либо не считал эту затею сколь-нибудь серьезной.

В. Н. Таганцев не был генералом. Он был ученым, сотрудником Вернадского, профессором.

## И. М. Напельбаум

МЭТР

(с. 179)

Напельбаум Ида Мойсеевна (р. 1900) – поэт, эссеист, одна из участниц студии «Звучащая раковина». Дочь известного фотохудожника М. С. Напельбаума.

Текст воспоминаний печатается по представленной автором рукописи.

<sup>1</sup> См. комментарий 74 к воспоминаниям А. А. Гумилевой (с. 244 наст. изд.).

<sup>2</sup> См. комментарий 4 к воспоминаниям И. Одоевцовой (с. 271 наст. изд.).

<sup>3</sup> История этого портсигара рассказана самой И. М. Напельбаум в заметке «Сохраненная реликвия»: «Этот портсигар принадлежал Николаю Степановичу Гумилеву. Он появился у меня в доме в 1921 году сразу после гибели поэта.

Через некоторое время после того, как Гумилев был арестован, ко мне пришла его вторая жена Анна Николаевна Энгельгардт (Аничка, как все ее называли) и попросила отнести Николаю Степановичу в тюрьму передачи.

„Мне это опасно, – сказала она, – а вам – это ничего, можно“.

Я сделала все, что надо.

Пришло время, и мне в окошке приема сказали, что больше приносить передачи не нужно.

И через несколько дней мы с будущей писательницей Ниной Берберовой стояли в ужасе прижавшись друг к другу и читали на стене дома на Литейном проспекте лист со списком расстрелянных, в котором было имя поэта.

Спустя некоторое время ко мне пришла Анна Николаевна и подарила мне этот портсигар, сказав: „Вы единственный, кто его заслужил“» (Наше наследие. 1990. № 1. С. 151) Фотография портсигара помещена там же.

<sup>4</sup> У Леонида Страховского читаем: «Гумилев попросил меня прочесть стихи, и я прочел одно... (...) Когда я кончил, Гумилев сказал: „Хорошо. Запоминается”. И повторил первую строфу» (Крейд, с. 202).

<sup>5</sup> См. воспоминания Е. Г. Полонской (с. 159 наст. изд.).

<sup>6</sup> См. комментарий 1 к воспоминаниям Л. Я. Гинзбург (с. 284 наст. изд.).

<sup>7</sup> О сдержанном отношении Гумилева к поэзии Маяковского ярко свидетельствует тот факт, что само имя Маяковского в «Письмах о русской поэзии» вскользь упоминается лишь один раз, хотя там же много и большей частью одобрительно пишется о творчестве Хлебникова, Каменского и др. В книге Одоевцевой сохранился отзыв Гумилева о Маяковском: «...Маяковский очень талантлив. Тем хуже для поэзии. То, что он делает – антипоэзия. Жаль, очень жаль...» (Одоевцева И. В. На берегах Невы. М., 1988. С. 42).

<sup>8</sup> См. воспоминания С. К. Эрлих (с. 189 наст. изд.).

<sup>9</sup> О «Цехе поэтов» см. комментарий 8 к воспоминаниям Е. Г. Полонской (с. 276 наст. изд.).

<sup>10</sup> Очаровательный экспромт, вероятно тогда же сочиненный, приводит в своей книге И. В. Одоевцева:

На веснушки на коротеньком носу,  
И на рыжеватую косу,  
И на черный бант, что словно стрекоза,  
И на ваши лунно-звездные глаза  
Я, клянусь, всю жизнь смотреть готов.  
Николай Степаныч Гумилев.

*(Одоевцева И. В.  
На берегах Невы.  
М., 1988. С. 267).*

<sup>11</sup> Портрет был уничтожен во время репрессий 30-х годов. Это не помогло – И. М. Напельбаум была арестована и приговорена к лагерным работам за хранение портрета «контрреволюционера» Гумилева. К счастью, она не погибла. Сохранился фотографический снимок портрета (черно-белый).

<sup>12</sup> Ср. с воспоминаниями Е. Г. Полонской (с. 159 наст. изд.).

<sup>13</sup> «Путешествие в хаос» – книга стихов К. К. Вагинова, вышедшая в 1921 г.

<sup>14</sup> Свой идеал «читателя-друга» Гумилев вывел в статье «Читатель» (Гумилев, с. 420–425).

<sup>15</sup> Имеется в виду вышедший в Севастополе в 1921 г. «Шатер». Об обстоятельствах ее издания см. воспоминания В. А. Павлова (с. 205 наст. изд.).

<sup>16</sup> Невский пр., д. 72.

<sup>17</sup> Ошибка мемуариста. Гумилев был арестован 3 августа 1921 г.

<sup>18</sup> Книга стихов И. М. Напельбаум «Мой дом» вышла в 1926 г. «Шатер» Гумилев привез из Крыма в июле 1921 г.

<sup>19</sup> Литейный пр., д. 24/27. Е. Полонская писала об этом доме: «Мурузи был, как нам сказали, когда мы впервые услышали это имя, богач-фабрикант, домовладелец, которому принадлежал этот огромный доходный дом на углу Литейного и Спасской, где во втором этаже, в бывшей барской квартире помещалась наша студия: мы занимали две комнаты, в прошлом детские, прозванные нами „классными”. Здесь стояли школьные парты, за которыми нам, взрослым, не слишком удобно сиделось, и застекленные книжные шкафы, где помещались французские, немецкие и английские книги» (Простор. 1964. № 6. С. 111). Речь идет о студии «Всемирной литературы». Вероятно, в этих же комнатах впоследствии бывали студисты «Звучащей раковины». Занятия после смерти Гумилева вел Чуковский.

<sup>20</sup> См. воспоминания Л. М. Напельбаума (с. 187 наст. изд.) и комментарий 7 к ним (с. 287 наст. изд.).

<sup>21</sup> Об этом см. с. 274 наст. изд.

Л. М. Напельбаум

[О Н. С. ГУМИЛЕВЕ]

(с. 186)

Напельбаум Лев Михайлович (Моисеевич) (1904–1988) – сын М. С. Напельбаума. Архитектор.

Текст печатается по автографу, хранящемуся в собрании В. П. Петрановского (Ленинград).

<sup>1</sup> Имеется в виду публикация В. В. Енишерлова «Стихи разных лет» (Огонек. 1986. № 17. С. 26–28). Публикацию предваряла статья В. В. Енишерлова и фотография Н. С. Гумилева, выполненная М. С. Напельбаумом в 1921 г.

<sup>2</sup> См. воспоминания О. М. Грудцовой и И. М. Напельбаум (с. 177–185 наст. изд.).

<sup>3</sup> Имеется в виду фотография в «Огоньке» (см. выше).

<sup>4</sup> См. примечание 6 к воспоминаниям Ю. В. Янишевского (с. 251 наст. изд.).

<sup>5</sup> Имеется в виду «Устная книга» Н. С. Тихонова. Отрывки из нее см. с. 169 наст. изд.

<sup>6</sup> Известная групповая фотография «Звучащей раковины», многократно воспроизведенная в изданиях Гумилева – в «Библиотеке поэта», в «Избранном» Гумилева (Красноярск, 1988), в книге «Стихотворения и поэмы» (М.: Современник, 1989. Феникс. Из поэтического наследия XX века). Впервые в СССР опубликована в статье И. М. Напельбаум в журнале «Нева» (1987. № 12. С. 198–200).

<sup>7</sup> Очевидно, листовку-извещение, которую расклеивали 1 сентября по городу. Текст ее представлял выдержки из пространного отчета в «Петроградской правде» (от 01.09.21) «О раскрытом в Петрограде заговоре против Советской власти».

<sup>8</sup> В списке расстрелянных (62 человека) Гумилев был 35-м. О Гумилеве было сказано: «дворянин, филолог, поэт».

С. К. Эрлих

ВОСПОМИНАНИЯ О ГУМИЛЕВЕ

(с. 187)

Эрлих Софья Карловна (1903–1987) участница поэтической студии «Звучащая раковина». Врач.

Мы публикуем речь С. К. Эрлих, произнесенную ею на юбилейном вечере, посвященном 100-летию со дня рождения Н. С. Гумилева 13 мая 1987 г. в ЛОСП. Текст речи хранится в собрании В. П. Петрановского (Ленинград).

<sup>1</sup> См. комментарий 4 к воспоминаниям И. В. Одоевцевой (с. 271 наст. изд.).

<sup>2</sup> Люся Дарская – дочь актера Дарского, о ней вспоминала в своих мемуарах О. В. Одоевцева: «Возле меня вьюном вьется Люся Дарская, дочь актера Дарского – „террибельное дитя“ и вундеркинд Дома литераторов.

Вряд ли она где-нибудь учится. Она здесь с утра до закрытия, вместе со своей матерью и теткой.

(...)

Люся на редкость развитая и одаренная девочка. Она читает наизусть все наши новые стихи, еще не появившиеся в печати, и сочиняет очень недурные, вполне грамотные подражания им. Кроме того, она хорошо рисует и сама премило иллюстрирует наши стихи. Ей только двенадцать лет, но она в самых дружеских отношениях со всеми поэтами Дома литераторов – как равная с равными. Ее все любят

и прощают ей непочтительный тон, и даже дерзости. Она наградила всех поэтов кличками, по большей части зоологическими. Так Гумилев – «Дядя изысканный жираф»», в память его строк:

Послушай, далеко, далеко на озере Чад  
Изысканный бродит жираф...

Гумилев не обижается. Впрочем, у него еще второе прозвище – дядя Гум» (Одоевцева И. В. На берегах Невы // Звезда. 1988. № 3. С. 124).

<sup>3</sup> Ср. с воспоминаниями И. М. Напльбаум (с. 181 наст. изд.).

<sup>4</sup> В брошюре «Принципы художественного перевода» в статье «Переводы стихотворные» Гумилев писал: «У каждого метра есть своя душа, свои особенности и свои задачи: ямб, как бы спускающийся по ступеням (ударяемый слог по тону ниже неударяемого), свободен, ясен, тверд, и прекрасно передает человеческую речь, напряженность человеческой воли. Хорей, поднимающийся, окрыленный, всегда взволнован и то растроган, то смешлив; его область – пение. Дактиль, опираясь на первый ударяемый слог и качая два неударяемых, как пальма свою верхушку, мощен, торжественен, говорит о стихиях в их покое, о деяниях богов и героев. Анапест, его противоположность, стремителен, порывист, это стихия в движении, напряженье нечеловеческой страсти. И амфибрахий, их синтез, баюкающий и прозрачный, говорит о покое божественно-легкого и мудрого бытия.

{...}

Поэты нередко борются с этими свойствами формы, требуют от них иных возможностей и подчас успевают в этом. Однако, такая борьба никогда не проходит даром для образа...» (Гумилев, с. 428–429).

<sup>5</sup> Из стихотворения Пушкина «Адели».

<sup>6</sup> И, вероятно, был не так уж неправ. В. Я. Брюсов, рецензируя посмертный сборник статей Гумилева «Письма о русской поэзии», писал: «У Гумилева было чутье подлинного критика, его оценки метки, выражают – в кратких формулах – самое существо поэта» (Брюсов В. Суд акменста // Печать и революция. 1923. № 3. С. 97).

<sup>7</sup> Интересно, что, по свидетельству Ахматовой, в более ранний период творчества Гумилев относился к Фету весьма негативно: «Николай Степанович Фета не любил. А. А. (Ахматова. – Сост.) всегда говорила ему, „Почитай Фета, почитай Фета“, – не потому, что сама его очень любила, а потому что считала, что „Фета, вообще говоря, неудобно не читать“. Николай Степанович брал книгу, но, кроме строчки „Волшебный какой-то сук“, не находил ничего хорошего» (Лукницкая В. К. «Перед тобой земля...» Л., 1988. С. 341). Прочитировано стихотворение Фета «Запретили тебе выходить» (Фет А. С. Стихотворения и поэмы. Л.: Сов. писатель, 1986. С. 181 (Б-ка поэта. Большая сер.)). Цитируется неточно.

<sup>8</sup> Ср. с воспоминаниями И. М. Напльбаум (с. 183 наст. изд.). «Дагомей» – стихотворение из «Шатра» (с. 306). Вообще, очевидно, надписи студистам «Звучащей раковины» на «Шатре» Гумилев делал, используя подходящие цитаты из стихотворений «Шатра». Ср. с надписью, сделанной на экземпляре Вагинова:

Вы сегодня бледней, чем всегда.

Н. Гумилев.

(Экземпляр хранится в собрании М. С. Лесмана). Это – цитата из «Либерии» (Гумилев, с. 301).

<sup>9</sup> См. комментарий 19 к воспоминаниям В. С. Срезневской (с. 223 наст. изд.).

<sup>10</sup> Это стихотворение было впервые опубликовано в 1990 г. В. К. Лукницкой:

Какая смертная тоска  
Нам приходиться ждать напрасно.  
А если я попал в Чека?  
Вы знаете, что я не красный!

Нам приходиться и ждать напрасно,  
 Пожалуй, силы больше нет.  
 Вы знаете, что я не красный,  
 Но и не белый — я поэт!  
 Пожалуй, силы больше нет  
 Писать стихи, читать доклады.  
 Но и не белый я поэт.  
 Мы все политике не рады.  
 Писать стихи, читать доклады,  
 Рассматривать частицу «как» —  
 Путь к славе медленный, но верный:  
 Моя трибуна — Зодиак!  
 Высоко над земною скверной  
 Путь к славе медленный но верный.  
 Но жизнь людская так легка!  
 Высоко над земною скверной  
 Такая смертная тоска!

(Лукницкая В. К. Николай Гумилев; Жизнь поэта по материалам домашнего архива семьи Лукницких. Л.: Лениздат, 1990. С. 245).

Н.Н. Семевская

О Н.С. ГУМИЛЕВЕ

(с. 190)

Семевская Наталья Николаевна — жена Д. М. Горфинкеля, одного из студистов «Звучащей раковины».

Мы публикуем авторизованную запись рассказа Семевской, сделанную А. С. Станюковичем. Рукопись хранится в собрании Станюковича (Москва).

<sup>1</sup> «Титул» синдика Гумилев носил в «Цехе поэтов». В «Звучащей раковине» он был просто руководителем, или, как там его именовали, — «мэтром».

<sup>2</sup> Пантум — стихотворение с повторяющимися стихами: два стиха из предыдущего четверостишия переходят в следующее, последняя строфа включает в себя два стиха из первого.

<sup>3</sup> Монорим — стихотворение с одной рифмой.

<sup>4</sup> «Костер» — книга стихов Гумилева (1918 г.). Рассуждения Гумилева о лирическом герое неожиданно перекликаются с концепцией лирического героя — маски у раннего Гумилева (см.: Павловский А. И. Николай Гумилев // Гумилев Н. С. Стихотворения и поэмы. Л.; Сов. писатель, 1988. С. 16–17 (Б-ка поэта. Большая сер.)).

В.И. Лурье

ИЗ ВОСПОМИНАНИЙ

(с. 191)

Лурье Вера Иосифовна (р. 1902 г.) — поэтесса, писательница, студистка «Звучащей раковины».

Текст печатается по публикации Р. Герра в журнале «Континент» (1990. № 62. С. 233–248). Мы печатаем отрывок из воспоминаний, посвященный Гумилеву.

<sup>1</sup> См. комментарий 4 к воспоминаниям И. В. Одоевцевой (с. 271 наст. изд.).

<sup>2</sup> Анна Энгельгардт не была падчерицей Бальмонта. Ее мать, разведясь с Бальмонтом, вышла замуж за Н. А. Энгельгардта и в этом браке родила дочь и сына.

<sup>3</sup> Официальное наименование «Звучащей раковины».

<sup>4</sup> См. воспоминания И. М. Напсельбаум (с. 180 наст. изд.).

<sup>5</sup> И. М. Напсельбаум рассказала об этой вечеринке: «...предполагаю, что это была весна 1920 года. Н. С. Г. пригласил меня и мою приятельницу по студии „Звучащая раковина“ – Веру Лурье поехать вместе вечером посидеть маленькой компанией. Мы собрались на квартире поэта и друга Г-ва по „Щеху Поэтов“ – Николая Оцуа.

Это было на одной из боковых параллельных улиц сразу же за Витебским (тогда еще Царскосельским) вокзалом.\*

В маленькой квартире нас было несколько человек. Кроме названных мужчин был еще кто-то третий. Не помню, м. б. Адамович. Ни одного „мальчика“ из нашей группы не было. Помню, что несмотря на голодное время, – все же был какой-то „стол“ и даже вино. Читали стихи, шумели, кажется, пели.

Мужчины были агрессивны и... разочарованы». (...)

20 ноября 89.

<sup>6</sup> К. К. Вагинов умер в 1934 г. в возрасте 35 лет.

<sup>7</sup> См. воспоминания И. М. Напсельбаум, а также комментарий 3 к ним (с. 285 наст. изд.).

<sup>8</sup> Дзержинский в это время находился в Москве, дело «Танцевцев» вел Семенов (председатель Петрогуб. ЧК). Неизвестно, принимал ли последний участие в расстреле. Как и некоторые утверждения В. И. Лурье, это основывается на голых слухах и, видимо, введено из конъюнктурных соображений.

<sup>9</sup> См. воспоминания и комментарии 16, 17 к воспоминаниям Д. Д. Бушена (с. 250 наст. изд.).

<sup>10</sup> Неточность. Блок умер после ареста Гумилева (3 августа) – 7 августа 1921 г. Гумилев был расстрелян 24/25 августа (в ночь). См. у Ходасевича: «...в памяти моей они (Блок и Гумилев. – Сост.) часто являются вместе. Последний год их жизни... кончился почти одновременно смертью обоих. И в самой кончине их, и в том потрясении, которое она вызвала в Петербурге было что-то связующее» (Крейд, с. 203).

Д. Ф. Слепян

## ЧТО Я ВСПОМНИЛА О НИКОЛАЕ СТЕПАНОВИЧЕ ГУМИЛЕВЕ

(с. 194)

Слепян Дориана Филипповна – актриса.

Текст воспоминаний хранится в архиве А. К. Станюковича (Москва).

<sup>1</sup> Ныне Ленинградский технологический институт им. Ленсовета (Загородный пр., д. 49).

<sup>2</sup> Речь идет о частной гимназии В. Н. Хитрово. Об этой гимназии рассказывает другая ее ученица – Ида Моисеевна Напсельбаум: «У нас там был театр, где мы ставили даже „Марию Стюарт“ Стефана Цвейга. Моя младшая сестра Фредерика была Марией Стюарт, а я была Елизаветой. Еще ставили мою пьесу „Актер вблизи“ – о том, как девочка мечтает о встрече с актером и после встречи в нем разочаровывается. (...) ...после революции отменили греческий язык и Закон Божий. Ученики были рады, что отменили утреннюю молитву. Потом школьный комитет выгнал учителей из учительской в директорскую. И занял учительскую сам» (Петрановская Н. «До революции о мальчиках не думала...» // Ленинские искры. 30 июня 1990 г. (№ 26)).

\* Серпуховская, д. 7, кв. 5.

<sup>3</sup> Можно предположить, что подаренная Д. Ф. Слепян книжка была одной из только что вышедших в 1918 г. книг Гумилева – либо «Фарфоровый павильон», либо «Костер», либо переиздание «Романтических цветов» или «Жемчугов». Тогда можно приблизительно датировать рассказанный эпизод концом 1918 г. Что же касается стихотворения, то здесь мы, очевидно, вновь встречаемся со случаем «перепосвящения», характерным для Гумилева (см. воспоминания О. А. Мочаловой, с. 121 наст. изд.). Это – усеченный вариант стихотворения «Я говорил: „Ты хочешь, хочешь?..” (С. 367), вошедшего впоследствии в книгу «К сияющей звезде». Разночтения: ст. 2 – «Могу я быть тобой любим?», ст. 4 – «Гортанным голосом твоим», ст. 13 – «И скажут – „То луна и море”», ст. 16 – «Что женщины такой же нет». Различна и пунктуация. Впрочем, как явствует из текста, стихотворение воспроизводится автором по памяти. Две последние строфы в приведенном варианте – отсутствуют.

Более подробно об этом письме рассказала Д. Ф. Слепян в беседе с А. К. Станюковичем: «Было его письмо. Д. Ф. помнит несколько строк (но и письмо было коротким):

...Мне очень жаль, что мама Ваша не хочет видеть меня вместе в Вами...

...Не хочу надкусывать плод, потому что я скоро Вас увижу... Я скушаю...» (запись А. К. Станюковича).

<sup>4</sup> Исаакиевская площадь, д. 5.

<sup>5</sup> О знаменитом костюмированном вечере на святках 1920 г. вспоминают многие мемуаристы, пишущие о той поре. Вот как описывает этот бал В. Ф. Ходасевич: «...в огромных промерзлых залах зубовского особняка на Исаакиевской площади – скудное освещение и морозный пар. В каминах чадят и тлеют сырые дрова. Весь литературный и художественный Петербург – налицо. Гремит музыка. Люди движутся в полумраке, теснятся к каминам. Боже мой, как одета эта толпа! Валенки, свитеры, потертые шубы, с которыми невозможно расстаться и в танцевальном зале. И вот, с подобающим опозданием, является Гумилев с дамой, дрожащей от холода, в черном платье с глубоким вырезом. Прямой и надменный, во фраке, Гумилев проходил по залам. Он дрогнет от холода, но величественно и любезно раскланивается направо и налево. Беседует со знакомыми в светском тоне. Он играет в бал. Весь вид его говорит: „Ничего не произошло. Революция? – Не слышал”» (Крейд, с. 205–206). Можно лишь уточнить: «явление» Гумилева во фраке произошло на пушкинских торжествах в 1921 г. «Дамой», сопровождавшей Гумилева на маскараде, была Д. Ф. Слепян.

<sup>6</sup> Из стихотворения «Лаос» (С. 279). Цитата неточна: ст. 4 – «Никогда друг друга не покинем».

<sup>7</sup> См. комментарий 3 к воспоминаниям Ю. М. Шейнмана (с. 297 наст. изд.).

<sup>8</sup> Ср. у Одоевцевой:

...в дом пять по Преображенской  
Я походкой легкой вошла:  
Низкая комната, мягкая мебель,  
Книги повсюду и теплая тишь.  
Вот сейчас выползет черепаха,  
Пролетит летучая мышь...  
Но все спокойно и просто,  
Только совсем особенный свет:

У окна папиросу курит  
Не злой и не добрый поэт.

<sup>9</sup> Ошибка мемуариста. Гумилев переехал в Дом искусств. (См. комментарий 3 к воспоминаниям М. Л. Слонимского, с. 272 наст. изд.).

<sup>10</sup> Подобных свидетельств о конце Гумилева довольно много. В наст. издании см. с. 000. Ср. также: «Петроградский орган „Революционное дело” сообщал подробности о расстреле шестидесяти по Таганцевскому делу: „Расстрел был



произведен на одной из станций Ириновской ж. д. Арестованных привезли на расвете и заставили рыть яму. Когда яма наполовину готова приказано было всем раздеться. Начались крики, вопли о помощи. Часть обреченных была насильно столкнута в яму и по яме была открыта стрельба.

На кучу тел была загнана и остальная часть и убита тем же манером. После чего яма, где стонали живые и раненые, была засыпана землей» (Тимонина М. Даниил Андреев: «Но чаша лишь одна...» // Лит. обозрение. 1990. № 5. С. 12).

Н. А. О ц у п

## ВОКРУГ ИМЕНИ Н. С. ГУМИЛЕВА

(с. 199).

Оцуп Николай Авдеевич (1894–1958) – поэт, литературовед. В 1918–1921 гг. входил в ближайшее окружение Гумилева, один из активных участников 3-го «Цеха поэтов». В эмиграции занимался изучением творчества Гумилева.

Текст печатается по рукописи из собрания М. Е. Кудрявцева (Москва).

<sup>1</sup> См. об этом комментарий 8 к воспоминаниям Е. Г. Полонской (с. 276 наст. изд.).

<sup>2</sup> Стихи Н. Оцупа.

<sup>3</sup> Ср. у В. Ф. Ходасевича: «Тот „Я“, от имени которого изъяснялся Нельдихен, являл собой образчик отборного и законченного дурака, при том – дурака счастливого, торжествующего и беспредельно самодовольного» (...) «Когда Нельдихен кончил (читать стихи. – *Сост.*), Гумилев в качестве „синдика“ произнес приветственное слово. Прежде всего он отметил, что глупость доньше была в заго-не, поэты ею несправедливо гнушались. Однако, пора ей иметь свой голос в литературе. Глупость – такое же естественное свойство, как ум. Можно ее развивать, культивировать. Припомним двустипшие Бальмонта:

Но мерзок сердцу облик идиота,  
И глупости я не могу принять,

Гумилев назвал его жестоким и в лице Нельдихина приветствовал вступление очевидной глупости в „Цех поэтов“.

После собрания я спросил Гумилева, стоит ли издеваться над Нельдихеном и зачем нужен Нельдихен в „Цехе“. К моему удивлению, Гумилев заявил, что издеательства никакого нет. – Не мое дело, – сказал он, – разбирать, кто из поэтов что думает. Я только сужу, как они излагают свои мысли или свои глупости. Сам я не хотел бы быть дураком, но я не в праве требовать ума от Нельдихена. Свою глупость он выражает с таким умением, какое не дается и многим умным. А ведь поэзия и есть умение. Значит, Нельдихен – поэт, и мой долг – принять его в „Цех“» (Крейд, с. 207–208). Добавим к этому, что рассуждения Гумилева о глупости и уме удивительно предвосхищают позднейшие концепции абсурдистов и, во многом, – концепции обериутов.

Сергей Нельдихен был репрессирован.

<sup>4</sup> Неточная цитата из «поэморомана» С. Нельдихена «Праздник». (Нельдихен С. Органное многоголосье. Пб., 1922. С. 9–33).

<sup>5</sup> Стихотворение Н. Оцупа.

<sup>6</sup> В одной из своих статей, посвященных Гумилеву, Оцуп писал: «Гумилев не боялся смерти. В стихах он не раз благословлял смерть в бою. Его угнетала лишь расправа с безоружными.

Помню жестокие дни подавления кронштадского восстания.

На грузовиках вооруженные курсанты везут сотни обезоруженных кронштадских матросов.

С одного грузовика кричат: „Братцы, помогите, расстреливать везут!“

Я схватил Гумилева за руку. Гумилев перекрестился. Сидим на бревнах Английской набережной, смотрим на льдины, медленно плывущие по Неве. Гумилев печален и озабочен.

„Убить безоружного, — говорит он, — величайшая подлость”. Потом, словно встряхнувшись, добавляет: „А вообще смерть не страшна. Смерть в бою даже упоительна”» (Крейд, с. 177).

<sup>7</sup> Из биографов Гумилева об инженерере Крестине (Крестене?) упоминает только Н. А. Оцуп. Однако, возможно, знакомство Гумилева с Платоном Фредериковичем Крестиным относится еще к довоенным годам, так как Крестин в 1909 г. жил на ул. Преображенской, д. 27, там же, где с дочерью Маргаритой жил врач Мариан Тумповский, работавший в клинике М. Я. Ауслендера, дяди близкого друга Гумилева С. А. Ауслендера (см. с. 230 наст. изд.). О М. М. Тумповской см. с. 312 наст. изд.

<sup>8</sup> Каменноостровский проспект — ныне Кировский проспект.

<sup>9</sup>

И так близко подходит чудесное  
К развалившимся, грязным домам...  
Никому, никому неизвестное,  
Но от века желанное нам.

*Анна Ахматова. 1921 г.*

<sup>10</sup> Очень ценное свидетельство. Это доказывает, что «Заблудившийся трамвай», при всей фантастичности своего поэтического мира, имеет своей основой вполне реальное городское пространство; фрагменты которого, преломленные в сознании поэта и вызвавшие обширные ассоциативные системы, представлены в стихотворении. Э. Русинко, в частности, говорила о маршруте трамвая № 7 — см.: Кроль Ю. Л. Об одном необычайном трамвайном маршруте // Русская литература. 1990. № 1. С. 213.

<sup>11</sup> Из «Заблудившегося трамвая» (с. 331).

<sup>12</sup> См. об этом в воспоминаниях Халайджиевой (с. 203 наст. изд.).

<sup>13</sup> Об автобиографичности «Гондлы» Оцуп неоднократно упоминал в своих статьях о творчестве Гумилева.

<sup>14</sup> Ныне Театр драмы и комедии.

<sup>15</sup> По свидетельству Г. Халайджиевой (см. с. 204 наст. изд.), театр приехал в Петроград уже после гибели Гумилева.

<sup>16</sup> Из стихотворения Пушкина «Пора, мой друг, пора! покоя сердце протит...» У Пушкина этот стих звучит: «В обитель дальнюю трудов и чистых нег» (Пушкин А. С. Полн. собр. соч. в 10 т. М., 1957. Т. 3. С. 278).

Г. Н. Халайджиева

О ПОСТАНОВКЕ «ГОНДЛЫ»

(с. 203)

Халайджиева Гаяне Николаевна (р. 1898) — актриса, первая исполнительница роли Леры в «Гондле». Жена Е. Л. Шварца.

Текст печатается по выполненной Н. М. Иванниковой в 1977 г. записи беседы с Г. Н. Халайджиевой.

<sup>1</sup> Имеется в виду драма М. Метерлинка «Смерть Тентажиля».

<sup>2</sup> «Пир во время чумы» — из «Маленьких трагедий» Пушкина.

<sup>3</sup> «Гондла» — драматическая поэма Н. С. Гумилева. Впервые поставлена «Театральной мастерской» в 1920 г. В газете «Жизнь искусства» от 21/22 авг. 1920 г. была опубликована статья Ю. П. Анненкова «В сказке о французской

булке», посвященная театральной жизни Ростова-на-Дону. В статье, в частности, рассказывается: «Секретарь театральной секции Наробраза тов. Смуров повел меня в „Театральную мастерскую“, что на Б. Садовой. Миниатюрный зал, человек на 80, сценка арилина в три. Ставилась драм.(атическая) поэма Н. Гумилева „Гондла“, впервые показанная со сцены. Тов. Суховых, зав. театр. секцией, разъяснил крошечной аудитории значение пьесы: до сих пор темою сценических произведений обычно являлись переживания личного характера, замкнутые в узкой сфере семейных, домашних драм и коллизий, основной стержень пьесы Гумилева – схватка двух миропониманий, двух мироощущений, волки и лебеди, – выводят искусство театра на новый путь, более близкий переживаемому моменту, когда и пр. Поэтому „Мастерская“ остановилась именно на „Гондле“, а режиссер преднамеренно отодвинул на второй план индивидуальные переживания актеров, принеся их в жертву общности впечатления.

(...)

Новое содержание требует новой формы, новых средств выражения. Борьба миров не может вложиться в робкие движения исполнителей, боящихся задеть друг друга и скандирующих строфы, где каждое слово, каждая запятая может иметь решающее значение. В этом смысле поэма Гумилева, несмотря на прекрасное мастерство стиха, не дает никакого материала, а задача, поставленная „Мастерской“, при тех средствах, которыми она располагает, становится неразрешимой.

Несколько тяжеловаты по масштабам сцены декорации москвича Арапова, неожиданно заявившего себя в Ростове. Станным показалось мне для такого опытного декоратора неоправданное сочетание трехмерного ствола с нарочито-плоскостною живописью леса. И уже совершенно недопустимы обременительные, перегруженные костюмы. Неприятна „декадентская“ манера читать стихи, исходящая, очевидно, от режиссера. Но, в общем, спектакль был хороший, подкупающий честностью работы, свежестью и неподдельным горением. Особенно интересна была Халайджиева – Лера, артистка своеобразная и яркая. Музыка И. Хейфеца, ставил пьесу А. Надеждов. Сейчас в „Мастерской“ объявлен конкурс на вакантное место режиссера».

Фотография сцены из «Гондлы» в постановке «Театральной мастерской» воспроизведена в кн.: Мы знали Евгения Шварца. М.; Л.: Искусство, 1966.

<sup>4</sup> См. об этом в воспоминаниях Ю. П. Анненкова (с. 148 наст. изд.).

<sup>5</sup> «Адвокат Пателен» – французская комедия XIV века.

<sup>6</sup> Большой драматический театр (ныне – им. А. М. Горького).

В. А. Павлов

## ВОСПОМИНАНИЯ О Н. С. ГУМИЛЕВЕ

(запись Л. В. Горнунга от 11.09.23)

(с. 204)

Павлов Владимир Александрович (1900–?), поэт, морской офицер, в начале 20-х годов флаг-секретарь коморси Немитца, знакомый Гумилева в последние месяцы жизни поэта, сопровождал его в крымскую поездку. Впоследствии – зам. директора Музея Революции.

Текст печатается по рукописи Л. В. Горнунга.

<sup>1</sup> «Дерево превращений» – пьеса для детей (1920). При жизни Гумилева не печаталась, ныне опубликована в „Литературном обозрении“ (1989, № 6). В этой пьесе Гумилев развивал идеи сансары – переселения душ, своеобразно объединяя их со своей историологической концепцией (см. комментарий 4 к воспоминаниям М. Л. Слонимского, с. 272 наст. изд.). Из беседы составителей с И. В. Одоевцевой в 1988 г. явствует, что Гумилев придавал этой пьесе большое значение.

<sup>2</sup> Неясно, кто же был инициатором поездки; вероятно, все-таки – Павлов, как человек, входящий в круг военных моряков-черноморцев.

<sup>3</sup> Коморси – командир морских сил.

<sup>4</sup> Инициатором издания «Шатра» в Севастополе был С. А. Колбасев (см. с. 315 наст. изд.).

<sup>5</sup> «Пьяный дerviш» (с. 335) – вольный перевод Насира Хосрова (сообщено С. Л. Слободнюком); вошел в «Огненный столп» без посвящения.

<sup>6</sup> См. комментарий 8 к воспоминаниям К. И. Чуковского (с. 264 наст. изд.).

<sup>7</sup> Заполненная Гумилевым анкета ЛИТО Наркомпроса хранится в собрании А. С. Станюковича (Москва).

<sup>8</sup> В «таганцевском деле» бесчетное количество загадок. Этапирование части арестованных в Харьков (!), где они, к тому же, были отпущены (!) – одна из них.

<sup>9</sup> Известно одно стихотворение, приписываемое Гумилеву: «В час вечерний, в час заката...»

<sup>10</sup> См. комментарий 10 к воспоминаниям Д. Ф. Слепян (с. 291 наст. изд.).

<sup>11</sup> Об этом сборнике см. комментарий 13 к воспоминаниям Н. С. Тихонова (с. 282 наст. изд.).

<sup>12</sup> Текст записки см. в комментарии 16 к воспоминаниям М. Л. Слонимского (с. 275 наст. изд.).

Существовала и еще одна записка, посланная поэтом из ДПЗ на Шпалерной – в Союз поэтов, с просьбой о передаче. Приводим ее текст:

«Из ДПЗ. Шпалерная, 25, шестое отделение, камера 77, от Н. Гумилева.

Здесь. Угол Бассейной и Эргелева пер. Дом литераторов. Хозяйственному комитету.

9 августа 1921 г.

Я арестован и нахожусь на Шпалерной, Прошу Вас послать мне следующее: 1) постельное и носильное белье, 2) миску, кружку, и ложку, 3) папирос и спичек, чаю, 4) мыло, зубную щетку и порошок, 5) ЕДУ. Я здоров. Прошу сообщить об этом жене.

Первая передача принимается когда угодно, следующие по понедельникам и пятницам с 10 – 3.

С нетерпением жду передачи, Привет всем.

Н. Гумилев

6 отд. камера 77»

(Книги и рукописи в собрании М. С. Лесмана. М.: Книга, 1989. С. 371).

К этому нужно добавить, что Анна Николаевна Гумилева (Энгельгардт) умерла от голода в Ленинграде в 1942 (?) году. Могилы неизвестна.

Уместно привести запись из дневника К. И. Чуковского: «...Видел жену Гумилева с девочкой Леночкой. Гумилева одета бедно, бледна... Встретились мы в ограде Спасо-Преображ. церкви – той самой, перед которой, помню, Гумилев так крестился, когда шел читать первый доклад о „луэзии“ в помещении театра Комедии при Тенишевском училище» (запись от 26 сент. 1927 г.) (Огонек. 1990. № 6. С. 15).

Однако, несмотря на нужду, Анна Николаевна не продавала документы и рукописи мужа. Архив она передала перед войной известному коллекционеру А. Е. Бурцеву.

О судьбе А. Н. Энгельгардт рассказывал Ю. Г. Оксман: «Судьба ее была очень трагична – в пору НЭПа она плясала в дешевых кабачках и подвалах, входила в число „герлс“, легко продавалась, пользовалась репутацией проститутки. Она была женщиной очень небольшого ума, но горе, нищета и положение вдовы Гумилева не могли обеспечить ей нормального человеческого существования. Полу-безумный отец (...), больной брат (...), больная и очень некрасивая (похожая на Ник(олая) Ст(епановича)) дочка – вот что запомнилось мне (...» (Письма Ю. Г. Оксмана к Г. П. Струве // Stanford Slavic Studies. Vol. 1. Stanford, 1987. p. 28).

Волошин (полн. фамилия – Кириенко-Волошин) Максимилиан Александрович (1877–1932) – поэт, критик, художник. Об отношениях Гумилева и Волошина, их ссоре и дуэли см. воспоминания И. фон Гунтера, С. А. Ауслендера, В. А. Шервашидзе-Чачбы, Е. И. Дмитриевой (Черубины де Габриак), с. 000, 000, 000, 000 наст. изд.

Текст печатается по изданию: Волошин М. Путник по вселенным. М.: Сов. Россия, 1990. С. 261–263.

<sup>1</sup> По свидетельству многочисленных мемуаристов, Гумилев и Волошин, конечно, виделись на деловых собраниях в «Аполлоне» и других редакциях, но демонстративно «не замечали» друг друга.

<sup>2</sup> Имеется в виду – коморси: командир морских сил. О поездке Гумилева в Крым см. воспоминания В. А. Павлова (с. 205 наст. изд.).

Ср. с воспоминаниями вдовы Волошина: «Из деревни пришла в Феодосию, к мужу. Тут им сообщили, что в порт пришел „военный пароход“, на котором „приехал“ какой-то петербургский поэт, который спрашивал о Волошине.

Волошины поспешили в порт, подоспели к самому отходу парохода.

(...)

Рассказала, что Волошин сразу узнал Гумилева, который был уже на борту, потому что трап в этот момент убрали. Был он в полувоенном – что-то вроде френча. Волошин, подумав, что „много воды утекло и что Гумилев не откажется теперь пожать ему руку, потому что очень много событий пролегло с того момента, протянул Гумилеву руку и сказал какую-то фразу, вроде: „Прошлое надо теперь забыть, Николай Степанович!“ – и Гумилев в ответ протянул свою, и – ничего больше не было сказано ими, потому что в ту же минуту пароход стал отходить от пристани» (Лукницкая, с. 43).

<sup>3</sup> Смерть Гумилева и Блока произвела необычайное впечатление на М. Волошина. Под этим впечатлением он пишет стихотворение;

*Памяти А. Блока и Н. Гумилева.*

С каждым днем все диче и все глуше  
Мертвенная цепенеет ночь.  
Смрадный ветер, как свечи, жизни тушит.  
Ни позвать, ни крикнуть, ни помочь.  
Темен жребий русского поэта:  
Неисповедимый рок ведет  
Пушкина под дуло пистолета,  
Достоевского на эшафот.  
Может быть, такой же жребий выну,  
Горькая детоубийца – Русь,  
И на дне твоих подвалов сгину,  
Иль в кровавой луже поскользнусь,  
Но твоей Голгофы не покину,  
От твоих могил не отрекусь.  
Доканает голод или злоба, –  
Но судьбы не изберу иной:  
Умирать, так умирать с тобой,  
И с тобой, как Лазарь, встать из гроба.

Те же мотивы не оставляют его и в последующие годы. В 1932 г. он записывает в рабочей тетради: «В эту глухую призрачную ночь из глубины души подымалось

огромное бесформенное неопределенное чувство. И это чувство была Россия. Это была одна бескрайняя тусклая снежная равнина, побиваемая ветром.

(...)

Святой Серафим Русскую равнину повивает дымами, сквозь которые мерцали как со дна зажженные лампы. Это были молитвы и души молящихся. Но теперь от края до края клубились тяжелые низкие тучи да вился снежный прах. Ни одного огня. Ни одной молитвы.

Не было ни пожаров, ни крови, ни звуков сражений. Стыли Сиваш и Кронштадт, шуршали камыши на Кубани. Дон, Украина, Сибирь были безмолвны. Не было ушибы. Убитые и замученные похоронены. Съеденные переварены. Но томление такое, что душа устала от ужаса и пыток, предпочла бы все этому молчанию.

Над застывшими каналами Петербурга бродила гигантская тень страшно Голландского шкипера и шептала Сумасшедшему удушенному Павлу „Бедный Павел”...

И тут же гениальный провидец России, „Микель Анджело” русской души в арестантском халате ждал расстрела. (...) Тело Грибоедова на арбе волокли из Тегерана, Рылеев покачивался в петле, Гумилев плавал в луже крови.

Четвертовали Долгорукова, Волынского и вырезали языки. Господи, в руки твои... Страдалец с челобитной висел под окном цар. Софии.

\* \* \*

Героическая статуя выявлена из вязкой человеческой глины и склеена кровью после смерти Петра, сразу осела и стала походить на каменную бабу»

(«Черная тетрадь» 1932 года).

Ю. М. Шейнманн

## ВОСПОМИНАНИЯ О Н. С. ГУМИЛЕВЕ

(с. 208)

Шейнманн Юрий Михайлович (1901–1974), геолог, специалист в области тектоники и магматизма. Публикуемые воспоминания написаны в феврале 1966 г., автограф в собрании А. К. Станюковича (Москва).

<sup>1</sup> Стихотворный цикл «Капитаны» (С. 152–156).

<sup>2</sup> Стихотворение «Нет тебя тревожней и капризней...» (с. 396).

<sup>3</sup> Ср. воспоминания В. И. Кривича: «Всем памятен, конечно, покойный поэт Гумилев, один из примечательных поэтов последнего десятилетия. Человек крупного таланта и огромной эрудиции в области поэтического слова, очень любивший говорить стихи, страдал в то же время очень значительными недостатками произношения. Я помню покойного еще с первых шагов его дороги поэта и помню, как создавалась им его манера читки. Читал он стихи глухим, напряженным распевом, направляя звук голоса в голову. Такой монотонной заунывной читкой произносил он стихи всегда и все, простого и сложного построения, музыкальные и зрительные, свои и чужие. Едва ли я ошибусь, если скажу, — в этом способе читки поэт нашел, может быть, единственный путь для своих произносительных возможностей. А между тем, со временем многие стали говорить об этой читке как об особой манере декламации, чуть ли не особой голосовой трактовке стиха, стали ссылаться на нее чуть ли не как на особую школу» (Неизвестные письма Н. С. Гумилева / Публ. и комментарии Р. Д. Тименчика // Изв. АН СССР. Литература и язык. 1987. № 1. С. 53).

<sup>4</sup> Преображенская (ныне ул. Радищева), д. 5.

<sup>5</sup> Это «знаменитое» заседание Петросовета состоялось 31 августа, т. е. спустя четыре дня после казни участников «таганцевского заговора». Отчет о заседании, равно как и «синодик» с именами расстрелянных, были помещены в газету на следующий день.

<sup>6</sup> Доклад делал Семенов, Зиновьев на заседании не присутствовал.

<sup>7</sup> Отношение Москвы (прежде всего Ленина) к боине, устроенной петроградской ЧК, остается до сих пор одной из самых загадочных страниц мрачной истории «таганцевского заговора». Появилось свидетельство о том, что Луначарский и Ленин были информированы М. Ф. Андреевой (вероятно, по просьбе Горького) о готовящейся массовой казни и, в частности, о казни Гумилева (см. комментарий 13 к воспоминаниям М. С. Слонимского, с. 274 наст. изд.). Однако, как это ни странно, «реакция», причем негативная, все-таки была. Вскоре после событий конца августа—начала сентября Ленин направляет телеграмму следующего содержания: «т. Угланов! Посылаю Вам и Комарову это с е к р е т н о. Имейте в виду, что это поставлено до приезда комиссии Каменев + Орджоникидзе + Залуцкий и н е з а в и с и м о от нее. Петрогубчека негодна, не на высоте задачи, не умна. Надо найти лучших. С ком. приветом Л е н и н» (15 октября 1921 г.) (ПСС. Т. 53. С. 272). В примечаниях указано: «Документ написан на выписке из протокола Политбюро ЦК РКП(б) от 14 октября 1921 года о Петроградской губчека. Заслушав доклад И. С. Уншлихта о неудовлетворительности данного состава Петрогубчека, Политбюро постановило: „Поручить т. Уншлихту совместно с Оргбюро внести в Политбюро в трехдневный срок на утверждение кандидатов в руководители Петроградской ЧК”» (С. 434). Семенов в результате был снят с должности и канул в небытие, окончательно исчезнув в волне репрессий, предположительно в 1940 г. Причины недовольства Москвы так до конца и не ясны.

Н. М. Волковысский

#### ПОСЫЛАЮЩИЕ НА РАССТРЕЛ

(с. 209)

Волковысский Николай Моисеевич (1881—после 1939) — журналист, критик, член правления Дома литераторов.

Текст печатается по публикации в газете «Сегодня» (Рига) 3 февраля 1923 г.

<sup>1</sup> Имеется в виду книга А. Амфитеатрова «Горестные заметы» (Берлин: Грани, 1922). Статью о Гумилеве см.: Крейд, с. 239—242.

<sup>2</sup> См. воспоминания Ю. М. Шейнманна (с. 209 наст. изд.).

П. Б. Струве

#### БЛОК — ГУМИЛЕВ

(с. 213)

Струве Петр Бернгардович (1870—1944) — экономист и публицист, член ЦК партии кадетов. Крупный общественный деятель. Редактор журнала «Русская мысль». После Октября эмигрировал.

Стоит упомянуть, что сын Петра Бернгардовича — Глеб Петрович Струве (1898—1985) — крупнейший историк русской литературы XX в., страстный пропагандист русской культуры, поэт, публицист — издал в 1964—1968 гг. в Вашингтоне четырехтомное собрание сочинений Гумилева.

Текст воспоминаний П. Б. Струве печатается по публикации в журнале «Русская мысль» (София) (1921. Кн. X—XII. С. 88—91).

<sup>1</sup> Письмо А. А. Блока к П. Б. Струве в редакцию «Русской мысли» от 30 июля 1917 г. см.: Блок А. А. Собрание сочинений в 8-ми т. М.; Л., 1963. Т. 8. С. 509.

<sup>2</sup> «Возмездие» — поэма А. А. Блока.

<sup>3</sup> О сотрудничестве Гумилева с либеральными кадетскими изданиями в конце 900-х—начале 10-х годов см. воспоминания С. А. Ауслендера (с. 43 наст. изд.).

В «Русской мысли» были напечатаны стихотворения Гумилева «Из логова змиева...», «Я верил, я думал...», «Итальянские города» (цикл — «Рим», «Пиза», «Гейуа»), «Дождь», «Китайская девушка» (в 1911—1915 гг.).



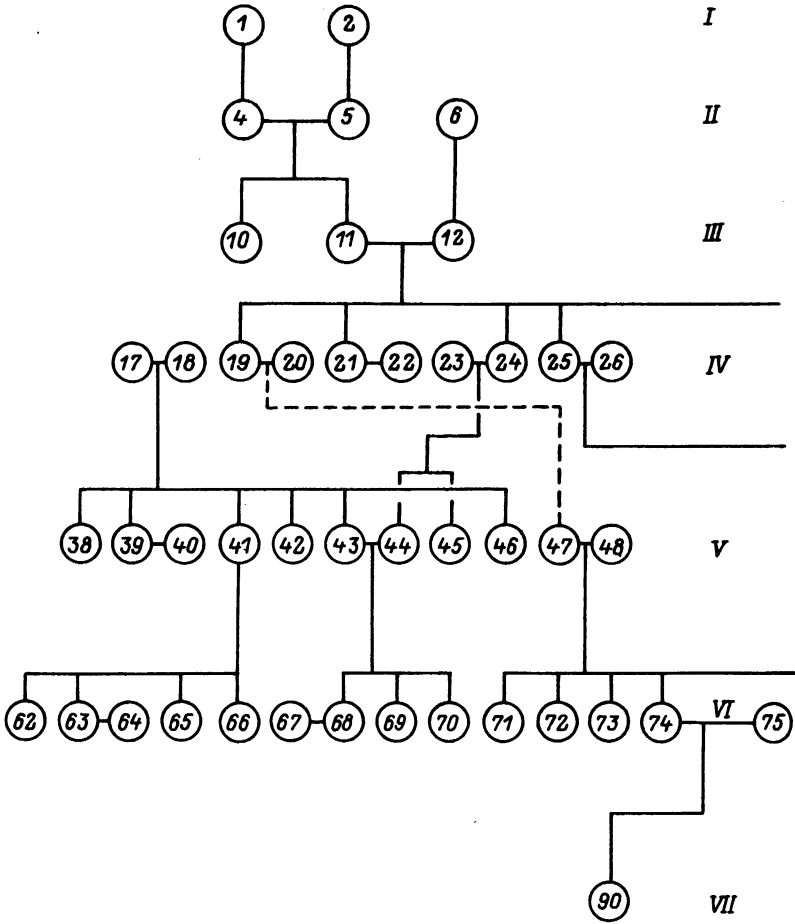

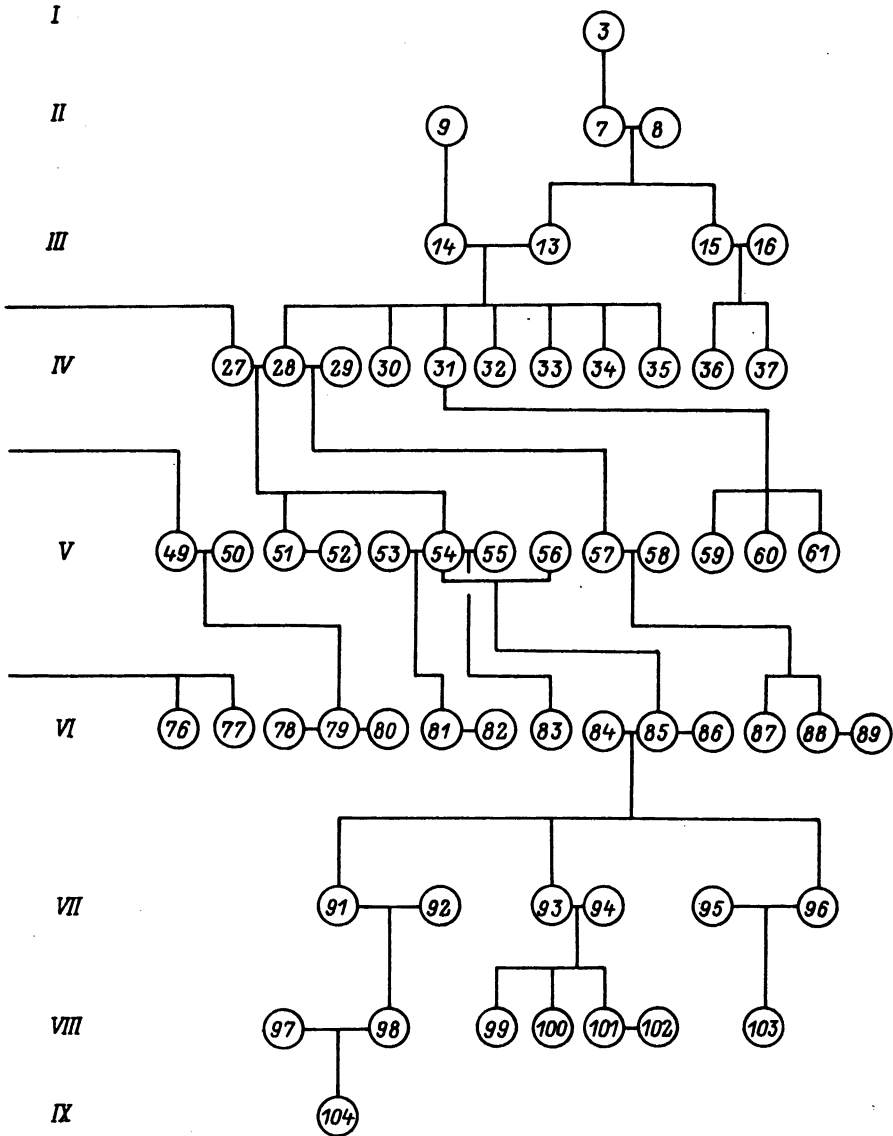

## О. Н. Высотский

## КРАТКИЕ БИОГРАФИЧЕСКИЕ СВЕДЕНИЯ

*Приложение к схеме биографической таблицы*

## I

1. Львов Василий Васильевич, 1730—1800, дворянин, владелец села Васильково Старицкого уезда Тверской губ. В поместье числилось 32 крепостных мужского пола.
2. Милюков Иван Федорович, дворянин; по грамоте царя Федора Алексеевича в 1682 г. Якову Ивановичу Милюкову за участие в войне с Турецким султаном и Крымским ханом пожалованы поместья в Новоторжском и Бежецком уездах.
3. Гумилев Прокопий, 1720 г. рождения, священник в Рязанской губернии.

## II

4. Львов Лев Васильевич, 1764—10.01.1824, дворянин, уроженец с. Василькова, Старицкого уезда. За женой в приданое получил поместье Слепнево Бежецкого уезда, в котором числилось 64 крепостных мужского пола. Л. В. Львов окончил сухопутный шляхетский корпус, участвовал в штурме крепости Очаков, за что был произведен в капитаны. В ноябре 1789 г. участвовал в штурме крепости Измаил под командованием Суворова. В 1791 г. по окончании войны уволен в чине секунд-майора. До 1808 г. служил пятисотенным начальником в подвижном земском войске Тверской губернии, награжден золотой на Владимирской ленте медалью. Был избран судьей Бежецкого уезда и служил с 1809 по 1912 г.
5. Львова Анна Ивановна, урожденная Милюкова, 1772—1842.
6. Викторов Яков Алексеевич, 1780—1872, дворянин, владелец села Викторовка Старо-Оскольского уезда Курской губ. Был тяжело ранен в бою под Аустерлицем (1805), жил в своем поместье до старости.
7. Гумилев Григорий Прокопьевич, 1745—1820. С 1790 г. по день смерти — священник Христорождественской церкви с. Желудево Спасского уезда Рязанской губ.
8. Гумилева Дарья Родионовна, 1750—1825, попадья в с. Желудево.
9. Панов Федот, 1750—1826, дьякон Христорождественской церкви села Желудево.

### III

10. Львов Константин Львович, 1803–1842, дворянин, окончил морской кадетский корпус, мичман.
11. Львов Иван Львович, 08.10.1806–20.02.1862, дворянин, владелец поместья Слепнево Бежецкого уезда. Окончил морской шляхетский корпус, участвовал в войне с Турцией, награжден орденом Св. Анны 3-й степени с бантом, серебряной медалью на георгиевской ленте, уволен из флора в чине лейтенанта. Несколько лет служил в Москве по гражданскому ведомству, уволен в чине коллежского асессора. Погребен в с. Градница на родовом кладбище Львовых.
12. Львова Юлия Яковлевна, урожденная Викторова, 1814 (?)–09.02.1865.
13. Гумилева Матрена Григорьевна, 1800–1865, дочь священника Г. П. Гумилева, замужем за Пановым Яковом Федотовичем.
14. Панов (Гумилев) Яков Федотович, 1790–1858, дьячок (псаломщик) Христорождественской церкви с. Желудево; при женитьбе принял фамилию жены.
15. Гумилев Федор Григорьевич, 1797–1835, священник Христорождественской церкви с. Желудево.
16. Гумилева Феврония Ивановна, попадьа в с. Желудево.

### IV

17. Кузьмин-Караваев Дмитрий Николаевич, 1828 г. рождения, дворянин, сын Николая Константиновича и Варвары Александровны Кузьминых-Караваевых, владелец поместья Борисково Бежецкого уезда.
18. Кузьмина-Караваева Мария Христофоровна, урожденная Бушен, дочь генерала от инфантерии Бушена, скончалась 10.07.1866.
19. Львов Яков Иванович, 11.08.1836–1876, дворянин, пехотный офицер, помещик. Детей не имел, удочерил девочку Евгению (см. п. 47).
20. Львова — жена Якова Ивановича Львова, имя, отчество и родовая фамилия не известны.
21. Львов Лев Иванович, 11.02.1838–1894, окончил морской кадетский корпус, служил на Балтийском флоте, контр-адмирал, крестный отец Н. С. Гумилева.
22. Львова Любовь Владимировна, урожденная Сохатская, скончалась в 1907 г.
23. Лампе Фридольф Янович, полковник, командир лейб-гвардии уланского полка; выйдя в отставку служил в Царицыне судебным следователем, умер от холеры.
24. Лампе Варвара Ивановна, урожденная Львова, 02.12.1839–12.1921.
25. Покровская Агата Ивановна, урожденная Львова, 1840–1897.
26. Покровский Владимир Павлович, жандармский офицер, умер рано.
27. Гумилева Анна Ивановна, урожденная Львова, 04.06.1854–24.12.1942.
28. Гумилев Степан Яковлевич, 28.07.1836–06.02.1910. Окончил мед. факультет Московского университета, корабельный врач, статский советник, награжден двумя орденами Св. Станислава и Орденом Св. Анны.
29. Гумилева Анна Михайловна, урожденная Некрасова, 1841–03.1872.
30. Гумилев Василий Яковлевич, 1820 г. рождения, учился в Скопинском духовном училище, умер молодым.
31. Гумилев Александр Яковлевич, 1923 г. рождения, учитель духовной семинарии в Рязани, священник.
32. Гумилева Прасковья Яковлевна, 1827 г. рождения, судьба не известна.
33. Гумилев Николай Яковлевич, 1830 г. рождения, преподаватель в духовном училище, священник.
34. Гумилева Александра Яковлевна, 1834 г. рождения.
35. Гумилева Пелагея Яковлевна, 1842 г. рождения.
36. Гумилев Сергей Федорович, 1825 г. рождения, учитель Рязанской духовной семинарии, священник.
37. Гумилев Николай Федорович, 1823 г. рождения, учитель духовной семинарии, священник.

38. Кузьмин-Караваев Николай Дмитриевич, род. 23.02.1853.
39. Кузьмин-Караваев Дмитрий Дмитриевич, род. 05.01.1856.
40. Кузьмина-Караваева Екатерина Дмитриевна, урожденная Бушен (поэтому художник Д. Д. Бушен называет себя родственником Н. С. Гумилева).
41. Кузьмин-Караваев Владимир Дмитриевич, род. 28.08.1859.
42. Кузьмин-Караваев Сергей Дмитриевич, род. 01.07.1861.
43. Кузьмин-Караваев Александр Дмитриевич, 02.08.1862–1915, ротмистр лейб-егерского полка.
44. Кузьмина-Караваева Констанция Фридольфовна, урожденная Лампе, 1865 г. рождения.
45. Лампе Ян Фридольфович, 1867 г. рождения.
46. Кузьмина-Караваева Мария Дмитриевна, род. 23.07.1858.
47. Македонская Евгения Яковлевна, приемная дочь Львова Якова Ивановича.
48. Македонский Иван Ильич, начальник ж. д. станции.
49. Покровский Борис Владимирович, 05.1872–1915.
50. Покровская Серафима Николаевна, урожденная Гололобова, 29.08.1870–10.05.1942.
51. Гумилев Дмитрий Степанович, 13.10.1884–1924. По окончании Царскосельской гимназии выдержал офицерский экзамен при Павловском военном училище, в 1908 г. произведен в подпоручики Самарского пехотного полка. С 1911 до 1914 г. – земский начальник, с августа 1914 г. участвовал в войне в чине поручика, в январе 1917 г. в результате контузии признан ограниченно годным, зачислен слушателем Военно-юридической академии; в январе 1918 г. признан инвалидом. Награжден орденами: Св. Владимира 4-й степени с мечами и бантом, Св. Анны с мечами и бантом 3-й степени, Св. Станислава 3-й степени с мечами и бантом, Св. Анны 4-й степени с надписью «За храбрость».
52. Гумилева Анна Андреевна, урожденная Фрейнганг, 1887–1956 (?), участвовала вместе с мужем в войне 1914–1918 гг. в качестве сестры милосердия в лазарете Финляндского полка.
53. Гумилева Анна Андреевна, урожденная Горенко (лит. псевдоним Ахматова), 23.06.1889–05.03.1966, поэт, литератор.
54. Гумилев Николай Степанович, 03.04.1886–25.08.1921. Поэт, путешественник, участвовал в войне 1914–1918 гг., прапорщик, награжден: Георгиевским крестом 4-й степени, Георгиевским крестом 3-й степени, орденом Св. Станислава 3-й степени с мечами и бантом. Расстрелян ЧК в Петрограде, ст. Бернгардовка.
55. Гумилева Анна Николаевна, урожденная Энгельгардт, 1895–1942, дочь профессора, умерла в блокадном Ленинграде от голода.
56. Высотская Ольга Николаевна, 06.12.1885–18.01.1966, драматическая актриса петербургских театров; после революции – режиссер любительского театра в провинции, преподаватель музыкальной школы. Скончалась и похоронена в Тирасполе.
57. Сверчкова Александра Степановна, урожденная Гумилева, 29.06.1869–25.05.1952, учительница гимназии, скончалась в Бежецке.
58. Сверчков Леонид Владимирович, 1865–1902, офицер пограничной стражи.
59. Гумилев Александр Александрович, 1850 г. рождения, священник в Рязанской губернии.
60. Гумилева Людмила Александровна, 1852 г. рождения.
61. Гумилева Софья Александровна, 1854 г. рождения.

62. Кузьмина-Караваева Екатерина Владимировна.
63. Кузьмин-Караваев Дмитрий Владимирович, «стряпчий» в «Цехе поэтов», один из «синдиков» «Цеха».

64. Кузьмина-Караваева Елизавета Юрьевна, урожденная Пиленко, 1891–03.1945, во втором браке Скобцева; известна как Мать Мария. Поэтесса, во время революции – член партии с.р., эмигрировала во Францию, постриглась в монахини, при оккупации немцами Парижа участвовала в «Движении сопротивления», погибла в газовой камере нацистского концлагеря Равенсбрук.
65. Кузьмин-Караваев Борис Владимирович.
66. Кузьмин-Караваев Михаил Владимирович.
67. Оболенский, князь. Никаких сведений о нем нет.
68. Оболенская Ольга Александровна, урожденная Кузьмина-Караваева, 1890–1986, скончалась в Париже.
69. Кузьмина-Караваева Мария Александровна, 1888–1912, умерла от туберкулеза в Италии.
70. Кузьмин-Караваев Сергей Александрович, 1886 г. рождения.
71. Македонский Игорь Иванович, корабельный техник.
72. Дьякова Любовь Ивановна, урожденная Македонская, мед. фельдшер.
73. Дьяков – железнодорожный служащий.
74. Македонская Вера Ивановна, вдова, о муже никаких сведений нет.
75. Македонская Валентина Ивановна, врач, участник войны.
76. Македонская Галина Ивановна, врач.
77. Македонский Юрий Иванович, погиб на войне.
78. Гиппиус Евгений Владимирович, сын поэта В. В. Гиппиус, писавшего под псевдонимом Владимир Бестужев (1876–1942).
79. Чернова Елена Борисовна, урожденная Покровская, 1899–1988.
80. Чернов Владимир Иванович.
81. Гумилев Лев Николаевич, 18.09.1912 – профессор, за участие в войне награжден орденом Отечественной войны 2-й степени и медалями.
82. Гумилева Наталья Викторовна, урожденная Симановская, 1922, художница.
83. Гумилева Елена Николаевна, 14.04.1919–12.1942, умерла от голода в блокадном Ленинграде.
84. Высотская Екатерина Николаевна, урожденная Удольская, 12.10.1915–12.10.1983.
85. Высотский-Гумилев Орест Николаевич, 13.10.1913, кандидат экономических наук, доцент; за участие в войне награжден орденом Отечественной войны 2-й степени, медалью «За отвагу» и другими медалями.
86. Спиридонова Ольга Александровна, 20.02.1927, инженер-химик.
87. Сверчкова Мария Леонидовна, 1896–1918, умерла в Бежецке.
88. Сверчков Николай Леонидович, 1894–1919, спутник Н. С. Гумилева в экспедиции в Эфиопию, участник войны 1914–1918 гг. Умер от воспаления легких в Екатеринодаре.
89. Сверчкова Софья Аслановна, урожденная княжна Амилахвари, умерла в Бежецке в 1920 г.

## VII

90. Владимир, сын Веры Ивановны Македонской (других сведений нет).
91. Сазонова Ия Орестовна, урожденная Высотская, 20.10.1934, врач-фармацевт.
92. Сазонов Геннадий Владимирович, 1935. Мастер на заводе.
93. Колодзейская Лариса Орестовна, урожденная Высотская, 12.09.1952.
94. Колодзейский Петр Юлианович, 10.06.1950, прапорщик.
95. Высотская Анна Арсеньевна, урожденная Осовская, 1938.
96. Высотский Николай Орестович, 06.08.1941, майор в отставке.

## VIII

97. Таран Лариса Геннадиевна, урожденная Сазонова, 1959 г., учительница.
98. Таран Александр, 1958, инженер.
99. Колодзейский Игорь Петрович, 1984.
100. Колодзейская Ольга Петровна, 1976
101. Бондаренко Марина Петровна, урожденная Колодзейская, 1973.
102. Бондаренко Владимир Александрович, 1969, строительный рабочий.
103. Высотский Алексей Николаевич, 1974 г., ученик.

## IX

104. Таран Ирина Александровна, 1985.

### *ПРИМЕЧАНИЯ*

1. Родословная таблица за 270 лет (с 1720 по 1990 г.) включает 9 рядов, что соответствует 9 поколениям: 4 поколения – предки и старшие родственники Н. С. Гумилева, 4 поколения – потомки и младшие родственники.
2. Родственные связи на схеме показаны сплошными тонкими линиями, пунктиром показана связь с удочеренной Я. И. Львовым девочкой (см. схему: п. 19–20 и п. 47).
3. Даты рождения и смерти до 1918 г. указаны по старому стилю.
4. В таблице не упомянуты легендарные предки, такие как князь Милюк. Надеюсь, что дальнейшие исследования позволят значительно пополнить и уточнить сведения, приведенный в этой родословной таблице.

### *ОСНОВНЫЕ МАТЕРИАЛЫ, ИСПОЛЬЗОВАННЫЕ ПРИ СОСТАВЛЕНИИ ТАБЛИЦЫ*

1. Воспоминания А. С. Сверчковой, 1950.
2. М. Чернявский. Генеалогия господ дворян Тверской губернии, внесенных в родословную книгу Тверской губ. Тверь, 1869 г.
3. Приложение к генеалогии гг. дворян Тверской губ. с 1781 по 1869 год. Тверь, 1869 г.
4. Материалы Тверского областного государственного архива, 1989 г.
5. Материалы Рязанского областного государственного архива, 1989 г.
6. Родословная Н. С. Гумилева // Л.: Печатный двор, 1990, № 17.

Биографический очерк,  
составленный П. Н. Лукиничкиным\*

Н. ГУМИЛЕВ

род. 3.04.1886 (ст. ст.) – ум. 25.08.1921 (н. ст.)

Отец – Степан Яковлевич, военный врач Кронштадтского госпиталя, мать – Анна Ивановна. Н. Гумилев родился в Кронштадте и сразу же был увезен в Царское Село, где в 1886 г. поселилась семья Гумилевых. Детство прошло в Царском Селе. Несколько раз на лето Гумилевы уезжали в усадьбу Поповка. В 1897 (?) году Гумилев поступил в гимназию Гуревича в Петербурге, куда в этом году переехала вся семья. В гимназии Гуревича Гумилев прошел 1, 2 и 3-й классы. В 1900 году семья уехала в Тифлис и Н. Гумилев перевелся в 4-й класс Тифлисской гимназии. В 1900–1903 гг. – в Тифлисе, а на лето Гумилевы уезжали на север, в усадьбу «Березки» Рязанской губернии. Под влиянием товарищей по гимназии Н. С. увлекается левыми политическими течениями, читает К. Маркса и летом в «Березках» ведет агитацию среди мельников. Сведения о последнем дошли до губернатора и навлекли на Гумилева неприятности, однако, не оторвавшие его от этого увлечения. По возвращении в 1903 г. в Царское Село Гумилев поступил в 7 класс царскосельской гимназии (директор И. Ф. Анненский). Усиленное чтение Ницше и литературы символистов отвлекло Гумилева от политики и вызвало неодолимое отвращение к ней, не прекращавшееся в продолжение всей его жизни. В Царском Селе Гумилев окончательно осознал себя поэтом; в 1904–1905 гг. Гумилев пишет стихи и поэмы «Путь конквистадоров» – первый сборник его стихов, изданный в октябре 1905 г. (А первое литературное выступление Н. Гумилева относится к 1902 г., 8 сентября, в газете «Тифлисский листок», за подписью К. Гумилев, напечатано его стихотворение «Я в лес бежал из городов»). Сб. «Путь конквистадоров» заинтересовал В. Брюсова. Брюсов предложил Гумилеву сотрудничать в «Весах». С начала 1906 года началась переписка с Брюсовым, продолжавшаяся до 1909 г. (после 1909 г. переписка постепенно уменьшается и прекращается окончательно в 1913 г.).

В гимназии Гумилев учился плохо.

Весной 1906 г. Гумилев окончил гимназию и вскоре уехал в Париж. 1906–1908 гг. – в Париже. Здесь Гумилев изучает французскую литературу, посещает музеи, слушает лекции в Сорбонне... Часто вместе с приятелем, молодым французским поэтом Nicolas Denices бывает в Jardin de Plantes и в других зверинцах. Материально очень необеспечен. Бывали «голодные» периоды, когда Гумилев по несколько дней питался одними каштанами... Одиночество, оторванность от литературного мира и другие причины очень влияют на состояние его духа,

\* Очерк составлен по просьбе В. А. Мануйлова в 1926 г.



особенно угнетенным оно было в 1907 г. и зимой 1907–1908 года. В Париже Гумилев издает журнал «Sirius», прекратившийся из-за недостатка средств после 3-го номера. В журнале Гумилев помещает свои произведения (рассказ «Гибели обреченные», «Вверх по Нилу», фрагмент «Карты», стихи), подписываясь: Н. Гумилев, Анатолий Грант, К. К-о. Пишет стихи «Романтических цветов», сборник «Р. Ц.» издан Гумилевым в начале 1908 г. в Париже. В Париже Гумилев познакомился с Ал. Толстым, М. Волошиным, П. Потемкиным, Ренэ Гилем и А. Мерсезеах и др.

Весной 1908 г. возвратился в Россию, в Царское Село, в Петербург (в 1907 г. Гумилев ненадолго ездил в Россию – два раза). К зиме 1908–1909 г. относится сближение с И. Анненским, потом с Вяч. Ивановым, Гумилев бывает на «Башне». Гумилев – один из литераторов Pro-Academi'а стиха, переименовавшейся позднее в «Общество ревнителей худ. слова». На собраниях Академии Гумилев слушает лекции В. Иванова, а позднее И. Анненского.

Лето 1909 г. – в Коктебеле, у Волошина. 1909 г. – год укрепления позиций в литературе. Весной 1909 г. издается журнал «Остров» (№ 1, а позднее № 2). Осенью 1909 г. возникает журнал «Аполлон», в котором Гумилев участвует во все время его существования – до 1917 г. Осенью 1909 г. – дуэль с Волошиным. Зимой 1909–1910 Гумилев проводит в путешествии по Африке (впервые Гумилев ездил туда осенью 1908 г., но был только в Александрии и Каире).

Весной 1910 г. в Киеве – женитьба на А. А. Горенко (Ахматовой) и поездка с нею в Париж. В 1910 г. выходит третья книга его стихов – «Жемчуга». Лето 1910 г. – в Петербурге и Царском Селе. Осенью 1910 г. Гумилев совершает новое путешествие по Африке. Маршрут: Джибути – Дире Дауа – Харар – Адис Абеба. В Адис Абебе Гумилев представлялся абиссинскому императору и участвовал в парадной обеде для 3000 человек. Вернулся в Россию весной 1911 г. больной африканской лихорадкой и разочарованный в путешествиях.

1909–1910 г. – приятели (но и только приятели) Гумилева: М. Кузмин, Евг. Зноско-Боровский, С. Ауслендер, П. Потемкин... В 1911 г. складывается новое окружение: О. Мандельштам, С. Городецкий, Вл. Нарбут, М. Зенкевич, Вл. Комаровский, позже – М. Лозинский и Вл. Шилейко (1912). Осенью 1911 учрежден Цех Поэтов, существовавший до 1914 г. Собрания Цеха проходят регулярно, сначала 3, а потом 2 раза в месяц. Лето 1911 – в усадьбе Слепнево, Тверской губ. В 1912 г. Гумилев совершает путешествие по Италии, а лето проводит в Слепнево. К 1912 г. следует отнести зарождение и расцвет акмеизма.

Осенью 1912 г. Гумилев поступает в Петербургский Университет, на романо-германское отделение; цель поступления – изучение старо-французских поэтов. В 1912 г. выходит из печати сб. «Чужое небо».

В 1913 г. Гумилев командирован Академией наук в Абиссинию для изучения и собирания предметов быта неисследованных племен: Галла, Харраритов и др. Маршрут: Джибути – Дире Дауа – Харар – Шейх Гуссейн – Гинир. Путешествие продолжалось полгода.

Зиму 1913–1914 г. Гумилев проводит в Царском Селе и Петербурге. После объявления войны Гумилев вступает в армию «охотником» (в уланский полк) и вместе с полком отправляется на фронт. В конце года за удачную разведку Гумилев награжден Георгиевским крестом, и вторым Георгием награжден в 1915 г. за спасение пулемета из-под артилл. огня, при отступлении. Свою жизнь в полку Гумилев описал в «Записках Кавалериста», печатавшихся в газ. «Биржевые ведомости» (утр. вып.). Осенью 1915 г. выходит из печати сб. «Колчан». Зимой 1915–1916 гг. Гумилев проводит в Петрограде в ожидании производства и перевода в 5-й гусарский полк.

Летом 1916 г. после болезни, в санитарном поезде, отправляется в Массандру (Крым). Здесь, в здравнице проводит месяц. Пишет «Гондлу», в которой высказывает свое новое отношение к войне. В 1915–1916 гг. в Гумилеве совершился поворот в сторону большей религиозности, и это ярко сквозит в «Гондле» (как и в «Колчане»).

Зиму 1916–1917 гг. проводит на фронте. Весной 1917 г. командирован Военным Министерством на Салоникский фронт. Уезжает морем, через Швецию, Норвегию, Лондон, – в Париж (стихи «Костер»). В Париже остается до 1918 г. в распоряжении комиссара Врем. Правительства. Пишет трагедию «Отравленная туника», сказку «Два сна», стихи (напечатанные в 1923 г. в сб. «К Синей Звезде»). Весной 1918 г. возвращение в Россию, через Лондон, Мурманск. С 1918 г. живет в Петрограде почти безвыездно (совершал только короткие поездки в Бежецк, к матери и сыну). Летом 1918 – развод с А. А. Ахматовой и женитьба на А. Н. Энгельгардт.

В 1918 г. с большой энергией принимается опять за литературную работу. Переводит «Гильгамеша», пишет стихи «Шатра», заканчивает и отделяет «Отравленную тунику» и «Два сна» и т. д.

Возобновляет вместе с М. Лозинским изд. «Гиперборей», – издает свои книги: «Мик», «Фарф. лавильон», «Костер» и др. и 2-м изданием: «Жемчуга», «Романт. цветы».

В 1918 г. начинается деятельность в изд. «Всемирная литература» – деятельность, прекратившаяся только со смертью Гумилева. Зима 1918–1919 – очень тяжелая, Гумилев, обремененный семьей холодает, голодает и надрывается от чрезмерной и скудно оплачиваемой работы.

С 1919 г. Гумилев начинает преподавать в различных поэтических и литерат. студиях (студии «Всемир. лит.», Балфлота, Института Живого Слова, Дома Искусств и т. д.).

В усиленной работе, в стремлении одолеть нужду, голод и холод, в состоянии крайнего духовного угнетения Гумилев проводит 1920 и начало 1921 г. В 1920 г. Цех Позтов и Петерб. отделение Вс. Союза поэтов (?). В 1-м Гумилев избирается синдиком с самого начала, председателем второго его избирают в начале 1921 г. Особенно тяжело отзывалось на Гумилеве одиночество – последние годы жизни его окружали люди, не подходившие к нему никакими своими качествами, ни дарованиями, ни развитием.

Весной 1921 г. Гумилев совершил в поезде Команд. Морск. силами поездку в Крым, в Севастополь. Здесь издал «Шатер». По возвращении в Петроград Гумилев приготовил к печати сб. «Огненный столп» (стихи 1919–1921), вышедший, однако, уже после смерти Гумилева.

В ночь с 3/4 августа 1921 г. по обвинению в участии в Таганцевском заговоре Гумилев арестован П. Ч. К. и 25 августа, на рассвете, расстрелян.

27.08.1926.

Геленджик

А. В. Посажной

## ЭЛЬБРУС

(отрывок)

Полностью «поэма» А. В. Посажного, как указывает Г. П. Струве, была опубликована в Париже в 1932 г. «Поэма» отличается «оригинальностью» формы – нет знаков препинания, «Я» везде прописное, – а также крайней невразумительностью. Все же в приведенном отрывке можно угадать некоторые указания на факты гумилевской биографии. Так, во-первых, «маленький бой», «осушенная пулеметная струя», возможно, соотносятся с рассказом Посажного, приведенным на с. 000. наст. изд. Во-вторых, упоминается Салоникский фронт, куда в 1917 г. выехал Гумилев из Петрограда. Возможно, что тогда же, весной 1917 г., Посажной и Гумилев встретились в Петрограде и «отметили» эту встречу в ресторане «Астория».

.....

Да современности поэтов  
 Читать Я право не могу  
 В них нет поэзии заветов  
 И даже смысла ни гугу  
     И коль укажут вот поэт  
     Назад Я делал пируэт  
 Так вечно б может продолжалось  
 Но за какие-то грехи  
 Мне слушать многие досталось  
 Год Гумилевские стихи  
     Ко мне в четвертый эскадрон  
     Грозу для каждого шпака  
     Был автор их переведен  
     Из Лейб-Уланского полка  
 И хототали хи-хи-хи  
 Мы слыша штатские стихи  
     О самом маленьком обычном  
     О крике скажем петуха  
     Вещал он гласом дикобычным  
     И замогильным – чепуха  
 Свой винегрет свою уху  
 В окопах сидя на Двине  
 Он мне варил Я чепуху  
 Его топил всегда в вине

О Музах спором увлекаясь  
В каком-то маленьком бою  
С ним осушили спотыкаясь  
И пулеметную струю  
Его смущал наш гонор барский  
Не гимназический удел  
Баллон желудка не гусарский  
Надуться газом не хотел  
Его глушили бурегромы  
Гусар бессмертных трубачей  
Тушили Чорного хоромы  
Зрачки цуканья очей  
Окоп Двины казался тесный  
И заразяся у Аник  
Корнет покинул полк известный  
Для неизвестных Салоник  
Последний раз гусар историй  
И исторический гусар  
У затроившихся Асторий  
Ему вливал Шампани пар  
Возможно после или ране  
Он многолучшее писал  
Но щеголяя в доломане  
Белибердою донимал  
Когда б его не расстреляли  
Он в неизвестности почил  
И вы б наверное не знали  
Что он стихами настрочил  
Но может после в Могилеве  
Иль равноплоскостном краю  
Я запою о Гумилеве  
А у Эльбруса не пою.  
(...)

## ОКРУЖЕНИЕ ГУМИЛЕВА. ОЧЕРКИ О М. М. ТУМПОВСКОЙ, С. А. КОЛБАСЬЕВЕ, И. В. ОДОЕВЦЕВОЙ

О. А. Мочалова

МАРГАРИТА

Маргарита Марьяновна Тумповская.

Это имя должно заинтересовать литературоведа, как имя одной из возлюбленных Гумилева.

Если уж не вникать в ее собственное литературное творчество, оставившее следы в печати, упомяну прекрасную статью в «Аполлоне» о творчестве Н. С. Гумилева. Так пишет художник о художнике.

(...)

Гумилев посвятил своей любимой не одно стихотворение, не помню всего, но назову «Сентиментальное путешествие» (кажется, напечатанное только в посмертном сборнике), и главное, главное, — одну из наиболее пленительных лирических жемчужин, кот.(орую) привожу: — «За то, что я теперь спокойный (...)»

\* \* \*

В июле 1916 года, гуляя со мной по Массандровской улице в Ялте, Н. С. прочел мне его, как недавно написанное. Я подумала — «как должна быть счастлива та, вызвавшая пестрокрылый сон»...

Какой это был год? Наступила осенняя пора. В Дворце Искусства (Поварская, 52) Брюсов вел творческий поэтический семинар. (1918 г.?). Набралось много буйной молодежи. Читали стихи кто во что горазд. И горазды были более всего на самонадеянные выкрики. Помню, об одном из прочитанных стихотворений Валерий Яковлевич сказал: — «здесь наиболее интересное выражение у вас — „море вздурило“». Я сидела в тесной толпе малознакомых авторов. Кое-кого я видела раньше. Один из поэтов попросил у меня тетрадочку стихов и вернул с единственным замечанием — «Смял не я».

Мне захотелось испробовать свой голос, как он прозвучит в разнузданном хору, и я прочла свой «Сеанс Джиоконды», одну из первых проб широких тем, но теперь отпавший для меня опыт, как искусственный. Валерий Яковлевич сказал: — «погодите, сейчас неподходящая обстановка, об этом надо поговорить особо». По окончании семинара ко мне подошла незнакомая женщина в темном платье с тонким и строгим лицом. Она застенчиво сказала: — «Мне и раньше приходилось слышать Ваши стихи и теперь мне понравился Ваш „Сеанс“. Давайте познакомимся: — „Как Ваше имя?“ — „Маргарита Тумповская“. — „Как хорошо, что мы встретились! Я так ценю Вас за статью о Н. С.! Каждому поэту должно хотеть такого вдумчивого глубокого разбора!“».

Так началось наше знакомство, длившееся годы. Мы виделись с большими перерывами, но много раз. Она сидела у меня в кресле на Ольховской, я бывала

у нее в полуподвальной комнатке Пречистенского переулка. Как-то встретились в диетической столовой у Мясницких ворот. Я обратила внимание на робко и молитвенно сложенные на груди руки, но, не взглянув в лицо, прошла. Она меня окликнула. (28 г.?) Встречались в доме Чулковых. Помню встречи на улицах. Она шла с учебником английского языка. Она упала, приложившись ладонями к земле.

Последняя встреча произошла на даче на Лосиноостровской. Маргарита Марьяновна жила там с мужем, годовалой дочкой и сестрой. Она ждала второго ребенка. Шел год 34-й (?). Я читала там –

« В то грязнотанье январское  
Мир был унижен, хром и стар ».

...Когда мы встретились, Маргарита была уже не очень молода и казалась усталой, измученной. Она бедствовала, была неустроена, ходила всегда в темном платье. Ее серые глаза, черные волосы, выразительные губы – весь облик был бы красив в более благоприятных условиях. Тихий голос, ленинградская воспитанность, неулыбчивая серьезность. Что делала она в те годы? Изучала английский. Задумывала с кем-то инсценировку для кино, почему-то ездила в Ташкент. Жила на даче у друзей в Петровском парке. В Ташкенте сблизилась с молодым человеком, значительно моложе ее. Получила от него дочь Марьянку. Имени мужа никак не вспомню. Он был поэтом, и знакомство началось с показа его стихов старшему товарищу по перу. Стихи его читали впоследствии и мы с Варей Моной по просьбе Маргариты. Они были располагающего душевного тона, но неопределенными, с невыявленным художественным лицом. Автор говорил, что стихи ему снятся и утром он записывает их целиком. Молодой человек знал в совершенстве английский и служил переводчиком при каком-то англичанине-дипломате. Патрон спрашивал его – « хорошо ли готовит ваша жена? » Молодой человек весело отвечал – « моя жена совсем не готовит ». На Лосиноостровской станции существенным семейным блюдом была геркулесовая каша. Молодой человек держался бодро, казался волевым, был преисполнен решимостью бороться за свою семью. Он намеревался ехать в колхоз преподавателем и там прочно обосноваться. Жену он почитал, в маленькую дочку был влюблен. В колхозе он был арестован, сослан, семья очевидно погибла, и больше я о Маргарите Тумповской ничего никогда ни от кого не слыхала. В памяти осталась надпись на книге, подаренной ей супругом – « Любимой – осенью ».

\* \* \*

Маргарита была очень мила и доверительна со мной. Она рассказывала, что с детства увлекалась магией, волшебством, мысленно была прикована к Халдее. Придавала значение талисманам. О Халдее был у нее ряд стихов. Когда мы встретились, она была убежденной антропософкой. Ходила с книгами индусских мудрецов, йогов. Она с негодованием рассказывала, как откровенно неуважительно Чулков отзывался об ее верованиях.

Маргарита казалась созданной для углубленных, созерцательных настроений и поисков, для молитвенных жертвоприношений. Должно быть, ее ленинградская квартира, которую она ликвидировала в голодные годы, была полна книжными шкафами и полками.

Ее стихи? Она давала мне читать свой рукописный сборник « Дикie травы ». Они были культурны, хорошего тона, но не казались сильными. « Интеллигентные стихи ». Но в наши последние встречи она читала « Сонеты о Гамлете », и мы находили их замечательными. По творческому пониманию темы и поэтической покорительности. Где теперь эти умные, яркие, мастерские сонеты?

\* \* \*

Маргарита (Мага, называли ее близкие) не мало рассказывала мне о своем романе с Гумилевым. Привожу, что уцелело в памяти из ее сообщений.

— Он полюбил меня, думая, что я — полька, но, узнав о моем еврействе, не имел против.

— На литературных вечерах, где мы с Н. С. бывали, он ухаживал одновременно и за Ларисой Рейснер. Уходил под руку то со мной, то с ней. Лариса Рейснер была впоследствии из тех революционерок, которые кладут голову под гильотину, картинно позируя.

— Я как-то сказала Н. С. — «за мной начал сильно ухаживать возлюбленный подруги, который давно был связан с ней трогательным романом. Вот поди верь вам, мужчинам!» Он молчал и улыбался.

— Я никогда не могла назвать его Колей, так не шло ему это, казалось именем дачного мужа. Называла — дорогой. А он удивлялся и считал себя Колей.

— Когда, наконец, добиваться уж больше было нечего, он облегченно вздохнул — «надоело ухаживать!..»

— Такой отвлеченный человек...

— Ведь его взгляды на женщину были очень банальны. Покорность, счастливый смех. Он, действительно, говорил, что —

«Быть поэтом женщине — нелепость».

— Был случай, когда я задумала с ним разойтись и написала ему прощальное, разрывное письмо. Он находился тогда в госпитале, болен воспалением легких. Несмотря на запрет врача приехал ко мне тотчас, подвергая себя опасности любого обострения. Не знаю, разошлись ли мы с ним тогда, или сошлись еще больше.

— Анна Андреевна ворчала на него, когда находила, что он плохо выбрал себе даму. Но я не ворчу на него за выбор Вас.

— Аня Энгельгард была дикая, застенчивая девушка, когда он ее встретил. Она не могла и не умела сопротивляться его напору.

Мне Маргарита говорила: — стихийное движение и стихийная косность.

— Как сказать — Вам дано, но что сказать — еще надо нажать.

\* \* \*

Летом 1921 года, когда прошел слух об аресте Гумилева, Маргарита очень волновалась. Были предположенья, что он бежал из тюрьмы и находился на острове. В те месяцы в ее подвал приходил обаятельный артист театра Вахтангова, и она не могла от него отказаться.

Помнится: когда я узнала (говорит Маргарита), что в июле 1921 года он приехал в Москву, я была у друзей на даче, лежала на кушетке и при этом сообщении только повернулась на другой бок...

\* \* \*

Что же еще вспомнить «о самой нежной, самой стройной?»

В ее низкую комнатку приходила подруга медичка. В своем созерцании она говорила Маргарите — «Как он тебя любит...»

— Уж, что может видеть она, ее способностям проникания — я не удивлюсь никогда — поясняла Маргарита.

Июль 1970 г.

Мой отец, Сергей Адамович Колбасьев, родился в 1899 году. Предки его по материнской линии были итальянцы – девичья фамилия бабушки, матери Сергея Адамовича, была – Каруана. В облике Колбасьева было много „итальянского” – прекрасные черные южные глаза, тонкие черты лица. Темперамент был тоже южным – он был горяч, смел, вспыльчив, но не злопамятен. Прост и прямодушен.

Отец учился в Морском корпусе, но закончить его не успел: в марте 1918 г. Морской корпус был закрыт и все учащиеся были уволены от службы. Впоследствии, часть гардемаринов участвовала в гражданской войне на стороне белых, другая часть – на стороне красных. В числе этих последних был и мой отец.

Он служил на кораблях РККФ на Балтике, затем – в Астраханско-Каспийской военной флотилии, затем – снова на Балтике. В 1920 г. получил назначение на Черное море в распоряжение командующего морскими силами Черного и Азовского морей. Там принял участие в кампании против Врангеля, командовал дивизионом канонерских лодок.

Об этом и написал Гумилев в стихотворении «Мои читатели»: «Лейтенант, водивший канонерки // Под огнем неприятельских батарей, // Целую ночь над южным морем // Читал мне на память свои стихи...»

Они встретились в 1921 г. в Севастополе. Отец с юности увлекался поэзией, в частности, – поэзией Гумилева, который был одним из его любимых поэтов. Именно Колбасьев помог Гумилеву выпустить первое, севастопольское, издание «Шатра». Издание было осуществлено в рекордные сроки, очень маленьким тиражом, почти без редактуры, так что там было огромное количество опечаток. Книгу печатали на плохой бумаге, потому что бумаги вообще не было, а для обложки использовали бумагу из-под сахарных голов.

С Гумилевым Колбасьев приехал в Петроград и принял активное участие в организации «Дома Поэтов» на Литейном. Во главе «Дома» стоял тогда Гумилев – председатель Петроградского отделения Союза Поэтов. Мать Колбасьева – Эмилия Петровна – была секретарем Дома Поэтов.

В Петрограде отец познакомился со своей будущей женой – Верой Петровной Семеновой. Она была студисткой «Института Живого Слова», слушала лекции Гумилева о поэзии.

По ее словам, Гумилев совсем по-особенному читал стихи – необыкновенным распевом:

В том лесу белесоватые стволы  
Выступали неожиданно из мглы...

Мама помнила и Ирину Одоевцеву. Однажды та пришла и с восторгом рассказала, что она написала «коммунистические стихи»:

К дому по Бассейной, шестьдесят,  
Подъезжает извозчик каждый день,  
Чтоб вести комиссара в комиссариат –  
Комиссару ходить лень.

Извозчик уснул. Извозчик ждет,  
И лошадь спит и жует.  
И оба ждут. И оба спят –  
Пока комиссару в комиссариат.

Что тут «коммунистического» мама не поняла.

В самом начале 20-х годов любители поэзии образовали общество «Голубой круг», нечто подобное гумилевской «Звучащей раковине». В него вошла и



Вера Петровна и будущая жена Леонида Соболева, Ольга Ивановна, которая называла себя Ольга Иоанновна.

Они там собирались, читали стихи, обсуждали.

Туда приходили моряки, любившие поэзию, и среди них – Колбасьев и Соболев.

Гумилев к «Голубому кругу» отношения не имел. А Колбасьев приходил и в «Звучащую раковину», а после смерти Гумилева посещал салон сестер Наппельбаум, куда его привел его друг Николай Тихонов.

В 1922 году отец участвовал в организации издательства «Островитяне», где печатались поэты из группы «Сералионовы братья» – Полонская, Тихонов и др. Там он издал поэму «Открытое море».

В 1923 г. он и моя мать поженились. Жили они голодно и бедно.

Моя бабушка была очень дружна с матерью Ларисы Рейснер, и вообще – со всей семьей Рейснеров. Она попросила брата Ларисы – Игоря Михайловича – пристроить сына на какую-нибудь работу, и тот выхлопотал для Колбасьева назначение в Афганистан на дипломатическую службу. В Афганистане в то время находилась Лариса и ее муж, глава советской дипломатической миссии, Ф. Ф. Раскольников.

Нужно сказать, что Лариса в свое время была очень дружна с Гумилевым, очень его любила, а Раскольников до потери сознания ревновал ее к нему – уже к мертвому.

И вот отец, такой восторженный, приезжает в Кабул, и с самого начала знакомства с Раскольниковым, которого считал весьма интеллигентным человеком и «литератором», начал взахлеб рассказывать ему о Петрограде, о Доме Литераторов, Союзе Поэтов и, главное, о Гумилеве, и декламировать его стихи. Раскольников, конечно, вскипел.

В это время у Раскольникова с Ларисой произошел разрыв, и та уехала, а Раскольников еще некоторое время писал ей письма. И вот в одном из писем он пишет: «...выдворяется в Россию по недоразумению проникший за границу Колбасьев. Все наши худшие опасения на его счет оправдались – гнилой дух гумилевщины, который он носит с собой, заражает воздух. Но огромные деньги, затраченные на приезд этого лодыря, до мозга костей развращенного и извращенного „Домом Литераторов“, останавливали меня от откомандирования. Правда, переводит он хорошо».

Первый раз я вынужден был сделать ему замечание, когда он, со свойственной ему развязностью, позволил себе вступить со мной в спор при иностранных послах. (...)

Во всяком случае, двухмесячная работа с Колбасьевым убедила меня, что это тип, каких мало. Он обладает всеми чертами деклассированного интеллигента. Мы расстались врагами».

Подтекст этого письма таков: вот, какие люди окружали твоего Гумилева, вот в какой среде ты вращалась.

Отец, конечно, был человеком очень самолюбивым, гордым и, что называется, «не умел ладить с начальством». Однако, впоследствии он долго работал в Финляндии – без каких-либо нареканий.

Сергей Колбасьев прожил очень короткую – трагически короткую – жизнь. Он не успел очень много сделать.

До сих пор читают и переиздают его удивительные, поэтические повести и рассказы. Опубликовано далеко не все, в том числе – много неопубликованных стихотворений.

Кроме того, что отец был моряком, дипломатом, поэтом, прозаиком, он был еще и страстным коллекционером – у него была уникальная коллекция джазовых записей. Он был первым пропагандистом джаза в России.

Был он и изобретателем. Сам сконструировал и собрал радиоприемник. Сделал проигрыватель для пластинок, не уступавший, по словам его друга,

композитора Терпиловского, по своему звучанию современным звуковоспроизводящим устройствам, если не считать отсутствие стереоэффекта. Вместе с конструктором В. Охотниковым сделал звукозаписывающее устройство, ничего общего не имеющее с современным магнитофоном. Записывало оно на длинное кольцо киноплёнки, к которому подвешивался груз. Записывал с радиоприемника и с микрофона, с чего угодно. Было им собрано даже некое подобие телевизора, опять-таки ничего общего с современными телевизорами не имеющее. Это был большой круглый вращающийся диск с отверстиями. Создавалось изображение на крохотном – со спичечный коробок – розовом экране. Телепередачи он принимал из-за границы.

...Его арестовали в 1937 году. Они явились в ночь с 10 на 11 апреля. Мы жили на Моховой, 18, квартира шесть.

Один из них открыл дверь, вошел в мою комнату.

А я решила, что это папин знакомый, военный, которого я звала «Жирафик». Я сказала: «Жирафик, уходи, не мешай мне спать». Он тут же вышел.

Хотя у них был ордер на обыск, они ничего не искали. Они забрали только коллекцию грампластинок.

До сих пор неизвестны ни истинная дата, ни место смерти С. А. Колбасьева. Из официального «Свидетельства о смерти» следует, что он умер 30 октября 1942 года от лимфосаркомы. Но место смерти не установлено. Странно – установлен диагноз, а место смерти неизвестно!

Потом был официальный ответ из КГБ, что отец расстрелян 30 октября... уже – 1937 года.

Однако в конце декабря того же 1937 г. был арестован отец моей сослуживицы В. М. Ярошевич. Он остался жив, и написал мне о том, что в начале 1938 г. провел несколько дней в камере с моим отцом.

Существует и третья версия.

Друг моей знакомой, А. А. Вейхер, репрессированный тогда же, рассказывал, что в 1938 году в далеком сибирском лагере партию заключенных отвезли на работу на дальнюю реку, где заставляли скалывать ледяные пузыри. А вечером за ними не приехали. Они пошли в лагерь пешком.

И все, кроме А. А. Вейхера, замерзли в пути.

Среди них был и мой отец.

*Август 1990 г.*

**И. М. Напельбаум**

## **ВСТРЕЧА**

Мы познакомились с Ириной Одоевцевой в 1920 году. Зимой этого года я и моя сестра Фредерика, повинуясь с детства влекущему зову, пришли в поэтическую студию при первом российском Доме Искусств. Он находился в Петрограде в елисеевском особняке на Невском, угол Мойки.

Студия состояла из совсем юных людей – едва закончивших школу и студентов. Перед молодежью первых лет революции были открыты все дороги. Никаких проверок, никаких экзаменов – каждый идет туда, куда его влечет призвание. Сестра пошла учиться на филологический Университета, а я в Институт Истории Искусств. А по вечерам нас ждала Поэтическая студия под руководством большого русского поэта – Николая Степановича Гумилева. Его стихией были путешествия и поэзия. Его муза была романтически приподнята над бытом, горда и свободолюбива. Для нас – молодых – он был Мэтром. Он был взыскателен и строг, но одновременно умел быть для каждого из нас внимательным опекуном.

добрым советчиком. Позже наша студия получила название «Звучащая раковина». Под этим именем и вышел ее первый сборник стихов.

Ирина Одоевцева не входила в нашу группу. Она была старше нас, опытнее, ее имя становилось известным благодаря стихам, все чаще появлявшимся в печати. И все-таки нас объединяло то, что у нас был общий учитель. Ирина Одоевцева входила в литературную группу «Цех поэтов», собравших воедино уже известных писателей – Георгия Иванова, Георгия Адамовича, Николая Оцупа, Всеволода Рождественского, Елизавету Полонскую и других. Во главе цеха стоял синдик – тот же Николай Гумилев.

Ирина была веселая, легкая, грациозная, с большим бантом в волосах, отливающих бронзой. Всем очень нравился ее быстрый, картавый говор, когда она читала свои новые баллады. Именно такой запечатлена она в фотогруппе, сделанной фотографом Нашпельбаумом в его мастерской, когда она пришла вместе с Георгием Ивановым в гости к «Звучащей раковине».

\* \* \*

Прошло многолетие. Река жизни разъединила нас. Мы оказались на двух разных берегах. И через шестьдесят пять лет – тот же картавый говорок прозвучал в трубке моего телефона. И позвал меня. Я в сопровождении моих молодых друзей еду к вернувшейся на Родину Одоевцевой. Она прекрасно устроена. Живет в комфортабельном номере Европейской гостиницы, о ней заботятся. Я застаю ее в постели, но полной интереса к жизни, радости приезда, планов на будущую работу... После первых объятий и приветствий, она говорит: «А я помню Ваши стихи, что Вы нам читали тогда. Кажется, это было стихотворение „Москва“». И она процитировала одну строфу:

«А я вижу: о летнем театре  
Афиши пестрят на столбе,  
А душа моя делится на три:  
О стихах, о былом, о тебе...»

И добавила: «Как оно понравилось тогда Николаю Степановичу, как хвалил. И потом иногда повторял: „А душа моя делится на три...“»

Все присутствующие были поражены ясности ее памяти, я же думала о другом. О том, что ничто в мире не исчезает – ни добрые чувства, ни добрые слова, ни написанные стихи.

(Лето 1987)

## УКАЗАТЕЛЬ ИМЕН

- Аверченко Аркадий Тимофеевич (1881—1925) 135
- Адалис (Ефрон Аделаида Ефимовна, 1900—1969), поэтесса 110, 121, 261
- Адамович Габриэль Викторовна, сестра Т. В. Высоцкой и Г. В. Адамовича 89
- Адамович Георгий Викторович (1894—1972), поэт 88, 89, 147, 170, 174, 178, 181, 199, 205, 251, 267, 276, 277, 290, 318
- Азадовский К. М. 4, 229, 241, 263
- Азов В. (Ашкинази Владимир Алексеевич, 1878—после 1940), сотрудник „Сатирикона“ 147
- Айхенвальд Юлий Исаевич (1872—1928), критик 147
- Аксенов Иван Александрович (1884—1935), поэт 122
- Александра Феодоровна (1872—1918), жена Николая II 91, 92, 253, 257
- Алексей Николаевич (1904—1918), сын Николая II 165, 278
- Алипиев И. Е. 219
- Альбрехт Георгий, композитор 105
- Алянский Самуил Миронович (1891—1947), издатель 148
- Амфитеатров Александр Валентинович (1862—1932), писатель 210, 213, 226, 228, 283, 285, 298
- Андреев Даниил Леонидович (1906—1959), писатель, философ 292
- Андреев Леонид Николаевич (1871—1919) 273
- Андреева Мария Феодоровна (1868—1953), актриса, общественная деятельница 274, 298
- Анненков Юрий Павлович (1889—1974), художник 140—152, 228, 267, 268—270, 293
- Анненский Иннокентий Федорович (1856—1909), поэт, педагог 28, 31, 38, 43, 45, 65, 69, 102, 118, 128, 147, 189, 221, 231—234, 236, 237, 241, 263, 269, 273, 275, 307, 308
- Анненский-Кривич Валентин Иннокентьевич (1880—1936), поэт, сын И. Ф. Анненского 31, 38, 233, 297
- Анреп Борис Васильевич (1883—1969), художник, поэт, друг Ахматовой 101, 222, 237
- Арапов Анатолий Афанасьевич (1876—1949), художник 294
- Аренс Зоя Евгеньевна, сестра Л. Е. Аренса 29
- Аренс Лев Евгеньевич (1890—1967), биолог, поэт 28—29, 224, 225, 242
- Аренс-Гаккель Вера Евгеньевна (1890—1962), поэтесса 29, 224, 225, 271
- Архимед (ок. 287—212 д. н. э.) 201
- Ауслендер Михаил Яковлевич, дядя С. А. Ауслендера, врач 40, 44, 230, 293
- Ауслендер Сергей Абрамович (1886—1943), писатель 40—49, 227, 230—235, 237, 239, 242, 249—252, 254, 263, 265, 293, 296, 298, 308
- Ахматова Анна Андреевна (1889—1966) 17, 19—29, 34, 35, 37—39, 46—48, 67, 69, 73, 75, 78, 79, 83, 86—89, 91, 98, 99, 118, 120, 122, 123, 135, 141, 146, 147, 151, 160, 162, 163, 176, 177, 184, 190, 191, 193, 200, 206, 215, 217, 219, 221—226, 228, 229, 234, 236, 237, 242, 244—246, 248—250, 252, 258, 261—263, 267—271, 276, 279, 288, 304, 308, 309, 314
- Баженова Елизавета Михайловна, учительница музыки 24
- Байрон Джордж Ноэл Гордон (1788—1924) 26, 265
- Бакаев Иван Павлович (1887—1937), председатель Петрогубчека 157, 273—274
- Бальзак Оноре де (1799—1850) 214
- Бальмонт Константин Дмитриевич (1867—1942) 19, 32, 38, 39, 88, 89, 94, 122, 124, 189, 191, 220, 226, 231, 262, 269, 271, 290, 292

- Бальмонт Николай Константинович, сын К. Д. Бальмонта 88
- Басалаев Иннокентий Мемнонович (1898—1964), литератор 21—22, 221—222, 269
- Батюшков Федор Дмитриевич (1857—1920), критик 266
- Бекетов Андрей Николаевич (1825—1902), ученый и общественный деятель, дед Блока 214
- Бекетова Мария Андреевна (1862—1938), писательница, тетка А. А. Блока 214
- Белозерова Мария Феофилактьевна, домовладелица 30, 35
- Белый Андрей (Бугаев Борис Николаевич, 1880—1934) 122, 144, 147, 230, 231
- Бенуа Александр Николаевич (1870—1953), художник 85, 147
- Берберова Нина Николаевна (р. 1901), писательница, критик, 177, 193, 280, 285
- Берман Лазарь Васильевич (1894—1980), поэт 160—161, 164, 272
- Бернштейн И. 269
- Бетан Альберт Петрович, владелец ресторана „Французский“ 232
- Блок Александр Александрович (1880—1921) 26, 38, 39, 69, 76, 84, 88, 89, 94, 96—98, 113, 122, 124, 127, 133, 134, 140, 141, 147, 150, 151, 153, 156, 158, 160—165, 167, 169, 171—174, 182, 193, 194, 213—215, 228—230, 233, 242, 245, 249—251, 254, 262—265, 267, 268, 271, 273, 275—279, 282, 290, 296, 299
- Блок Александр Львович (1852—1909), отец А. А. Блока, юрист 214
- Блок (Менделеева) Любовь Дмитриевна (1881—1939), жена А. А. Блока, актриса (сценическая фамилия — Басаргина) 49—50, 76
- Блок Яков Ноевич (1892—1968), издатель 148
- Бломкин Яков Григорьевич (1898—1929), сотрудник ЧК и НКВД 122
- Бобров Сергей Павлович (1889—1971), поэт 110, 121
- Богомазов Сергей Михайлович, музыкальный работник 204—205, 257, 261
- Бодлер Шарль (1821—1867) 189
- Божеянов Александр Иванович, художник 242
- Борисов Леонид Ильич (1897—1972), писатель 166—168, 280
- Боровиковский Владимир Лукич (1757—1825), художник 98
- Браудо Евгений Максимович (1882—1940), музыкальный критик 147
- Браунинг (Моултон) Элизабет (1806—1861), английская поэтесса, жена Р. Браунинга 54
- Браунинг Роберт (1812—1889), английский поэт 54
- Брем Альфред Эдмунд (1829—1884), немецкий зоолог, писатель 116
- Бронгулеев В. 220
- Бруни Николай Александрович (1891—1937), авиатор, поэт, священник 111, 121
- Брюллов Карл Павлович (1799—1937) 50
- Брюллова-Владимирова Лидия Павловна (1886—1954), поэтесса, художница, внучатая племянница К. П. Брюллова 49, 50, 54—56, 60
- Брюсов Александр Яковлевич (1885—1966), критик, поэт, археолог, брат В. Я. Брюсова 227
- Брюсов Валерий Яковлевич (1873—1924) 32, 38, 39, 48, 57, 89, 122, 132, 155, 159, 162, 225, 226, 230—232, 234, 257, 263, 269, 271, 272, 275, 276, 288, 307, 312
- Будищев Алексей Николаевич (1867—1916), писатель 135
- Бурлок Владимир Давидович (1886—1917), художник 38
- Бурлок Давид Давидович (1882—1967), поэт, художник 38
- Бурлок Николай Давидович (1890—1920), поэт 38
- Бурцев Александр Евгеньевич (1863—1938), коллекционер 295
- Бушен Дмитрий Дмитриевич, военный комендант Варшавы, отец Д. Д. Бушена 85
- Бушен Дмитрий Дмитриевич (р. 1893), художник 85—88, 89, 248—251, 290
- Бургер Готфрид Август (1747—1794), немецкий писатель 139
- Вагинов Константин Константинович (1899—1934), писатель 167, 168, 172, 178, 182, 183, 188, 193, 271, 285, 286, 288, 290
- Вагинова (Федорова) Александра Ивановна, жена К. К. Вагинова 178, 183, 188, 193
- Вагнер Рихард (1813—1883) 254, 271

- Васильев Всеволод Николаевич, инженер-мелиоратор, муж Е. И. Дмитриевой 239
- Васильева (Дмитриева) Елизавета Ивановна см. Черубина де Габриак
- Ватсон (Де-Роберти) Мария Валентиновна (1853—1932), поэтесса 175
- Введенский Александр Иванович (1904—1941), поэт 285
- Венгеров Семен Афанасьевич (1855—1920), литературовед 175, 283
- Венгерова Зинаида Афанасьевна (1867—1941), литературовед, сестра С. А. Венгерова 194
- Верди Джузеппе (1813—1901) 248
- Верейский Георгий Семенович (1886—1962), художник 147
- Верлен Поль (1844—1896) 159, 189, 275
- Вернадский Владимир Иванович (1863—1945) 285
- Вертинский Александр Николаевич (1889—1957) 89, 189
- Веселкова-Кильштедт Мария Григорьевна (1861—1931), поэтесса 263
- Вийон Франсуа (1431—?) 260
- Викторов Яков Алексеевич (1780—1872), прапрадед Н. С. Гумилева 5—6, 302
- Вильдрак (Мессаже) Шарль (1882—1971), французский поэт 102, 189
- Волковысский Николай Моисеевич (1881—после 1939), журналист 209—213, 270, 298
- Волошин Максимилиан Александрович (1878—1932) 32, 38, 43—45, 50, 51, 54—61, 124, 135, 206—207, 226, 233, 234, 236—239, 241, 250, 296—297, 308
- Вольнский Артемий Петрович (1689—1740), дипломат, фаворит Анны Иоанновны 297
- Вольнский (Флексер) Аким Львович (1863—1926), критик 147, 167, 169, 178, 236, 264
- Вольпин Надежда Давыдовна (р. 1900), поэтесса, переводчица 110
- Вольтер (Аруз Франсуа Мари, 1694—1778) 80, 132, 267
- Врангель Николай Николаевич (1880—1915), искусствовед 49, 53, 226
- Врубель Михаил Александрович (1856—1910) 169
- Высотская Ольга Николаевна (1885—1966), актриса 231, 304
- Высотский Орест Николаевич (р. 1913), сын Н. С. Гумилева 4, 216, 302—306
- Высоцкая (Адамович) Татьяна Викторовна (1899—1970), балерина, сестра Г. В. Адамовича 88—89, 119, 250, 251, 260
- Газалов Баграпий Иванович, математик 241
- Ганзен (Васильева) Анна Васильевна (1869—1942), переводчица 148
- Гарднер Вадим Данилович (1880—1956), поэт 256
- Генрих IV (1553—1610), французский король 249
- Гете Иоганн Вольфганг (1749—1832) 96
- Гиль (Гильберт) Рене (1862—1925), французский поэт 308
- Гинзбург Лидия Яковлевна (1902—1990), литературовед 175—177, 267, 284, 286
- Глотцер В. 239
- Гоголь Николай Васильевич (1809—1852) 182
- Голлербах Эрик Федорович (1895—1945), литератор, искусствовед 163, 258, 278
- Головин Александр Яковлевич (1863—1930), театральный художник 44, 56, 57, 232, 237
- Гончарова Наталья Сергеевна (1881—1962), художник, жена М. Ф. Ларионова 103—104, 253, 255
- Горелик Сергей Михайлович, режиссер 203—204
- Горенко Андрей Андреевич (1886—1920), брат А. А. Ахматовой 24, 25
- Горенко Андрей Антонович (1848—1915), отец А. А. Ахматовой 23, 222, 223
- Горенко Виктор Андреевич (1896—1976), брат А. А. Ахматовой 25
- Горенко (Райцын) Ханна Вульфовна (1896—1978), жена В. А. Горенко 25, 223
- Горенко (Стогова) Инна Эразмовна (1852—1930), мать А. А. Ахматовой 21, 23, 221, 223
- Горнунг Лев Владимирович (р. 1902) коллекционер 4, 205—206, 225, 230, 257, 258, 261, 294
- Горнфельд Аркадий Георгиевич (1867—1941), литературовед 147
- Горовиц Владимир Семенович (р. 1904), музыкант 178
- Городецкий Сергей Митрофанович (1884—1967), поэт 38, 42, 69, 97, 108,

- 163, 199, 227, 230, 231, 233, 236, 254, 257, 276, 308
- Горфинкель Даниил Михайлович (1889—1966), поэт, переводчик 178, 190, 271, 289
- Горький Максим (Пешков Алексей Максимович, 1868—1936) 123, 125, 126, 129, 147, 156—157, 169, 175, 185, 228, 262, 263, 266, 269, 273, 274, 282, 294, 298
- Готье Теофиль (1811—1872), французский писатель 260
- Гофман Эрнст Теодор Амадей (1776—1822), немецкий писатель 95
- Гревс Иван Михайлович (1860—1941), историк 147
- Гржебин Зиновий Исаевич (1869—1929), художник, издатель 126, 150, 264
- Грибоедов Александр Сергеевич (1795—1829) 297
- Грильпарцер Франц (1791—1872), австрийский писатель 97
- Грин Александр (Гриневский Александр Степанович, 1880—1932), писатель 156, 169, 273
- Грудцова (Нагельбаум) Ольга Моисеевна (1905—1982), литератор 177—179, 262, 284—285, 287
- Груздев Илья Александрович (1892—1960), критик 170
- Грузинов Иван Васильевич (1893—1942), поэт 110
- Грушко (Островская) Наталья Васильевна (1892—1930-е), поэтесса 161—163
- Гумилев Александр Яковлевич (1823—?), учитель духовной семинарии, брат С. Я. Гумилева 240, 303
- Гумилев Дмитрий Степанович (1884—1922), брат Н. С. Гумилева 12, 16, 20, 24, 28, 35, 62—65, 67—77, 219, 224, 240, 245, 304
- Гумилев Лев Николаевич (р. 1912), сын Н. С. Гумилева и А. А. Ахматовой, историк 4, 16, 20, 26, 69, 75, 76, 86, 206, 218, 221, 223, 242, 266, 305
- Гумилев Степан (Стефан) Яковлевич (1836—1910), отец Н. С. Гумилева, морской врач 9—19, 28, 30, 35, 37, 62—67, 216, 218, 225, 228, 240—242, 303—307
- Гумилев Яков Федотович (1790—1858), отец С. Я. Гумилева, дьяк 9, 10, 62, 303
- Гумилева Елена Николаевна (1919—1942), дочь Н. С. Гумилева и А. Н. Энгельгардт 19, 76, 131, 184, 206, 223, 245, 267, 295
- Гумилева Зинаида Степановна, дочь С. Я. Гумилева и А. И. Львовой, умерла в младенчестве 12
- Гумилева (Львова) Анна Ивановна (1854—1942), мать Н. С. Гумилева 6, 9, 12—17, 20, 26—30, 35, 37, 38, 62—64, 66—70, 72—73, 75—78, 83, 85, 206, 218, 220, 221, 228, 242, 245, 246, 249, 303, 307
- Гумилева (Некрасова) Анна Михайловна (1841—1872), первая жена С. Я. Гумилева 9—12, 62, 216, 241
- Гумилева (Фрейнганг) Анна Андреевна (1887—1956?), жена Д. С. Гумилева 20, 61—77, 218, 220, 225, 231, 240—245, 250, 267, 276, 285, 304
- Гумилева (Энгельгардт) Анна Николаевна (1895—1942), вторая жена Н. С. Гумилева, актриса 19—20, 21—22, 27, 75—76, 86, 88, 147, 157, 178—179, 184—185, 191—193, 206, 208, 223, 250, 251, 285, 290, 295, 304, 309, 314
- Гуревич Любовь Яковлевна (1866—1940), писательница 215, 229
- Гуревич Яков Григорьевич (1843—1906), педагог 64
- Гюго Виктор Мари (1802—1885) 248
- Гюнтер Иоганнес фон (1886—1973), немецкий писатель, переводчик 49—57, 60, 232, 233, 235—237, 239, 263, 296
- Давид Жак Луи (1748—1825), художник 98
- Давидсон А. Б. 219, 221, 244, 282
- Даманская Августа Филипповна (1885—1959), писательница 131
- Д'Аннунцио Габриэле (1863—1938), итальянский писатель 120, 261
- Дарская Людмила Михайловна, дочь актера М. Е. Дарского 188, 287—288
- Дашкин, поэт 110
- Делла-Вос-Кардовская Ольга Людвиговна (1877—1952), художник 30—39, 87, 216, 225—229, 231, 242, 249, 260, 268, 280
- Деникер Никола (Николай Иосифович), французский поэт, племянник И. Ф. Анненского 307
- Державин Гаврила Романович (1743—1816) 137
- Дешевов Владимир Михайлович (1889—1955), композитор
- Дзержинский Феликс Эдмундович (1877—1926) 193, 268, 290
- Добрышин Н., однополчанин Н. С. Гумилева 91—92, 252

- Добужинский Мстислав Валерианович (1875—1957), художник 147, 182
- Долгоруков Василий Лукич (ок. 1670—1739), дипломат 297
- Доливо-Добровольский Александр, поэт 178
- Достоевский Федор Михайлович (1821—1881) 169, 182, 214, 237, 296
- Дрюбин Г. 244
- Дудин М. А. 283
- Дункан Айседора (1878—1927), американская танцовщица 231
- Дьяков, муж Л. И. Македонской 8, 305
- Дьякова, приемная дочь Дьяковы 9
- Дьякова (Македонская) Любовь Ивановна, дочь И. И. Македонского 8, 305
- Дюбуше Е. К. см. Ловель Е. К.
- Дышниц-Голстая Софья Ивановна (1886—1963), жена А. Н. Толстого 227, 239
- Дягилев Сергей Павлович (1872—1929), художественный и театральный деятель 103, 104
- Евреинов Николай Николаевич (1879—1953), режиссер, драматург 42, 147, 192, 227, 231, 254
- Екатерина II (1729—1796) 85
- Енишерлов В. В. 287
- Есенин Сергей Александрович (1895—1925) 89, 147, 162
- Ефрон Илья Абрамович (1847—1917), издатель 236
- Жуковский Василий Андреевич (1783—1852) 273
- Загуляев П. М., сотрудник газеты „Царскосельское дело“ 233, 263
- Зайдман А. Д. 264
- Замайло Виктор Дмитриевич (1868—1939), художник 147
- Замятин Евгений Иванович (1884—1937) 142, 147, 158, 166, 228, 264, 273, 274
- Захаров-Мэнский (Захаров Николай Николаевич, 1885—после 1963), поэт 110
- Зборовская-Ауслендер Надежда Александровна, актриса, жена С. А. Ауслендера, сестра Е. А. Зноско-Боровского 46
- Зенкевич Михаил Александрович (1891—1973), поэт, переводчик 147, 236, 261, 308
- Зив Ольга Максимовна (1904—1963), писательница 178, 188
- Зиновьев (Радомысльский) Григорий Евсеевич (1888—1936) 143, 157, 174, 209, 211, 298
- Зиновьева-Аннибал Лидия Дмитриевна (1866—1907), писательница, вторая жена Вяч. И. Иванова 41
- Зноско-Боровский Евгений Абрамович (1884—1954), журналист, шахматист 44, 46, 47, 49, 56, 57, 203, 231, 233, 234, 238, 308
- Зоргенфрей Вильгельм Александрович (1882—1938), поэт, инженер, друг А. А. Блока 147, 162, 164
- Зошенко Михаил Михайлович (1895—1958) 132, 147
- Зубов Валентин Платонович (1884—1969), искусствовед 196, 244
- Иванов Вячеслав Иванович (1866—1949) 41—44, 49, 69, 124, 125, 227, 230—233, 236, 240, 251, 263, 267, 271, 276, 308
- Иванов Георгий Владимирович (1894—1958) 88, 122, 132, 146, 147, 150—152, 162, 165, 167, 170, 178, 181, 193, 195, 199, 205, 248, 261, 262, 267, 270, 275, 276, 278—280, 318
- Измайлов Александр Алексеевич (1873—1921), журналист, поэт-пародист 234
- Икскуль фон Гильденбранд Варвара Ивановна (1854—1929), общественная деятельница, литератор 169
- Иловайский Дмитрий Иванович (1832—1920), историк 263
- Ионин Сергей Львович (1890—1971), актер, режиссер 99
- Каложная (Брюсова) Надежда Яковлевна (1881—1957), историк музыки, сестра В. Я. Брюсова 105
- Каменев (Розенфельд) Лев Борисович (1883—1936) 298
- Каменский Василий Васильевич (1886—1961), поэт-футурист 286
- Каплун Борис Гитманович, деятель Петросвета 142—146, 152, 268
- Карамзин В. А., однополчанин Н. С. Гумилева 94—95, 253
- Кардовская Екатерина Дмитриевна (1900—1985), искусствовед, дочь О. Л. Делла-Вос-Кардовской и Д. М. Кардовского 31, 35—40, 225, 226, 228, 229, 235, 249—251, 258
- Кардовский Дмитрий Николаевич (1866—1943), художник 30, 36, 38, 39, 225, 228



- Кареев Николай Иванович (1850—1931), историк 147
- Карсавина Тамара Платоновна (1885—1978), артистка 89
- Керсновская Ефросинья Антоновна (р. 1907), мемуарист 219
- Киплинг Джозеф Редьярд (1865—1936), английский писатель 144, 170
- Клейст Генрих фон (1777—1811), немецкий писатель 214
- Кленовский (Крачковский) Дмитрий Иванович (1883—1976), поэт 221, 224
- Клюев Николай Алексеевич (1887—1938), поэт 84, 147
- Книпович Евгения Федоровна (1898—19?) литературовед 268
- Князев Василий Васильевич (1887—1937), поэт 145
- Коган Петр Семенович (1872—1932), критик 109, 119
- Козлов Иван Иванович (1779—1840), поэт, переводчик 126
- Козлов Петр Кузьмич (1863—1935), исследователь Центральной Азии 261
- Козловский Виктор Михайлович (1883—1921), геолог 209
- Козырева (Тумповская) Марианна Львовна, дочь М. М. Тумповской
- Кокорцев Дмитрий Иванович (1887—1918), поэт 233
- Кола ди Риенцо (1313—1354), вождь восстания полопанов в Риме 153
- Колбановский Арнольд Эммануилович, секретарь А. В. Луначарского 274
- Колбасев Сергей Адамович (1899—1937?), писатель 156, 173, 174, 193, 272, 282, 283, 295, 315—317
- Колбасева Галина Сергеевна (р. 1923), дочь С. А. Колбасева 282, 315—317
- Колбасева (Жаруана) Эмилия Петровна, мать С. А. Колбасева 315
- Колбасева (Семенова) Вера Петровна, жена С. А. Колбасева 315
- Коленкин А. Н., однополчанин Н. С. Гумилева 93
- Колридж Самюэл Тейлор (1772—1834), английский поэт 126, 163, 265, 267
- Колумб Христофор (1451—1506) 127
- Колчак Александр Васильевич (1874—1920) 235
- Комаровский Василий Алексеевич (1881—1914), поэт 28, 32—33, 84, 159, 225, 228, 276, 308
- Кони Анатолий Федорович (1844—1927), юрист 147
- Корнель Пьер (1606—1684), французский драматург 248
- Котляревский Нестор Александрович (1863—1925), историк 148
- Краплин М. М. 217
- Крестин Платон Фредерикович, инженер 201—202, 293
- Кретьен де Труа (ок. 1130—1191), французский поэт 256
- Кроль Ю. Л. 243, 293
- Кругликов Николай Сергеевич (1861—1920), инженер 226
- Кругликова Елена Сергеевна (1865—1941), художник 31, 166, 226, 237, 280
- Крюков В. 217
- Кублицкая-Пиоттух (Бекетова) Александра Андреевна (1860—1923), мать А. А. Блока 214
- Кузмин Михаил Алексеевич (1872—1936) 29, 31, 40, 42—44, 46, 47, 56—58, 84, 88, 99, 109, 110, 119, 124, 140, 147, 160, 162, 169, 177, 178, 195, 200, 227, 230, 231, 233—236, 238, 257, 267, 268, 277, 308
- Кузьмин-Караваев Александр Дмитриевич (1862—1915), офицер, муж К. Ф. Лампе 9, 218, 304
- Кузьмин-Караваев Борис Владимирович, брат Д. В. Кузьмина-Караваева 87, 305
- Кузьмин-Караваев Дмитрий Владимирович, юрист, муж Е. Ю. Кузьминой-Караваевой, „стряпчий“ „Цеха поэтов“ 87, 304
- Кузьмин-Караваев Михаил Владимирович, брат Д. В. Кузьмина-Караваева 87, 305
- Кузьмин-Караваев Сергей Александрович, брат М. А. и О. А. Кузьминых-Караваевых 218, 305
- Кузьмина-Караваева (Бушен) Екатерина Дмитриевна, жена В. Кузьмина-Караваева, сестра Д. Д. Бушен-отца 85, 87, 304
- Кузьмина-Караваева (в замужестве — кн. Оболенская) Ольга Александровна (?—1986), кузина Н. С. Гумилева 70, 71, 87, 218, 248, 305
- Кузьмина-Караваева Екатерина Владимировна, сестра Д. В. Кузьмина-Караваева 87, 304
- Кузьмина-Караваева (Лампе) Констанция Фридольфовна (1865—?), дочь В. И. Лампе 8, 9, 12, 70, 218, 304
- Кузьмина-Караваева Мария Александровна (1888—1911), кузина

- Н. С. Гумилева 70—71, 87, 218, 243, 250, 305
- Кузьмина-Караваева (Пиленко, во втором замужестве — Скобцова) Елизавета Юрьевна (1891—1945), поэтесса, героиня французского сопротивления (мать Мария) 87, 305
- Купер Джеймс Фенимор (1789—1851), американский писатель 120
- Куприн Александр Иванович (1870—1938) 264, 276
- Куприянов Д. В. 217, 220, 221, 246
- Куропаткин Алексей Николаевич (1848—1925), генерал 94
- Кусиков (Кусикян) Александр Борисович (1896—1977), поэт 110
- Кустодиев Борис Михайлович (1878—1927), живописец 85
- Лавров А. В. 231
- Ладыжников Иван Павлович (1874—1945), издатель 264
- Лазаревский Николай Иванович (1878—1921), юрист 209, 210, 213
- Лампе (Львова) Варвара Ивановна (1839—1921), тетка Н. С. Гумилева 8, 9, 12, 16, 20, 70, 219, 245, 303
- Лампе Иван Фридольфович, сын Ф. И. Лампе 8, 9, 12, 304
- Лампе Фридольф Иванович, муж В. И. Львовой 8—9, 303
- Лансере Евгений Евгеньевич (1875—1946), художник 57, 147
- Лаперуз Жан-Франсуа (1741—1788), французский путешественник 127, 265
- Ларионов Михаил Федорович (1881—1964), художник, муж Н. С. Гончаровой 101—102, 223, 243, 255—256, 283
- Лёвберг-Купфер Мария Евгеньевна (1894—1934), поэтесса, педагог 148
- Левинсон Андрей Яковлевич (1877—?), критик 166, 266
- Легран Борис, одноклассник Гумилева, дипломат 260
- Леконт де Лиль Шарль (1818—1894), французский поэт 189
- Ленин (Ульянов) Владимир Ильич (1870—1924) 156—157, 169, 172, 185, 209, 274, 298
- Леонардо да Винчи (1452—1519) 169
- Леонов Леонид Максимович (р. 1899), писатель 38, 231
- Лермонтов Михаил Юрьевич (1814—1841) 26, 119, 137, 156, 248, 260, 273
- Лернер Николай Осипович (1877—1934), литературовед 131, 264
- Леткова-Султанова Екатерина Павловна (1856—1937), писательница 169
- Лидин (Гомберг) Владимир Германович (1894—1979), писатель 147
- Литвак Анатолий (1902—1974), кинорежиссер 202
- Ловель (Дюбуше) Елена Карловна, парижская знакомая Гумилева — „Синяя звезда“ 101—103, 223, 243, 283
- Лозинский Михаил Леонидович (1886—1955), поэт, переводчик 132, 148, 158, 160, 162—166, 178, 191, 199, 251, 254, 267, 277, 281, 308, 309
- Лонг (I—III в. н. э.) античный писатель 222
- Лукицкий Павел Николаевич (1890—1973), писатель, биограф Н. С. Гумилева 112, 113, 178, 216, 223, 226, 229, 240, 258, 288, 307—309
- Лукицкая В. К. 216, 218, 223, 226, 233, 240, 241, 246, 251, 256—258, 281, 288, 289, 296
- Лукомский Георгий Крескентьевич (1884—1954), художник 44, 232
- Луначарский Анатолий Васильевич (1875—1933) 267, 274, 298
- Лунц Лев Натанович (1901—1924), критик, писатель 147, 169
- Лурье Артур Сергеевич (1893—1966), композитор 34, 89, 254, 271
- Лурье Вера Иосифовна (р. 1902), поэтесса 188, 191—194, 289—290
- Львов Иван Львович (1806—1875), дед Н. С. Гумилева 5—6, 217, 303
- Львов Лев Иванович (1838—1908), дядя Н. С. Гумилева, контр-адмирал 7, 12, 245, 303
- Львов Яков Иванович (1836—1876), дядя Н. С. Гумилева, офицер 8, 303
- Львова (Сахацкая) Любовь Владимировна (?—1907), жена Л. И. Львова 7—8, 12, 303
- Львова (Викторова) Юдия Яковлевна (1814—1865), жена И. Л. Львова 5—7, 303
- Людовик XIV (1638—1715), французский король 249
- Людовик XVI (1754—1793), французский король, казненный по приговору Конвента 165
- Людовик XVII (1785—1795), сын Людовика XVI 165

- Македонский Иван Ильич, муж  
Е. И. Львовой 8, 304
- Македонский Игорь Иванович, сын  
И. И. Македонского 8, 305
- Македонский Юрий Иванович (?—пос-  
ле 1941), сын И. И. Македонского  
8, 305
- Македонская Валентина Ивановна,  
дочь И. И. Македонского, врач 8,  
305
- Македонская Вера Ивановна, дочь  
И. И. Македонского 8, 305
- Македонская (Львова) Евгения Ива-  
новна, приемная дочь Я. И. Львова  
8, 304
- Маковский Константин Егорович  
(1839—1915), художник 244
- Маковский Сергей Константинович  
(1877—1966), искусствовед, поэт 29,  
31, 43, 45, 49, 52—57, 74, 75, 124, 223,  
231, 232, 234, 236, 237, 239, 244, 254,  
263, 265, 266
- Малларме Стефан (1842—1898), фран-  
цузский поэт 163, 189
- Мальковский А. 216
- Мандельштам Осип Эмильевич (1891—  
1938) 34, 146, 147, 169, 176, 181, 191,  
196—197, 226, 236, 275, 276, 282, 284,  
308
- Мануилов В. А. 283, 307
- Мар Сюзанна (Чалкушьян Сусанна Ге-  
оргиевна, 1900—1965), поэтесса 110
- Мариненго Анатолий Борисович (1897—  
1962), писатель 110, 147
- Маркс Адольф Феодорович (1838—1883),  
издатель 260, 265
- Маркс Карл (1818—1883) 118, 307
- Маркс (в замужестве — Синягина) Ма-  
рия Михайловна (1889—1967), ад-  
ресат стихотворений „тифлисского  
альбома“ 241
- Марлитт (Йон) Евгения (1825—1887),  
немецкая писательница 67
- Маслов Георгий Владимирович (1895—  
1920), поэт, литературовед 175, 283
- Матюшкин Федор Феодорович (1799—  
1872), адмирал, лицеист пушкин-  
ского выпуска 266
- Маширов-Самобытник Алексей Ива-  
нович (1884—1943), поэт 156, 273
- Маяковский Владимир Владимирович  
(1893—1930) 38, 121, 147, 162, 169,  
181, 257, 261, 267, 286
- Мгебров Александр Авелевич (1884—  
1966), режиссер, актер 194, 197, 221
- Медведев Павел Николаевич (1892—  
1938), критик, коллекционер 157
- Мейендорф Александр Феликсович  
(1868—?), юрист 58, 233
- Мейерхольд Всеволод Эмильевич  
(1874—1938) 142, 202
- Мережковская (Гиппиус) Зинаида Ни-  
колаевна (1869—1945) 40, 227, 230,  
267
- Мережковский Дмитрий Сергеевич  
(1866—1941) 40, 227, 230, 264, 266,  
267
- Миллер Валентин, литератор 179
- Мицц З. Г. 277
- Минский (Виленкин) Николай Макси-  
мович (1855—1937), поэт 194, 226
- Мирбах Вильгельм (1871—1918), посол  
Германии в России 122
- Митрохин Дмитрий Исидорович (1883—  
1973), художник 147
- Монахов Николай Феодорович (1875—  
1936), актер 204
- Михаил Феодорович (1596—1645), царь  
250
- Монина Варвара Александровна (1894—  
1943), поэтесса 105—106, 110, 112,  
117, 258
- Мопассан Ги де (1850—1893) 47, 235
- Мочалова Ольга Алексеевна (1898—  
1981), поэтесса 104, 124, 256, 262, 263,  
271, 291, 312—314
- Мочульский Константин Васильевич  
(1892—1948), литературовед 101,  
243, 255
- Муйжель Виктор Васильевич (1880—  
1924), писатель 264
- Надеждов (Каплан) А. Б., режиссер  
148, 203, 294
- Надсон Семен Яковлевич (1862—1887)  
189
- Наполеон Бонапарт (1769—1821) 5,  
124, 216
- Напельбаум Ида Моисеевна (р. 1900),  
поэт, эссеист 4, 168, 172, 177, 179—  
185, 188, 193, 221, 271, 275, 276, 282,  
284—288, 290, 317—318
- Напельбаум Лев Михайлович (1904—  
1988), архитектор 177, 186—187, 251,  
285, 286, 287
- Напельбаум Лилия Моисеевна (?—  
1988), поэт 190
- Напельбаум Моисей Соломонович  
(1869—1958), фотохудожник 168,  
172, 177, 193, 280, 284, 285, 287, 318
- Напельбаум Фредерика Моисеевна  
(1902—1958), поэт 168, 172, 177, 179,  
180, 182—183, 189—190, 271, 284, 290,  
317

- Нарбут Владимир Иванович (1888—1944), поэт 236, 308
- Неведомская (Королькова) Вера Алексеевна, жена В. К. Неведомского 4, 78—84, 235, 242, 245—249, 251
- Неведомский Владимир Константинович, владелец усадьбы „Подобино“ 78—80, 82—84, 245, 248
- Недоброто Николай Владимирович (1882—1919), критик, поэт 34
- Некрасов Михаил, юрист, отец А. М. Гумилевой 10, 11
- Некрасов Николай Алексеевич (1821—1877/78) 122, 131, 137—138, 262, 267
- Нельдихен Сергей Евгеньевич (1891—1942), поэт 147, 161, 162, 164, 165, 170, 199, 276, 277, 280, 292
- Немицц Александр Васильевич (1879—1967), вице-адмирал 205, 207, 294
- Нерваль Жерар де (Лабрюни Жерар, 1808—1855), французский поэт 102
- Никитин Николай Николаевич (1885—1963), писатель 147
- Николай II (1868—1918), 165
- Никулин Лев Вениаминович (1891—1967), писатель 144, 147, 269
- Новалис (Харденберг Фридрих фон, 1772—1801), немецкий поэт, 152, 214
- Овидий (Публий Овидий Назон, 43 г. до н. э.—ок. 18 г. н. э.) 261
- Одоевский Александр Иванович (1802—1839), поэт 277
- Одоевцева Ирина Владимировна (Гейнике Ираида Густавовна, 1895—1990), поэт, прозаик, мемуарист 91, 121, 138—139, 147, 151—155, 161, 162, 170, 174—175, 177—178, 181, 188, 199, 223, 224, 241, 242, 245, 250, 252, 257, 259—261, 263, 267, 269, 271, 272, 275—279, 281—288, 290, 291, 294, 315, 317—318
- Озолин Я. Г. (1891—1939), сотрудник ЧК 210
- Оксман Юлиан Григорьевич (1895—1970), литературовед 175, 251, 283, 295
- Ольга Николаевна (1895—1918), великая княжна, дочь Николая II 91
- Оношквич-Яцyna Ада Ивановна (1897—1937), поэтесса, переводчица 170
- Орджоникидзе Григорий Константинович (1886—1937) 298
- Остроумова-Лебедева Анна Петровна (1871—1955), художник 182
- Оцуп Надежда Авдеевна, сестра Н. А. Огупа 208
- Оцуп Николай Авдеевич (1894—1958), поэт 140, 147, 150, 162, 164, 167, 170, 174, 181, 185, 192, 193, 195, 199—203, 206, 208, 270, 276, 278, 282, 290, 292—293, 318
- Павлов Владимир Александрович (1900—?), поэт 204—206, 250, 257, 282, 286, 294—295, 296
- Павлович Надежда Александровна (1895—1979), поэтесса 122, 133, 161—165, 169, 167, 271, 277—279, 281
- Павловский А. И. 289
- Панаева (Головачева) Авдотья Яковлевна (1820—1893) писательница 267
- Парнис А. Е. 229
- Парчевский К. 100—101, 255
- Паршина Анна Васильевна, слепневская крестьянка 218—219, 242
- Пастернак Борис Леонидович (1890—1960) 121, 147, 162, 261, 269
- Пестовский Алексей Иванович, отец В. А. Пяста, чиновник 150
- Петров-Водкин Кузьма Сергеевич (1878—1939), художник 147
- Петрова Александра Михайловна (1871—1921), учительница, знакомая М. А. Волошина 237
- Пиленко Дмитрий Юрьевич, брат Е. Ю. Кузьминой-Караваевой 87
- Пильняк (Вогану) Борис Андреевич (1894—1937), писатель 147
- Пильский Петр Михайлович (1876—1942), литератор
- По Эдгар Аллан (1809—1849) 120, 144
- Познер Владимир Соломонович, поэт 132, 147
- Покровская (Львова) Агата Ивановна (1840—1897), тетка Н. С. Гумилева 9, 12, 303
- Покровский Владимир Павлович (?—1896), муж А. И. Львовой 9, 303
- Покровский Борис Владимирович (1872—1914), сын В. П. Покровского 9, 12, 304
- Полетаев Евгений, комиссар Наркомпроса, одноклассник Н. С. Гумилева 28
- Поливанов К. М. 223, 225, 230, 235
- Полонская Елизавета Григорьевна (1890—1969), поэтесса 157—161, 264, 270, 275—279, 282, 284, 286, 292, 316, 318
- Посажной Александр Васильевич (?—1964), однополчанин Н. С. Гумилева 93, 253, 310, 311

- Потемкин Петр Петрович (1886—1926), поэт 31, 42, 232—234, 308
- Пронин Борис Константинович (1875—1946), театральный деятель 89, 111, 229, 257, 261
- Пунин Николай Николаевич (1888—1953), искусствовед, критик 29, 148, 225
- Пушкин Александр Сергеевич (1799—1837) 26, 27, 31, 80, 108, 119, 137, 141, 151, 153, 167, 189, 196, 203, 224, 226, 242, 248, 260, 266, 268, 288, 293, 296
- Пяст (Пестовский) Владимир Алексеевич (1886—1940), поэт 147, 150, 167, 169, 178, 195, 199, 280
- Рабле Франсуа (1494—1553) 260
- Радлов Василий Васильевич (1837—1918), этнограф 72, 244
- Радлов Николай Эрнестович (1889—1942), художник 147, 180
- Радлова (Дармалатова) Анна Дмитриевна (1891—1949), поэтесса, переводчица 169, 178
- Ракитин (Ионин) Юрий Львович (1880—1952), актер, режиссер 95—99, 254—255
- Раскольников (Ильин) Федор Федорович (1892—1939), дипломат, литератор 316
- Ратгауз Даниил Максимович (1868—1937), поэт 116
- Рейснер Лариса Михайловна (1895—1926), писательница, общественная деятельница 147, 161, 163, 251, 314, 316
- Ремизов Алексей Михайлович (1877—1957), писатель 31, 39, 144—145, 147, 227
- Регин Илья Ефимович (1844—1930) 169
- Рерих Николай Константинович (1874—1947) 182
- Респиги Отторино (1879—1936), итальянский композитор 103
- Роден Огюст (1840—1917) 281
- Рождественский Всеволод Александрович (1895—1977), поэт 21—22, 29, 147, 160, 162—165, 167—170, 180, 181, 221, 272, 273, 277, 280, 282, 283, 318
- Ройзман Матвей Давыдович (1896—1973), поэт 110
- Рооп Георгий Христофорович (1899—1921), офицер 88
- Рославлев Александр Степанович (1883—1920), поэт 135, 227
- Рукавишников Иван Сергеевич (1877—1930), поэт 138
- Руманов Аркадий Вениаминович (1878—1960), журналист 148
- Русишко Э. 293
- Рылеев Кондратий Федорович (1795—1826)
- Рындина Мария Эрастовна (1887—1973), литератор 166
- Рютбеф (ок. 1230—1285), французский писатель 254
- Рябушинский Николай Павлович (1877—1950), издатель, меценат 231
- Садовский (Садовой) Борис Александрович (1881—1952), писатель 48, 235
- Садофьев Илья Иванович (1889—1965), поэт 22, 273
- Сазонова-Слонимская Юлия Леонидовна (1883—1966), историк театра 254
- Саути Роберт (1774—1843), английский поэт 132, 267, 273
- Сверчков Владимир, художник, дед Н. Л. Сверчкова 67
- Сверчков Леонид Владимирович (1865—1902), муж А. С. Гумилевой, офицер 14—15, 304
- Сверчков Николай Леонидович (1894—1919), племянник Н. С. Гумилева 16, 18, 19, 28, 30, 35, 62, 67, 72—73, 87, 226, 228, 242, 244, 252, 305
- Сверчкова (Амилохвари) Софья Аслановна (?—1920), жена Н. Л. Сверчкова 16, 305
- Сверчкова (Гумилева) Александра Степановна (1869—1952), сестра Н. С. Гумилева, педагог 3, 5—20, 28, 30, 35, 62, 67, 75, 216—221, 222, 224, 226, 228, 241, 242, 244, 245, 248, 250, 251, 255, 267, 268, 304
- Сверчкова Мария Леонидовна (1896—1918), племянница Н. С. Гумилева 16, 35, 62, 67, 87, 228, 305
- Северянин Игорь (Лотарев Игорь Васильевич, 1887—1941), поэт 89
- Седякин Иван (?—1931), нищий 144
- Семевская Наталья Николаевна, жена Д. М. Горфинкеля 190—191, 289
- Семенов Б. А. (1890—1940), председатель Петрогубчека в 1921 г. 209—213, 274, 290, 298
- Семенов Виктор Александрович (1892—1944), артист балета 150
- Серебрякова Зинаида Евгеньевна (1884—1967), художник 85, 87

- Скоропадский Павел Петрович (1872—1945), генерал-майор, гетман 94
- Слепян Дориана Филипповна, актриса 194—198, 290—292, 295
- Слободнюк С. Л. 295
- Слонимский Михаил Леонидович (1897—1972), писатель 147, 155—157, 169, 179, 255, 266, 271—275, 291, 294, 295, 298
- Соболев Леонид Сергеевич (1898—1971), писатель 316
- Соболева Ольга Ивановна, жена Л. С. Соболева 316
- Соколов Иван Иванович (1868—?), поэт 110
- Соловьев Владимир Сергеевич (1853—1900), философ, поэт 98
- Сологуб (Тетерников) Федор Кузьмич (1863—1927) 33, 42, 49, 112, 121, 125, 144, 147, 160, 203, 227, 230, 257, 263, 275, 277
- Сомов Константин Андреевич (1869—1939), художник 42
- Софья Алексеевна (1657—1704), царевна 297
- Спасская (Каплун) Софья Гитмановна (1901—1962), публицист, жена С. Д. Спасского, сестра Б. Г. Каплуна 268
- Спасский Сергей Дмитриевич (1898—1956), художник, поэт 268
- Спесивцева Ольга Александровна (р. 1895), балерина 142
- Срезневская (Тюльпанова) Валерия Сергеевна (1888—1964), подруга А. А. Ахматовой 22—28, 222—224, 242, 288
- Срезневский Вячеслав Вячеславович, врач, муж В. С. Тюльпановой 25, 222
- Стенич (Сметанич) Валентин Осипович (1898—1939), переводчик 178
- Степанов Е. 216
- Страховский Леонид Иванович (1898—1963), поэт 245, 286
- Струве Василий Васильевич (1889—1965), востоковед 75
- Струве Петр Бернгардович (1870—1944), экономист, публицист, общественный деятель 213—215, 298—299
- Струве Г. П. 249, 251, 252, 253, 265, 270, 275, 295, 298, 310
- Суворин Борис Алексеевич, сын А. С. Суворина 233
- Судейкин Сергей Юрьевич (1884—1946), художник 46
- Судковский Дмитрий Аркадьевич, преподаватель 28
- Судьбинин Серафим Николаевич (1867—1944), скульптор, актер 231
- Сурина Наталья, студистка 178
- Сутугина (в замужестве — Кюнер) Вера Александровна (1892—1969), секретарь «Всемирной литературы» 280
- Таганцев Владимир Николаевич (1886—1921), биолог 112, 179, 209—213, 228, 270
- Татьяна Николаевна (1895—1918), великая княжна, дочь Николая II 92
- Тарле Евгений Викторович (1875—1955), историк 147
- Тименчик Р. Д. 223, 224, 226, 229, 231, 241, 249, 254, 255, 263, 270—272, 297
- Тихвинский Михаил Михайлович (1868—1921), инженер-нефтяник 209, 210, 213
- Тихонов Александр Николаевич (псевдонимы А. или Н. Серебров, 1880—1956), издатель, литератор 147, 264
- Тихонов Николай Семенович (1896—1979), поэт 169—174, 187, 250, 276, 280—283, 287, 295, 316
- Толстой Алексей Константинович (1817—1875) 10, 126, 218, 265
- Толстой Алексей Николаевич (1883—1945) 31, 44, 46, 56—58, 115, 124, 227, 231, 233, 234, 237, 238, 259, 263, 308
- Толстой Лев Николаевич (1828—1910) 26
- Толстой Никита Алексеевич (р. 1917), сын А. Н. Толстого, физик 237
- Топорков С. А., однополчанин Н. С. Гумилева 92—93, 253
- Топорков Ю. А. 92—93, 253
- Тумповская Маргарита Марьяновна (1891—1942), поэтесса 118, 123, 258, 260, 293, 312—314
- Тумповский Мариан, отец М. М. Тумповской, врач 293
- Тургенев Иван Сергеевич (1818—1883) 138, 169
- Тынянов Юрий Николаевич (1894—1943) 147, 176
- Тэффи (Лохвицкая, в замужестве — Бучинская Надежда Александровна, 1872—1952) 33, 106, 117, 233, 256
- Тюльпанов Сергей Сергеевич, брат В. С. Срезневской 24
- Тютчев В. В., родственник Ф. И. Тютчева 229

- Тютчев Федор Иванович (1803—1873)  
26, 38, 189, 229
- Уайльд Оскар (1854—1900), англий-  
ский писатель 119, 125, 154, 260, 263,  
264, 271
- Угланов Н. А. (1886—1940), партийный  
деятель 298
- Уитмен Уолт (1819—1892), американ-  
ский поэт 144, 199
- Уланд Людвиг (1787—1862), немецкий  
поэт 139
- Уншлихт Иосиф Станиславович (1879—  
1938), партийный деятель 298
- Уридский Моисей Соломонович (1873—  
1918) 143, 268
- Усов (Болконский) Дмитрий Сергее-  
вич (1896—1944), поэт, переводчик  
237
- Ухтомский Сергей Александрович  
(1886—1921), скульптор 88, 169, 210
- Ушков Михаил Константинович, из-  
датель 231, 236
- Фармаковский Мстислав Владимиро-  
вич (1873—1946), художник 242
- Федин Константин Александрович  
(1892—1977), писатель 147, 180, 273
- Федоров Василий Дмитриевич (1918—?),  
поэт 110, 111, 122
- Федоровский Натан, литературовед 193
- Фет (Шеншин) Афанасий Афанасьевич  
(1820—1892) 189, 288
- Филарет (Романов Федор Никитич,  
ок. 1554—1633), патриарх 250
- Фиш Геннадий Семенович (1903—1971),  
писатель 178
- Фокин Михаил Михайлович (1880—  
1942), балетмейстер 42, 231
- Форш (Комарова) Ольга Дмитриевна  
(1873—1961), писательница 169, 180,  
271, 281
- Халайджиева Гаяне Николаевна (р.  
1898), актриса 148, 203—204, 261, 269,  
293, 294
- Хейфец Яша (Иосиф Робертович) (р.  
1901), музыкант, композитор 148,  
294
- Хихадзе Л. 241
- Хлебников Велимир (Виктор Влади-  
мирович) (1885—1922) 147, 152, 286
- Хлебников О. 270, 274
- Ходасевич Владислав Фелицианович  
(1886—1936) 118, 147, 160, 169, 177,  
260, 265, 266, 276, 281, 285, 290, 291,  
292
- Хондзинский М. М., однополчанин  
Н. С. Гумилева 93
- Цветаева Марина Ивановна (1892—  
1941) 57, 118, 222, 239, 260
- Чапыгин Александр Павлович (1870—  
1937), писатель 228
- Чеботаревская Анастасия Николаевна  
(1877—1921), писательница, жена  
Ф. К. Сологуба 49, 147, 257
- Чернов И. А. 277
- Черный Саша (Гликберг Александр  
Михайлович, 1880—1932) 233
- Черных В. А. 223
- Черубина де Габриак (Дмитриева,  
в замужестве — Васильева Елиза-  
вета Ивановна, 1887—1928), поэтесса  
45, 49—57, 59—61, 135, 207, 233, 234,  
236, 237, 239—241, 296
- Честертон Гилберт Китс (1874—1936),  
английский писатель 102, 255, 272
- Чехов Антон Павлович (1860—1904)  
156, 273
- Чехонин Сергей Васильевич (1878—  
1936), художник 147
- Чудовский Валерий Арнольдович  
(1878—1938?), критик 75, 169
- Чуковский Корней Иванович (Корней-  
чук Николай Васильевич, 1882—  
1969) 124—139, 147, 156, 158, 166, 169,  
199, 224, 228, 231, 233, 256, 260, 262—  
269, 273, 278, 282, 283, 286, 295
- Чуковская Л. К. 234, 246, 249
- Чуковская Мария Борисовна, жена  
К. И. Чуковского 136, 137
- Чуковский Николай Корнеевич (1904—  
1965), писатель, сын К. И. Чуков-  
ского 178, 282
- Чулков Георгий Иванович (1879—1939),  
поэт 29
- Чурилин Тихон Васильевич (1885—  
1946), поэт 29, 258
- Шагинян Маризтта Сергеевна (1888—  
1986), писательница 147, 169, 191
- Шайкевич Варвара Васильевна, жена  
А. Н. Тихонова 128—129
- Шаляпин Федор Иванович (1873—1938)  
237
- Шварсалон Вера Константиновна (1890—  
1920), третья жена Вяч. И. Иванова  
41, 44, 49
- Шварц Антон Йсаакович (1896—1954),  
актер 203

- Шварц Евгений Львович (1896—1958), писатель, драматург 178, 203, 204, 293, 294
- Шведе-Радлова Наталья Константиновна, художница 181
- Шведов Вячеслав Григорьевич (1892—1921), подполковник
- Шебуев Николай Григорьевич (1874—1937), издатель, журналист 40, 230
- Шейнманн Юрий Михайлович (1901—1974), геолог 208—209, 291, 297—298
- Шекспир Вильям (1564—1616) 248, 260, 261
- Шелли Перси Биш (1792—1822) 263
- Шервашидзе-Чачба Александр Константинович (1867—1968), художник 44, 56—58, 237—238, 296
- Шервашидзе-Чачба Р. А. 237
- Шершеневич Вадим Габриэлевич (1893—1942), поэт 110
- Шеходанова В. Н. 217
- Шилейко Владимир Казимирович (1891—1930), востоковед, писатель 34, 48, 166, 223, 258
- Шиллер Иоганн Фридрих (1759—1805) 254
- Шишкина-Шур-Милен Нина Александровна, певица 178
- Шкапская (Андреевская) Мария Михайловна (1881—1952), поэтесса 162—165, 170
- Шкловский Виктор Борисович (1893—1984), писатель, литературовед 147, 158, 166, 278, 279
- Штейнер Рудольф (1861—1925), немецкий философ 51
- Штернберг Лев Яковлевич (1861—1927), этнограф 244
- Шухаев Василий Иванович (1887—1973), художник 38
- Шухардина, домовладелица 23
- Щеголев Павел Елисеевич (1877—1931), историк литературы 147
- Эйхенбаум Борис Михайлович (1886—1959) 147, 166
- Эльзон М. Д. 228, 241, 250, 255, 265, 274
- Эльснер Владимир Юрьевич (1892—1964), поэт 115, 242
- Энгельгардт Николай Александрович (1867—1942), отец А. Н. Гумилевой, литературовед 206, 290
- Энери Ирен (Горяинова, в замужестве — Сухотина Ирина Алексеевна, 1897—?), пианистка и композитор 89, 251
- Эрберг (Сюннерберг) Константин Александрович (1871—1942), поэт 157, 162, 163, 165
- Эрлих Софья Карловна (1903—1987), врач 187—190, 267, 271, 282, 286, 287, 289
- Эрнст Сергей Ростиславлевич (1892—1980), искусствовед 85, 87, 147
- Юркун Юрий Иванович (1895—1938), писатель, художник 178
- Яблоновский (Потресов) Сергей Викторович (1870—1953), журналист 203
- Якобсон, следователь ЧК 274, 275
- Яковлев Александр Евгеньевич (1887—1938), художник 38
- Яковлева Варвара Николаевна (1884—1944), партийная деятельница 210
- Янишевский Ю. В., однополчанин Н. С. Гумилева 90, 251, 287

Примечание. В именной указатель не включены статьи на членов рода Н. С. Гумилева, не упоминаемых нигде в тексте, кроме как в биографических материалах О. Н. Высотского, так как подобные статьи дублировали бы друг друга.



## СОДЕРЖАНИЕ

От составителей . . . . .	3
А. С. Сверчкова. Записи о семье Гумилевых . . . . .	5
И. М. Басалаев. Записки для себя . . . . .	21
В. С. Срезневская. Дафнис и Хлоя . . . . .	22
Л. Е. Аренс. Воспоминания . . . . .	28
О. Л. Делла-Вос-Кардовская. Воспоминания о Гумилеве . . . . .	30
Е. Д. Кардовская. Н. С. Гумилев и А. А. Ахматова . . . . .	35
С. А. Ауслендер. Воспоминания о Н. С. Гумилеве . . . . .	40
И. фон Гюнтер. Жизнь в восточном ветре . . . . .	49
А. К. Шервашидзе-Чачба. Из письма к неустановленному лицу . . . . .	57
Черубина де Габриак. Исповедь . . . . .	59
А. А. Гумилева. Николай Степанович Гумилев . . . . .	61
В. А. Неведомская. Воспоминания о Гумилеве и Ахматовой . . . . .	78
Д. Д. Бушен. «Со мной говорил Гумилев...» . . . . .	85
Т. В. Высоцкая. Воспоминания . . . . .	88
Ю. В. Янишевский. Письмо о Гумилеве . . . . .	90
Н. Добрышин. Мои встречи с Гумилевым . . . . .	91
Ю. А. Топорков. Записи о Гумилеве . . . . .	92
В. А. Карамзин. Из воспоминаний . . . . .	94
Ю. Л. Ракигин. Две тени . . . . .	95
К. Парчешский. Гумилев в Париже . . . . .	100
М. Ф. Ларионов. Из писем о Н. С. Гумилеве . . . . .	101
О. А. Мочалова. Навсегда . . . . .	104
О. А. Мочалова. Николай Гумилев . . . . .	117
К. И. Чуковский. Воспоминания о Н. С. Гумилеве . . . . .	124
Ю. П. Анненков. Николай Гумилев . . . . .	140
И. В. Одоевцева. Так говорил Гумилев . . . . .	152
М. Л. Слонимский. Из воспоминаний о Н. С. Гумилеве . . . . .	155
Е. Г. Полонская. Студия «Всемирной Литературы» . . . . .	157
Н. А. Павлович. Из «Воспоминаний об Александре Блоке» . . . . .	161
В. Б. Шкловский. Сентиментальное путешествие . . . . .	166
Л. И. Борисов. Воспоминания о Н. С. Гумилеве . . . . .	166
Н. С. Тихонов. Из «Устной книги» . . . . .	169
Ю. Г. Оксман. Записи о Н. С. Гумилеве . . . . .	175

<i>Л. Я. Гинзбург.</i> Гумилев . . . . .	175
<i>О. М. Грудцова.</i> Из ненаписанных воспоминаний . . . . .	177
<i>И. М. Наппельбаум.</i> Мэтр . . . . .	179
<i>Л. М. Наппельбаум.</i> О Н. С. Гумилеве . . . . .	186
<i>С. К. Эрлих.</i> Воспоминания о Гумилеве . . . . .	187
<i>Н. Н. Семевская.</i> О Н. С. Гумилеве . . . . .	190
<i>В. И. Лурье.</i> Из воспоминаний . . . . .	191
<i>Д. Ф. Слепян.</i> Что я вспомнила о Николае Степановиче Гумилеве . . . . .	194
<i>Н. А. Оцул.</i> Вокруг имени Н. С. Гумилева . . . . .	199
<i>Г. Н. Халайджиева.</i> О постановке «Гондлы» . . . . .	203
<i>В. А. Павлов.</i> Воспоминания о Н. С. Гумилеве . . . . .	204
<i>М. А. Волошин.</i> Из дневников . . . . .	206
<i>Ю. М. Шейнманн.</i> Воспоминания о Н. С. Гумилеве . . . . .	208
<i>Н. М. Волковыский.</i> «Посылающие на расстрел» . . . . .	209
<i>П. Б. Струве.</i> Блок — Гумилев . . . . .	213
<b>КОММЕНТАРИИ</b> . . . . .	216
<b>ПРИЛОЖЕНИЯ</b> . . . . .	300
Приложение 1. О. Н. Высотский. Краткие биографические сведения . . . . .	302
Приложение 2. Биографический очерк, составленный П. Н. Лукницким. . . . .	307
Приложение 3. А. В. Посажной. «Эльбрус» (отрывок) . . . . .	310
Приложение 4. Окружение Гумилева . . . . .	312
<b>УКАЗАТЕЛЬ ИМЕН</b> . . . . .	319

*Научно-художественное издание*

**ЖИЗНЬ НИКОЛАЯ ГУМИЛЕВА**  
**Воспоминания современников**

Составители, авторы комментариев

Юрий Владимирович Зобнин  
Виталий Павлович Петрановский  
Андрей Кириллович Станюкович

Художник Б. Г. Смирнов

Технический редактор Е. В. Траскевич

Корректоры Е. А. Шишкова, О. В. Олендская

Н/К

Сдано в набор 25.02.91. Подписано в печать 17.07.91. Формат 60×88 1/16. Печать  
офсетная. Бумага офсетная № 1. Усл. печ. л. 21.0. Усл. кр.-отт. 21.0. Уч.-изд. л. 26.40.  
Тираж 10 000 экз. Заказ 733. Цена 8 р.

Издательство Международного фонда истории науки. 199034, Ленинград,  
Университетская наб., 5.

Ленинградская типография № 4 Государственного комитета СССР по печати. 191126,  
Ленинград, Социалистическая ул., 14.

**Жизнь** Николая Гумилева (Воспоминания современников) / Сост. Ю. В. Зобнин, В. П. Петрановский, А. К. Станкокович. — Л.: Изд-во Междунар. фонда истории науки, 1991. — 333 с.

ISBN 5-86050-031-9

В книге собраны воспоминания о Н. С. Гумилеве. Значительная часть материалов публикуется впервые. Книга снабжена обширными комментариями.

83.3 P

## О П Е Ч А Т К И

Напечатано	Следует читать
<p>На стр. 287. В списке расстрелянных (62 человека)</p> <p>На стр. 323. Калужная (Брюсова) На- дежда Яковлевна. (1881— 1957), историк музыки.</p>	<p>(61 человек)</p> <p>Калужная (Брюсова) Ев- гения Яковлевна, учитель музыки</p>

Новая цена книги «Жизнь Н. Гумилева» — 10 руб.

