

ИВАН ЧУХИН

**ИНТЕРНИРОВАННАЯ
ЮНОСТЬ**



ИВАН ЧУХИН

ИНТЕРНИРОВАННАЯ ЮНОСТЬ

История 517-го лагеря
интернированных немцев
НКВД СССР



Москва—Петрозаводск
1995

ББК 63.3(2)7
Ч 96

Эта книга — один из результатов проекта «Падозеро», работу над которым ведут совместно НИИЦ «Мемориал» (Москва), Карельское общество «Мемориал» (Петрозаводск) и Фонд имени Генриха Бёлля (Кёльн).

ISBN 5-88255-008-4

© *И.И.Чухин, 1995 г.*

© *Д.А.Сенчагов, оформление, 1995 г.*

Весна в Карелии наступает долго и нерешительно. Снег в апреле — обычное дело, а в лесной чаще он сохраняется до середины мая. В 1944 году, например, последний снег выпал 23 мая. Вот такая весна. Не был исключением и апрель военного 1945 года, когда на железнодорожную станцию города Петрозаводск прибыл очередной эшелон № 97063. Пятьдесят четыре вагона с трудом уместились на главном пути, заранее оцепленном вооруженной охраной. Скрипнула дверь классного вагона, и на перрон соскочил пожилой командир. По-хозяйски огляделся и, разбрызгивая сапогами мокрый снег, направился к военному коменданту вокзала.

Молчала охрана, безмолвствовал эшелон. В окнах некоторых теплушек мелькали и тут же исчезали головы пассажиров. Что там смотреть: как и повсюду в России, две трети города взорвано и сожжено финнами при отступлении. Так что на радужный прием незваных гостей рассчитывать не приходилось.

Кто в этих вагонах? Сколько их? Откуда и куда едут? Зачем?

Даже начальник эшелона знал ответ только на один вопрос. 9 апреля 1945 года в городе Ин-тенбург из полевой тюрьмы 3-го Белорусского фронта от заместителя начальника следственного отдела управления контрразведки «СМЕРШ» майора Соловейчика он принял под расписку 2 тысячи арестованных немцев группы «Б» (1303 женщин и 697 мужчин). Загрузили в вагоны сухой паек: 8100 кг сухарей, 3600 кг сыра «Голландского», 270 кг сахара, 300 кг соли и 30 кг кофе. Поехали...

В пути следования 16 человек умерли от... Впрочем, кто его знает — от чего умерли. Фельдшер докладывал, что умерли, составляли акт и сдавали труп на ближайшей станции. Значит сейчас в теплушках находилось 1984 человека спецконтингента, которых он и сдает местному начальству НКВД Карелии. В том числе 1940 немцев, 36 поляков, 11 французов, 7 русских, 5 итальянцев и один... люксембуржец.

Сдача-приемка прошла быстро, и вот уже эшелон расцепили на две части, паровоз свистнул, чихнул дымом и поволол первую

партию вагонов на западную стрелку. Путь ему предстоял недолгий — на станцию Падозеро, в 37 км от Петрозаводска. Второму составу выпала более долгая дорога — еще 500 верст на север, на станцию Вирандозеро у самого Белого моря.

Почему? За что? Зачем?

Попытаемся спустя полвека, в начале «Эры примирения», объявленной президентом России и канцлером ФРГ, ответить на эти вопросы...

Самая страшная и бесчеловечная война XX века унесла десятки миллионов жизней, еще сотням миллионов людей разных стран и национальностей она поломала судьбы. И как в любой войне, наибольшие жертвы оказались среди мирного, гражданского населения. Понятна гибель и жестокость вооруженных солдат. Но чем объяснить намеренное уничтожение мирных жителей в белорусской Хатыни и варшавском гетто, в Дрездене или Хиросиме? Война породила тысячи концлагерей, где наравне с военнопленными и взрослым гражданским населением страдали дети. Тысячи из них навечно остались юными, не успев даже влюбиться. Беспощадная война не только их убила, но и не позволила родиться миллионам других — умных, веселых, счастливых...

Фашизм однозначно определил свое отношение к неарийцам, к будущему славян или евреев. Не вышло. Начало 1945 года, стремительное наступление и переход Советской Армией государственной границы знаменовали для немцев совершенно новую ситуацию. Победители, к счастью, не скатились до мести немецкой, итальянской или японской нации, но ее страшные приметы существовали в планах политиков.

Даже в те годы, далекие от подлинной демократии, свободы слова и гласности, мировому общественному мнению было известно, что в 1937—1938 годах в Советском Союзе по указанию Политбюро ЦК ВКП(б) чекистами проводились репрессии против целых народов: поляков и финнов, болгар и греков, эстонцев, латышей... Известно, что в 1939—1940 годы, после коварного раздела Польши между Германией и СССР, более миллиона поляков было депортировано в СССР. Что весной 1940 года без суда и следствия органами НКВД были расстреляны 14 000 польских офицеров-военнопленных. Позднее историкам стало известно и другое. В декабре 1943 года на Тегеранской конференции Сталин говорил о планах уничтожения

50 000 пленных немецких офицеров, против чего, однако, резко возразил Черчилль. Следует также помнить: Советский Союз не подписал Женевскую конвенцию о военнопленных, что освобождало его от юридической ответственности за любое обращение с пленными. Не действовали в стране и международные конвенции о правах интернированных, подписанные Россией еще в царское время.

16 декабря 1944 года, за два месяца до Ялтинской конференции, официально разрешившей СССР в качестве репарации «принудительно использовать немецкую рабочую силу», Государственный комитет обороны (ГКО) СССР постановил (№ 7161сс):

«...мобилизовать и интернировать с направлением для работы в СССР всех трудоспособных немцев в возрасте — мужчин от 17 до 45 лет, женщин от 18 до 30 лет, находящихся на освобожденных Красной Армией территориях Румынии, Югославии, Венгрии, Болгарии и Чехословакии. Установить, что мобилизации подлежат немцы как немецкого и венгерского подданства, так и немцы, подданные Румынии, Югославии, Болгарии и Чехословакии...»

В январе—марте 1945 года эту операцию провели, и 111 831 человек были интернированы в СССР (из 140 000, определенных постановлением). Все они направлялись на предприятия угледобывающей и металлургической промышленности в 17 областях Советского Союза.

3 февраля 1945 года, в связи с началом боевых действий в Восточной Пруссии и Верхней Силезии, ГКО СССР принимает еще одно постановление — № 7467сс:

«...мобилизовать на территории фронтов, указанных в п.1 настоящего постановления (1, 2 и 3-й Белорусские, 1-й Украинский — *И.Ч.*), всех годных к физическому труду и способных носить оружие немцев — мужчин в возрасте от 17 до 50 лет...»

Согласно «исторической справке о деятельности ГУПВИ НКВД СССР», по этому постановлению было интернировано в СССР еще 77 741 человек.

Как же оказались в Карелии, в 517-м лагере НКВД СССР 14-летняя Гизела Гинтель или 57-летняя Гертруда Швант? Не подходят они ни под одно постановление, ни по букве, ни по духу этих достаточно жестких решений.

Была еще одна категория немецких граждан, которым пришлось покинуть родину. Кроме солдат и офицеров Вермахта в трагедии миллионов были повинны идеологи и проводники фашизма, служащие нацистской администрации. Конечно, мера вины и ответственности каждого из них различна, но ее нужно было определить. Специальными приказами войскам НКВД по охране тыла и подразделениям контрразведки «СМЕРШ» предписывалось арестовать и «отфильтровать» всех подозрительных немцев. Приказ № 00101 от 22 февраля 1945 года установил следующие категории арестованных:

«а) командный и рядовой состав германской армии и других стран

— направляется в лагеря военнопленных

б) гражданские лица, члены различных вражеских организаций, руководители областных, уездных дум, управ, бургомистры, руководители крупных хозяйственных и административных организаций, редактора газет, журналов, авторы антисоветских изданий и прочих враждебный элемент

— в лагеря для интернированных

в) советских граждан, находившихся в плену,

— в проверочно-фильтрационные лагеря

г) рабочие батальоны немцев, мобилизованных по постановлениям ГКО».

Подозрительных было много, полевые тюрьмы фронтов и бывшие нацистские концлагеря переполнены. Архивные документы свидетельствуют, что за март 1945 года только войсками НКВД по охране тыла 3-го Белорусского фронта было задержано 12 160 человек. Среди «подозрительных» было:

— уклонившихся от интернирования немцев	7216
— поляков	696
— французов	114
— итальянцев	20
— чехов	5
— бельгийцев	3
— испанцев	2
— шведов, венгров и австрийцев	по 1 человеку

Среди задержанных немцев было 19 человек руководящего состава фашистских организаций, 1223 рядовых члена этих организаций, 1 сотрудник немецкой администрации и 97 членов фольк-штурма. В числе задержанных 3825 женщин и 338 детей.

В апреле, после возвращения населения к месту постоянного жительства, число задержанных резко возросло. Для дальнейшей проверки арестованных группы «Б» также направляли в СССР. Архивные документы свидетельствуют, что на основании приказа 00101 было интернировано 18 667 человек этой категории.

Жесткий, но обусловленный логикой войны приказ. Трагедия в том, что далеко не всегда и не во всем он исполнялся точно. Аресты подозрительных проводились не только по объективным сведениям или спискам новой немецкой администрации, но и во время многочисленных массовых облав в населенных пунктах. «Член фашистской организации», «дочь помещика», «эксплуататор», «торговка» — вот основания для ареста большинства немцев, которые 23—25 марта были помещены в полевую тюрьму города Инстенбург, а через две недели направлены в Карелию. В основном арестованные были из городов Эльбинг, Растенбург, Хальцберг, Кристбург, Коршин и окружающих их деревень.

С большой натяжкой можно признать необходимость интернирования и дополнительной проверки Элизабет Альберг, 24 лет, крестьянки и матери трехлетнего ребенка. Ее «вина» — член партии «НСФ» — и формально подпадает под категорию «Б». Трудно согласиться с интернированием Люции Бухольц, 16 лет, члена молодежной организации «БДМ». Совсем необоснованно интернирована Эльфрида Бекман, 15-летняя жительница деревни Шинненбург района Рюссель. Правда, для следователей «СМЕРШа» она, безусловно, представляла «прочий враждебный элемент»...

Треть всех заключенных 517-го лагеря НКВД составляли несовершеннолетние, в том числе 25 девочек 14—15 лет. Большинство не имели одежды и обуви по сезону, сменного нательного белья. Много больных и обессиленных, практически поголовная завшивленность. Можно понять, какая судьба ожидала в карельских лесах, на лесоповале этих больных, обессиленных людей.

Необходимо отметить, что судьба интернированного гражданского населения оказалась во многом хуже, чем участь заключенных в лагерях военнопленных, с их твердым порядком и централизованным снабжением продовольствием. Из 208 239 интернированных только за 1945—1946 годы «трудфонд снизился» на 41,5 тысяч человек. Главная ответственность за это ложится на наркоматы — потребителей рабочей силы. Как го-

ворилось в постановлениях ГКО и приказах НКВД СССР, «обеспечение мобилизованных и интернированных немцев питанием, спецодеждой, промтоварами, жильем, топливом, освещением, хозяйственным транспортом и всеми культурно-бытовыми и санитарными мероприятиями, кухонным и столовым инвентарем, постельными принадлежностями — возлагается на наркоматы, получающие мобилизованных немцев в качестве рабочей силы».

В Карелии такими получателями были два леспромхоза Наркомата лесной промышленности: Лососинский и Сумской. Следует, однако, помнить, что война уничтожила в Карелии половину жилого фонда, а рабочая норма питания в лесу составляла 500 г хлеба в день. Так что и возможности «потребителей» рабочей силы были ограниченными. Местные жители Карелии, работавшие в лесу вместе с интернированными немцами, находились в таких же, а порой и в худших условиях. И для них свобода была понятием условным. Но они хотя бы находились дома...

Падозеро — Вирандозеро

Управление 517-го лагеря интернированных немцев (в других документах — «арестованных немцев группы "Б"») располагалось в центре Петрозаводска в одноэтажном здании бывшего Наркомата противовоздушной обороны. Вместе со зданием в распоряжение НКВД передали и часть служащих во главе с майором Дмитрием Мельниковым, который стал начальником лагеря. Штат Управления был типичным для рабочих батальонов интернированных немцев и состоял из следующих групп:

- материально-технического снабжения
- трудового использования
- медсанобслуживания
- вахтерской команды
- оперативно-чеккистской группы.

Общая численность военнослужащих (без учета охраны) колебалась в разное время от 15 до 30 человек. Среди них были и 18—19-летние лейтенанты, сержанты, «не нюхавшие» войны, и отягощенные памятью борьбы с фашизмом, не единожды раненные в боях ветераны. У последних имелся личный счет к «немцам», и это, пожалуй, главная причина происшествий во всех лагерях: физического насилия, поборов и т.п.

517 лагерь состоял из двух отделений. 1-е — ст. Вирандозеро, куда 18 апреля 1945 года прибыли 983 человека (682 мужчины и 301 женщина). Начальник отделения майор Захар Воскобович. 2-е — ст. Падозеро, куда прибыла 1001 женщина. Начальник отделения майор Иван Гусев, затем — капитан Борис Суслов.

Вспоминает жительница поселка Вирандозеро Мария Федотова:

«...Приехала я сюда по мобилизации из Северодвинска в апреле 1942 года. От родителей осталась маленькая, выросла в детском доме. Немцев привезли — я еще не замужем была, девчонкой. Сами мы и зону делали — огораживали колючей проволокой. Никакого забора не было — столбы и колючая проволока. Все на виду, там

пять барачков было. Бараки засыпные — из досок, а внутри опилки. Когда ветер дует, все продувает. Печки были железные, бочки такие стояли из-под бензина. Я сейчас хорошо не помню, но мне кажется, что выпшек вокруг лагеря не было. Когда их привезли, с Ухтицы они пешком шли шесть километров. Снег был, а утром встали — в лагере снегу нет. Они, наверное, пить хотели. Так весь снег съели. На второй день еле воды навозились. Когда гнали немцев, не понять: военные или гражданские. Точно как в кино, ведут колонной. В шинелях, в башлыках, на ногах у кого колодки, у кого тряпки, у кого что накручено. Как в бане их помыли, у них одежда мешками была привезена, они все оделись, стали все красивые. Девчонки все были с косами, у некоторых — завивка».

Анастасия Барбашина, поселок Вирандозеро:

«...В 1943 году сюда приехала с родителями, семей тридцать нас было, целый вагон. Поселили нас в четырех землянках... В каком году появились немцы, не помню. Холодно было. Шли они со станции, пять километров пешим. Мужчины и женщины...»

Елена Шишкина, поселок Вирандозеро:

«...Приехала в 1943 году, осталось в памяти, как работали, как жили плохо. Я валила лес, грузила бревна, все время в лесу до пенсии проработала... Они с Ухтицы шли, холодно было, обвязаны все. Худые все, как и мы, такие же люди. Они рассказывали: у нас женщины так не работают, понятия нет, чтобы женщина так работала, как мы тут... Где сейчас магазин на горке — зона была. Бараки были дощатые, большие, опилками засыпаны. Когда немцы уехали, наши люди жили там...»

2-е лагерное отделение располагалось в 7 км от железнодорожной станции Падозеро, на самом берегу небольшого озера Нижнее Падозеро. Четыре больших барака с двухъярусными нарами (общая площадь 1314,7 кв.м — по 1,3 кв.м на одну женщину), прачечная на шесть корыт, баня на «25 человек в час», лазарет, столовая на 200 человек одновременно. Впрочем, в столовой не было не только столов и скамеек, но даже мисок. Четыре котла на 600 литров обеспечивали приготовление только первого блюда, воду негде и не в чем было кипятить. Лейтенант Шувалов докладывал наркомку внутренник дел Карелии о

том, что «ведер в лагере нет ни одного, и арестованные целыми днями едят снег, в результате процентов десять уже заболели ангиной...» Не только заболели. В день приезда, 17 апреля, на лесном кладбище появилась первая могила — умерла Маргарита Фризе, 27 лет. На следующий день — двое, 19 апреля — еще двое. Все они похоронены в первой братской могиле. Самой молодой, Хедвиг Черлинских, было 16 лет...

Промерзшая за долгую зиму карельская земля неохотно принимала тела умерших. Лопата сгребала лишь снег и прошлогоднюю траву, звенел и отскакивал от валунов тяжеленный лом. С великим трудом, отогрев землю костром, завхоз лесопункта, трудмобилизованный Алексей Кургузов выкопал общую могилу и свалил в нее трупы. Без гробов, — в ночных сорочках, — без прощальных слов и музыки. Закопал, прихлопнул сверху холмик и воткнул колышек. Больше для того, чтобы не ошибиться при копке следующей могилы. Ну, как заметет завтра снегом? Оставшиеся от умерших вещи описали по-немецки и сдали на склад лагеря. Никакой инструкции «сверху» по поводу этой скорбной процедуры не существовало, и завхоз действовал по собственному разумению. А колышков на кладбище прибывало густо.

Еще сложнее оказалась ситуация в 1-м, Вирандозерском отделении. Вспыхнула эпидемия брюшного тифа, и на 29 апреля из 195 больных тифозные составляли 55. Никаких медикаментов в лазарете не было. На весь лагерь имелось 5 расчесок. Температура на улице минусовая, а одеяло было у одного интернированного из двадцати. Неудивительно, что в апреле в 1-м отделении умерли 60 человек, в мае — еще 160. Прибывший из Петрозаводска начальник отделения майор Воскобович выявил и совсем дикий факт. В докладной наркому внутренних дел он писал:

«...Комендант II участка, помощник коменданта и два бригадира, все из числа самих интернированных, в промежутки времени с 26.IV по 3.V изнасиловали около 10 женщин, причем несколько женщин было изнасиловано группой этих лиц. Прошу указаний, кому поручить ведение следствия...»

Леспромхозы и лагерь оказались не готовыми к приему интернированных. Даже официальный приказ НКВД СССР о создании 517-го лагеря был подписан через две недели после прибытия в Карелию арестованных немцев.

«№ 00409 от 28.04.45 г.

1. Организовать Петрозаводский лагерь для содержания контингента группы «Б» на лесозаготовках Наркомлеса Карело-Финской ССР с лимитом на 2000 человек со следующими отделениями:

а) лаготделение №1 в Ухтице на 1000 человек

б) лаготделение №2 в Падозерах на 1000 человек.

2. Вновь организованному лагерю присвоить № 517.

3. Ввести в штат лагеря автотранспорт и лошадей:

автомашин легковых — 1

ГАЗ — 4

ЗИС-5 — 2

лошадей обозных — 8

повозок парных — 4

Зам. наркома НКВД СССР Чернышов».

Дальше — больше. Наркомат лесной промышленности Карелии быстро убедился, что трудовые возможности двух тысяч этих немцев невелики, и 15 мая официально уведомил НКВД о снятии их с продовольственного довольствия. Для арестованных немцев это было большое благо, так как началось централизованное снабжение 517-го лагеря по нормам лагерей военнопленных. Для Управления лагерем это означало новую «головную боль». Надо было срочно направить в Вирандозеро и Падозеро по четыре вагона с продовольствием, организовать складские помещения, учет и распределение продуктов. В условиях общей неразберихи, голода военного времени и при своеобразном отношении к немцам части администрации не один лагерный снабженец ступил на скользкий путь. Не миновал этой участи и 517-й лагерь.

«У меня душа не лежала к военнопленным, хотя я знаю, что есть международное положение о военнопленных», — такими словами оправдывал в суде свое преступление бывший интендант III ранга Виктор Соловьянов. Но дело, конечно же, не в душе.

Опытный экономист с высшим образованием, Соловьянов в 1941 году совершил растрату денег в колхозе, за что получил пять лет тюрьмы. Освобожден досрочно, однако в 1943 году — новое хищение, вторая судимость и отправка на фронт. Воевал, был контужен и так же, как и сотни раненых армейских офи-

церов, получил направление на службу в НКВД. Несмотря на столь «темное» прошлое и явную склонность к спиртному, Соловьянова назначили ответственным за все продфуражное снабжение Падозерского отделения.

Первое его испытание — заброска в лагерь 200 тонн продовольствия. Наркомат не выделил достаточно автомашин, и Соловьянов договорился с водителями, которые возили из Падозера дрова в Петрозаводск, а обратно шли порожняком. Расплачивался по таксе военного времени: водка, консервы, мука...

Для учета и выдачи продуктов ему, естественно, потребовался опытный, честный кладовщик. Такого «надежного» человека он нашел в гостях у приятелей, за стаканом водки. Анфиса Сафонова, 23-летняя вдова (самому интенданту было 50 лет) работала извозчиком и понятия не имела о складском хозяйстве. Однако она с радостью согласилась на новую работу и сожительство с веселым военным. Приехала она в Падозеро в старом пальто и стоптанных башмаках. Даже чемодана своего не имела. А уже через несколько дней Анфиса щеголяла по деревне в шелковом платье и туфлях на каблуках. Причем, по словам свидетелей, — «все было изячное».

«Молодожены» вкусно кушали и выпивали, выменивали у местных жителей молоко на неведомую там американскую тушенку.

Спустя месяц прибыл новый начальник отделения, Б.Суслов, и потребовал провести проверку. Ревизия выявила грубейшие нарушения: отсутствовал бухгалтер, накладные на отпуск товара со склада составлялись в одном экземпляре, а раскладок продуктов вообще не делалось.

По приказу НКВД СССР за перевыполнение нормы, ослабленным и больным интернированным полагались дополнительные продукты, о чем в отделении даже не вспоминали. Склад располагался в зоне лагеря и никем не охранялся. Даже при этом анархическом учете на складе были обнаружены излишки продуктов на 3000 рублей и денежная недостача. Например, не хватало 1315 кг муки, 39 кг риса, 20 кг сала и т.д. Невозможно ведь учесть то, что не было вложено в котел... Формально общая сумма недостачи мизерная — 730 рублей, но в пересчете на рыночные цены следовательно определил ущерб в 177 000 рублей!

Началось расследование, которое выявило и происхождение у Сафоновой немецкого белья.

Свидетельствует Агата Дост, 28 лет, немка, комендант лазарета интернированных:

«...Сафонова попросила у меня платье шелковое красного цвета, сорочку розовую шелковую и две пары шелковых чулок. За каждую вещь она дала мне 2 банки консервов, 500 граммов хлеба, 500 граммов сала и масла...»

Владислава Тодживна, 16 лет, полька, уборщица конторы и склада:

«...Я шесть раз носила из конторы на квартиру Сафоновой платья, чулки, кофты. Все вещи немецкие, были спрятаны в чемодане. За это она дала мне две банки консервов и немного сахара...»

Суд обвинил Соловьянова и Сафонову в том, что они «систематически, по обоюдному сговору между собой занимались хищением продуктов из склада, продавали, выменивали на водку, а также занимались хищением ценностей, принятых на склад от умерших военнопленных». Однако военный прокурор войск НКВД, «обнаружив» в деле целую банду, опротестовал приговор и переквалифицировал преступление по знаменитому закону от 7.08.32 года «Об усилении ответственности за хищение социалистической собственности».

Дополнительно были осуждены: петрозаводские приятели интенданта, у которых он пьянствовал, познакомился с Анфисой и которым в знак благодарности оставил полмешка муки; шофер автомашины, который перевозил продукты в лагерь; хозяйка квартиры, где жил Соловьянов и выменивал молоко; заведующие деревенской пекарней и магазином. Осудили и сержанта конвойного полка, которого разбитная Анфиса за две пачки махорки попросила донести до дома чемодан.

Интендант Виктор Соловьянов получил третью судимость, 10 лет лишения свободы и в 1952 году умер в ИТЛ.

Но вернемся к более ранним событиям. 9 мая 1945 года вечно хмурый, а порой откровенно злой начальник отделения Иван Гусев приехал в Падозеро в радостном настроении. Что-то громко кричал, бегая по деревне и целуя без разбора старух и молодых девок. Вскоре в окнах всех домов щедро запылали керосиновые лампы, и хмельные, удалые песни полились на улицу. Победа!

И чем веселее было в деревне, тем тише и угрюмее становилось в лагерных бараках. Чужой праздник мог обернуться бедой для интернированных, и еще более — для их семей, оставшихся на занятых победителями землях. Как там они?

Бессонница в лагере — обычное дело для молодых и старых, виноватых и безвинных. Одних мутит от страха за прежние грехи, еще не известные чекистам. Другие, невинные, с великой грустью вспоминают дни минувшие: у большинства женщин-лагерниц остались семьи, домашний очаг, хозяйство. Третьи, более практичные, с надеждой или тревогой ждут завтрашнего дня.

Во 2-м отделении май был омрачен случаем острого психического заболевания Эдит Вендолек, отправленной в психиатрическую больницу (установить ее дальнейшую судьбу, к сожалению, не удалось). В июне началась, а в июле резко активизировалась эпидемия тифа, унесшая соответственно 34 и 62 жизни. Три врача отделения — гинеколог Мартемьянов, терапевты Пестяков и Вилкова, три фельдшера из числа самих интернированных работали самоотверженно, разыскивали и закупали лекарства на «черном» рынке Петрозаводска. День и ночь дымили дезкамера, прачечная и баня. Без усталости щелкали ножницы лагерных парикмахеров. И болезнь отступила.

Еще сложнее оказалась ситуация в 1-м, Вирандозерском отделении, где за июнь—июль умерли 138 интернированных. Северный климат, болезни, удаленность от базы снабжения, — все давало себя знать. Администрация 517-го лагеря неоднократно ходатайствовала перед начальством о закрытии этого отделения, что и было решено в августе.

В целом же к лету заключенные лагеря физически окрепли, привыкли к условиям новой жизни на чужбине. Все чаще звучали немецкие песни, а тепло и изумительные белые ночи, когда можно допоздна обходиться без всякого электричества, породили несколько бурных романов. Из 120-го лагеря военнопленных в Падозеро прибыли 20 мужчин, в основном венгры, которые занимались хозяйственными работами. Жили они в отдельном бараке за зоной. Но что такое три ряда ключей проволоки для влюбленного человека...

Значительное, но не всегда приятное разнообразие внесло в жизнь лагерниц появление специальной «фильтрационной» группы НКВД—НКГБ. Десяток молодых чекистов, на основании директивы 74/60, подписанной зам. наркома внутренних дел СССР Чернышевым и зам. наркома госбезопасности Кобуловым, должны были найти среди интернированных пособников фашизма. Использовался метод древний, как мир, — вербовка и внедрение в среду лагерниц тайной агентуры. На путь предательства становились в результате шантажа, за лишнюю банку ту-

пенки или обещание скорого освобождения, а то и просто по зову изначально подленькой души. Не вдаваясь в эту специфическую тему подробно, надо признать, что не зря чекисты ели свой хлеб и не просто так катались на лодочке с немками. Начались бесконечные проверки, перепроверки слухов и сплетен, как правило, в изобилии возникающих в женском коллективе.

Впрочем, проверки и «фильтрация» проводились без особого давления, так как и сами чекисты понимали абсурдность поиска пособников фашизма среди этих девчонок и деревенских женщин. Комичность ситуации заключалась и в том, что единственный переводчик отделения, молодой парень Михаил Соломонович Тумаркин, недавно вернулся из лагеря военнопленных в Финляндии и сам подлежал проверке.

Как уже было сказано, в начале июня лаготделение принял новый начальник, капитан Борис Суслов, 26-летний ленинградец, инженер-строитель по профессии. Борис Анисимович воевал с декабря 1941 по ноябрь 1944 года и за это время прошел с боями от Москвы до границы с Германией. В ноябре 1944-го командир дивизионной разведки капитан Суслов, кавалер двух орденов Отечественной войны, двух орденов Красной Звезды и медали «За боевые заслуги» был тяжело ранен.

Борис Суслов, житель Петрозаводска:

«... После ранения и излечения в госпитале я был направлен в Москву, в резерв офицерского состава: Стромынка-32, известное место. Весь офицерский состав направлялся тогда туда. Из этого резерва мне дали направление в НКВД Карело-Финской ССР для прохождения дальнейшей службы в лагерях военнопленных. Был вариант ехать в Барнаул или в Карелию. Я сам ленинградец и решил ехать поближе к родине.

По прибытии, здесь, в наркомате меня принял начальник ОПВИ* майор Кукушкин и направил в лагерь № 517. Управление лагеря было расположено в Петрозаводске на углу улиц Гоголя и Ф. Энгельса, в одноэтажном кирпичном доме бывшего штаба местной противовоздушной обороны. Начальником управления был капитан Мельников Дмитрий Романович, по-моему, он бывший работник МПВО.

* ОПВИ — отдел по делам военнопленных и интернированных.

В Петрозаводск я прибыл 21 мая, а в первых числах июня я переехал уже в Падозеро, начальником лаготделения. До меня там был майор Гусев, но его за какие-то дела... не знаю, говорили, что он пьянствовал, сняли с должности и куда он делся, я не знаю.

В лагере было примерно тысяча немок, которые, как говорили, были привезены из Восточной Пруссии в результате освобождения ее нашими войсками. Якобы там были диверсии со стороны населения, и этих немок арестовали. Основная цель лагеря была, как потом выяснилось, проверка, так называемая фильтрация, этих немок.

Как и в любом лагере, у нас был четкий распорядок дня. Подъем (сейчас не помню точно, в какое время), дежурный колотил в подвешенную у вахты вагонную бую. Рабочее время, отбой... Обед, как правило, возили прямо на объект. Проверка была, выстраивали утром перед выходом на работу. Дежурный офицер проверял, определял бригады на работу. Работали они на ремонте и строительстве лесовозных дорог, а также в лесу, на обрубке сучьев, пилили березовую газочурку, так как все автомашины были тогда газогенераторные.

Несколько немок ездили в поселок Чалну, где велось строительство новой зоны. Строили уже бараки, но вскоре все это бросили, там болото... В результате потом на этом месте построили поселок, уже для вольных жителей.

Рядом с Падозером, у речки был известковый карьер. Приходил к нам в лагерь мужчина, именуемый директором райпромкомбината, которому выдавали ежедневно 7—8 немок для разработки и обжига извести. В карьере были устроены специальные допотопные печи. Вот немки разводили огонь, копали, закладывали известь, обжигали...

Первое время, когда я приехал, охрана немок и лагеря, можно сказать, отсутствовала. Было несколько человек сержантского состава из Петрозаводска, которые дежурили только на вахте. На выпках никто не стоял, да и забор — три ряда проволоки на кольях. Ну, и были так называемые дежурные офицеры... Охрана конвойная появилась позднее, примерно в июле месяце. Прибыли из конвойного полка, во главе с капитаном Елиным, который составлял схему охраны лагеря и организовывал всю эту работу. Стали уже выставлять часовых на выпки и выводить на работу с конвоем.

Казус был такой. Охрана приехала поздно вечером, и никто их, конечно, не видел, не знал о приезде. Утром, когда немки стали выходить на работу, — конвой стоит. Немки испугались, врассыпную побежали по баракам, думали, что их, наверное, будут расстреливать. Раньше-то их выводили без всякого конвоя: мастер с какой-нибудь берданкой брал под расписку. Случаев таких, чтоб немки пытались убежать, не было, у нас и мысли такой не возникало... Потом им объяснили новый порядок, вышли они... Конвой ведь тоже видел, кого он охраняет, и каких-то особых строгостей: «шаг вправо, шаг влево, — стреляю без предупреждения», ничего такого не было.

Насчет питания, бытовых условий. Когда я приехал, был развернут уже целый барак, больничка. Были три врача: Пестяков, который затем работал начальником санотдела 120-го лагеря военнопленных. Был Мартемьянов, гинеколог, который даже имел научные труды. Эти два врача, насколько я знаю, были в финском плену и после освобождения попали к нам. Затем приехала и женщина-врач Зоя Вилкова. Привезены немки были, конечно, уже истощенные, больные. По-видимому, в пути или в полевом лагере началась вспышка брюшного тифа, поэтому и в нашем лагере было много смертей. Были венерические больные. Доктор Мартемьянов их спрашивал: откуда? А они пальцами так глаза растянут, — Средняя Азия, мол... Были беременные, но, насколько я помню, новорожденные все умерли.

Никто из немок не был острижен, ходили они в своей одежде. Одежда была приличная, у многих очень хорошая была одежда. После работы они переодевались и более-менее вольно ходили по зоне. Лето теплое, главное, что плохо, — это комары. Зона ведь у озера и болота...

Пищеблок у них был неплохой, работали там сами немки, и в хлеборезке сами распределяли продукты. Свои бригадиры, актив. Я хочу сказать о честности их, о культуре. Никто ничего не крал. В зоне ведь днем кто-то оставался: больные, освобожденные от работы, уборщики... Ключ от барака висит на стенке, но никаких претензий или жалоб друг к другу у них же было.

Летом, в августе к нам приехали с большим начальством из наркомата так называемые перекупщики. И всю здоровую рабочую силу, примерно человек 600, забрали. У нас были составлены на каждую немку учетные кар-

точки: анкета, трудовая категория. Вот по этим карточкам они и брали: совершеннолетних, здоровых. А малолеток, больных, дистрофиков затем отправили на родину. Отобранных немок пешком увели на станцию и увезли в Медвежьегорск. У меня осталось человек 300, а потом, уже к сентябрю, привезли остатки 1-го отделения: мужчин и женщин. Майор Воскобович приехал... К октябрю осталось совсем немного: человек 150—200, их отправили на Беломорстрой, в Кандалакшский лагерь интернированных № 513 и в 173-й лагерь.

В нашем лаготделении, в отдельном бараке была еще группа военнопленных мужчин из 120-го лагеря, которые занимались различными хозяйственными работами: ремонт, печи, нары, посуду типа ушатов делали. Среди них были разные специалисты: сапожники, плотники, бондари.

Кроме нас, администрации и охраны, в лагере, в отдельном доме располагалась специальная проверочная группа офицеров НКВД и госбезопасности во главе с подполковником Скороходом: тринадцать человек. Они говорили мне, кого сегодня оставить в зоне, или сами оставляли для своих проверок. Но что они там и как выясняли, мы не знали...»

Рассказ Б. Суслова дополняет его жена, Олимпиада Ивановна. Боец местного батальона противовоздушной обороны, в 1945 году она была откомандирована в 517-й лагерь, где занималась учетной работой.

Олимпиада Суслова, жительница Петрозаводска:

«...Женщины-лагерницы не были заняты на тяжелых или изнурительных работах, они в основном заготавливали газогенераторную чурку. А в местном леспромхозе на заготовке леса всегда работали женщины-русские... Кормили немок довольно прилично, питание трехразовое, и на обед они ежедневно получали мясной суп. Не каждый житель поселка, где находился этот лагерь, мог питаться так в то время. После работы придется, бывало, к немкам, а они переоденутся, прически себя сделают и песни поют. Немкам, как и нам, предоставлялся в неделю один выходной день. Они занимались стиркой, ходили в баню, а в свободное время с разрешения администрации собирали в лесу ягоды и грибы.

В конце лета подростки, пожилые женщины и больные были отправлены по железной дороге в солдатских теплушках на родину. Я сама была в составе группы,

сопровождавшей немок. На дорогу им выделили вагон с продуктами и полевую кухню. Женщин привезли в город Франкфурт-на-Одере, где передали местным властям. Немки были очень рады возвращению...»

Память местных жителей и спустя столетия хранит многие эпизоды о пребывании немцев в Карелии, о своем бытѣ, мало чем отличавшемся от жизни интернированных в глухой тайге.

Супруги Николаевы, жители поселка Вирандозеро:

Иван Николаев: «...Немцев использовали на лесных работах. И у меня, на узкоколейной железной дороге. Например, надо было устанавливать телефонную связь: столбы ставить, провода тянуть. В зону зайду, где их помещения, забираю человек 10—12. Столбы тяжелые, вручную надо было ставить. Когда берешь их в зоне, выдают оружие под личную ответственность, если кто убежит. Не убежали... Раз что-то заело в немецком карабине, я не разобрался. Говорю одному, что под моим началом: иди сюда. Он помог, они-то свое оружие знали. Учили и мы их язык. До сих пор помню, как по-немецки будет бревно, песок...»

Елена Николаева: «Я тоже работала на УЖД, водила немцев на работу. Бывало, человек по 80. В депо немцы очень хорошо работали слесарями. Работящие, общительные. Если мимо идет,— руку поднимет, приветствует по-своему... Один был, мы его Володей звали. Если б приехал,— я бы его узнала. Лет 25 было, на русского похож. Уже и по-русски начал понимать.

Поляк ко мне приходил, когда дочка заболела чесоткой. Кто-то поляку сказал, он говорит: я хороший доктор, девочку подлечу. На другой день приносит кругленький флакончик: белая-белая мазь. Я ему дала за это чеснок. Он мне еще раз приносил лекарство, и ребенок ожил. Этот поляк был переводчик, часто потом заходил к нам. Как-то говорит: мы скоро уезжаем на родину. Ваши ребята сюда приедут...»

Иван Николаев: «Их человека три или четыре свободно ходили, даже на танцы. Был здесь такой барак, вроде клуба».

Елена Николаева: «Однажды, когда я вела немцев на работу, один из них ударил меня палкой по спине. Охрана его била. Я к начальнику: больше не пойду. Он говорит: мы его накажем. А чего его наказывать? Он еле живой был. Голод был безумный. Нигде ничего нельзя было ку-

пить. Мне соседка как-то говорит, что немцы платяня продают почти даром, за кусок хлеба. Я спрашиваю: ты не купила? Она отвечает, что самой хлеба не хватает...»

Мария Федотова, жительница поселка Вирандозеро:

«...Я человек 19 водила на работу: слесарей, механиков. Подхожу к проходной будке,— они уже за воротами стоят. Отсчитала — это уже мои, пошли. Они работали честно, может, и не военные были. Одна семья была: две дочки, мать и отец. Они, может, такие, как и мы...

Их кормили хорошо. Обед на работу только им приносили, мы не касались. Два немца на палке котелки несут, там 19 котелков. Принесли первое, второе блюдо. Котелки у каждого были подписаны, свои. Они его моют. А не доедят которые,— они об чурочку его выколачивают, а ты стоишь иной раз, слюнки глотаешь. Нас-то кормили плохо. Помню, сыр у немцев испортился, начальник приказал вынести за зону и закопать. А наши пошли да раскопали. Ничего, никто не отравился...

Пошел слух, что у немцев появились ножи. Начальник лагеря меня позвал, Лену Шишкину и еще одну. Объяснил, что нужно обыск делать, мужчинам неудобно. В трусах, сказал, ищите, не стесняйтесь, везде смотрите. Какие ножи — неизвестно. Зашли в зону, он говорит: может, понравится что, возьмите. Я, правда, немного ниток взяла, носовые платочки вышивать. Другая женщина взяла чулки. Искали — ничего не нашли. Одежду всю перетряхивали. Их, женщин, сначала на улицу выведут, в строй, а мы всю казарму смотрим. Мешки, постели перетряхивали. Потом выходили на улицу. Их подводят к нам по трое. Обшарим, отводят в сторону. Потом следующих подводят...»

Елена Артемович, жительница поселка Вирандозеро:

«...Я жила на втором участке с 1942 почти по 1950 год. Как образовался лесоучасток, так и приехала из Кировска. Работала в лесу... Работали в лесу и немцы: мужчины и женщины. Я их учила работать: это сделай так, другое, третье. Сама начну,— они потом продолжают. Но они же не умели в лесу работать. Одну немку в поясницу дерево ударило — до смерти. Вот имени не помню...»

Архивные документы позволяют уточнить, что жертвой нарушения правил безопасности на лесоповале стала 22 июня 1945 года Мария Вегер.

Анна Дмитриева, жительница поселка Вирандозеро:

«...Ганс работал со мной в машинном отделении, кочегаром. Как-то оборвался ремень, и маховик улетел с генератора. Через два дня опять... Нагрузка большая, а ремни старые. Ганс сам его сшил, вместе с товарищем. Опять одели ремень. Ганс говорит: паненка, гут будет работать. Не успел проговорить — как ремень даст ему. Он упал, все лицо вздулось, кровь пошла с ушей и носа. До лавочки не довели...

Ганс мне показывал фотографию: вот моя фрау, гут жена и мальчик лет десяти, сын. Даже письмо мне показывал от своей фрау...

Однажды слух пошел, мол, бежали немцы. Не знаю, сколько человек, вроде хлеба взяли у себя и ушли. Отошли недалеко, разложили костер, а тут их и накрыли. Костер зимой далеко видно. Привели их в лагерь, вывели всех на улицу, поставили в круг. А тех в середину. И били их, свои же, старшие...»

В архивных документах 517-го лагеря действительно есть упоминание о побеге. Но этот побег совершили 8 июня 1945 года Эдуард Терек и Иосиф Митез. Вообще же проблема побегов из лагерей интернированных стояла очень остро. В приказе НКВД СССР № 00839 от 13 июля 1945 года говорится, что «с февраля по июнь в Сталинградской области бежало из лагерей 521 интернированных, в Днепропетровской — 204 человека. Остаются незадержанными 251 человек».

Но вернемся к хронике событий, происходивших в 517-м лагере, в Карелию.

Вопросы трудового использования интернированных немцев иллюстрируют официальные данные.

Так, в 1-м отделении (Вирандозеро) на 21 июля из 642 арестованных немцев группы «Б» 173 человека, или почти каждый третий, являлись инвалидами либо находились в оздоровительной команде.

В Падозерском отделении за июль интернированные немки отработали в мехлесопункте 5364 человеко-дня, на строительстве узкоколейной дороги — 342 и на разработке извести — 120 человеко-дней. Выработка на один человеко-день в денежном исчислении мизерная: от 4 рублей 11 копеек до 5 рублей 85 копеек. Всего же за месяц немками было выполнено работ на 24 615 рублей. Для сравнения: если принять суточную норму питания в 1 рубль на человека, то затраты только на питание интер-

нированных значительно превышают эффективность их трудового использования.

Никаких плановых показателей в отделении не существовало. Производительность труда подсчитывалась по бригадам и выглядит по официальным данным следующим образом:

- выполнявших до 50% нормы — 4567 человеко-дней
- выполнявших до 100% — 827 человеко-дней
- выполнявших от 100 до 125% — 39 человеко-дней.

Таким образом, лишь один человек в месяц выполнял или перевыполнял норму. Абсолютное большинство немков выполняли менее половины установленного задания. Вольные граждане, рабочие мехлесопункта в таком случае получали уменьшенный паек. У интернированных питание не зависело от трудовых показателей.

После отправки в августе всех более или менее пригодных к труду на Беломорстрой ситуация усугубилась. Из 450 интернированных, оставшихся в 517-м лагере, годных к тяжелому и средней тяжести труду насчитывалось... 42 человека, к легкому — 155. В оздоровительной команде (без вывода на работу) числилось 168 человек, а 85 были полностью активированы как инвалиды. В связи с уменьшением численности контингента лагеря была сокращена и охрана. В результате из-за отсутствия конвоя до 40 человек ежедневно оставались в зоне лагеря.

Таковы сухие цифры, а вот живой рассказ очевидца. 17-летний Ляня Дуденков, сын «кулака», на собственном опыте познал все ужасы сталинской коллективизации, голода 30-х годов и насильственной ссылки на Север. Волею судьбы он все шесть месяцев существования Падозерского лагеря был мастером дорожных работ лесопункта и «начальником» над бригадой из 100 немков.

Они были равны по возрасту, одинаково репрессированы сталинским режимом и насильственно загнаны в чужие края.

Леонид Дуденков, житель поселка Чална:

«...В апреле месяце, я не помню, в каких числах, примерно в середине месяца, привезли немецких женщин и девушек на станцию Падозеро. Их привезли в товарных вагонах, не пассажирских. Они все вышли из этих вагонов и колонной пошли в поселок Падозеро, расположенный в семи километрах от станции. Приехали они в очень плачевном состоянии, были настолько слабы и, можно сказать, истощены. Почему? Я не знаю: или долго они были в дороге, или их плохо кормили, или они были ослаблены на своей территории, тоже ведь не питались, как хотели...

Я был с самого начала, с первого дня и до последнего с этими женщинами. Я был молодым парнишкой, во время войны ранен и не мог физически работать в лесу. Поэтому я кончил курсы мастеров и работал мастером дорожных работ. Поскольку среди немков имелось много подростков и пожилых женщин, физически слабых, которых нельзя было использовать на работе в лесу, их направили в отдельную бригаду — 110 человек — на строительство дорог. На нашем участке они занимались следующими работами: уборка камней и засыпка ям на лесовозных дорогах — ремонт. А также строили новые дороги. Тяжелая работа — это корчевка пней, тут и я был вместе с ними. Они же ничего в этом не понимали, не умели, как нужно делать. Я, как более практичный человек, показывал им, как нужно обрубать корни, как использовать ваги для рычага, как поднимать эти пни. Но мне самому-то было 17 лет, поэтому и у меня особых знаний и сил не было.

Далее... Относились к ним неплохо. Это можно сказать даже по тому, что на работу они шли с песнями. Когда человек молодой, то ему и жить хочется, и весело. Помню, пели «Марьянку»: «...блонде харе зибцен яре... Марьянка, их либе дих...» Пели даже гимны: «Дойчланд, Дойчланд, юбер аллес...» пели свободно, пожалуйста, никто не запрещал.

Их кормили где-то часов в семь утра — завтрак. Работа начиналась в восемь. Обед около 12 часов дня, и ужин часов в семь вечера. Жили они в зоне. Ну, что из себя представляла зона? На территории зоны было много бараков одноэтажных, два двухэтажных дома, пекарня на берегу озера... Их охраняли не очень строго, проволока в три ряда на кольях, свободно можно было пройти. Некуда было бежать, куда там... Кругом тайга. Была только деревня Виданы, Бесовец и дальше Петрозаводск. Куда бежать?

Что нужно заметить... Если первые месяцы они болели и многие умерли... В поселке не было людей, которые могли бы заниматься похоронами. Работали только 30 человек репатриированных из финского плена. Хоронил умерших немков завхоз Кургузов. Конечно, ему в помощь никого не давали, рыли общую яму, досок на гробы не было... Но это первое время, в апреле—мае. После дела стали лучше...

Болезней стало значительно меньше. До июня месяца начальником лагеря был майор Гусев — здоровый, красивый мужик с усами. После Гусева прислали капитана Сулова. Стали делать гробы, отвели новый участок под кладбище, выделили специальных людей и стали хоронить по всем правилам, каждого отдельно. Над каждой могилой ставили шток с табличкой и надписью: номер, фамилия, имя... Но я не считаю, что лагерь был причиной смерти. Они действительно прибыли к нам обессиленные, больные и очень слабые. В июле—августе немки стали свободно выходить из зоны в лес за ягодами и грибами.

Работали они хорошо. Если даешь им задание, то относились очень честно к работе. Все сделают как положено, и я был доволен. Если было трудно, то они звали меня: «Лео, иди сюда...»

Тут есть еще один секрет. После освобождения Карелии финны оставили в лесу очень много заготовленного баланса, двухметровых бревен. Поэтому начальство в сводках сообщало, что немки хорошо работают в лесу. Конечно, они этого делать не могли, ведь для того, чтобы работать в лесу, нужны были умение и физическая сила, специалисты нужны. И пользовались этой уловкой: заготовленную финнами древесину стали включать в выполнение плана. Шла самая бессовестная приписка. Так же делались приписки и всем местным жителям, кто работал в лесу.

Но это было большой поддержкой для людей, и жили мы относительно лучше, чем другие. Кормили немки по второй категории воинского пайка. Я, например, получал по гражданскому снабжению группу «Б». Как мастер я получал немного лучше, чем рабочие, а немки получали солдатский паек,— это еще лучше, чем у меня. Обед, горячее питание им привозили прямо в лес: суп, каша, рыба или мясо... Я помню случай, когда привезли на обед кукурузный хлеб и девушки не стали есть и не вышли на работу с обеда. Я велел привезти хорошего хлеба, а в четыре часа вернулись в лагерь. Меня вызвал директор: почему не работали? Я объяснил, и больше таких случаев не повторялось.

Кроме того, в двух ближайших озерах, Верхнем и Нижнем Падозере, рыбы было очень много. У нас имелись свои рыболовецкие бригады из местных жителей, и, конечно, немкам тоже доставалась рыба...

На работе все шло весело. Они были молодыми, и мне 17 лет. Насчет спецодежды действительно было плохо, они ходили на работу в своем, выдавали лишь рукавицы. Хотя одевались неплохо, имели брюки... Наши девушки, конечно, в фуфайках: шла война, и жили небогато. Мы тоже спецодежды по существу никакой не имели, ходили на работу в своем.

Помню случай... Среди них была девушка Хайка, фамилию не помню сейчас, очень красивая, лет 18-ти. Один офицер, старший лейтенант, стал ухаживать за ней. Он умел говорить по-немецки, и у них появились амурные дела. Так этого офицера быстро куда-то перевели, тогда за этим строго следили.

Я приходил на вахту, мне выдали карабин и 10 патронов. Эти патроны я тут же быстренько расстрелял в лесу, на глухарей и косачей охотился. Девушке-немке убил одного глухаря и отдал. Луиза-Катрин фон Домбровски, веселая девушка... У нее мама русская, а отец немец, и она умела немного говорить по-русски. Винтовку я в лесу вешал на дерево и работал. Потом нашел в лесу склад боеприпасов и брал там патроны для охоты. Ни одного случая не было, чтоб кто-то пытался убежать.

Нам объяснили, что эти немки из состава гитлерюгенда. Присланы они сюда для работы, чтобы помогать восстанавливать разрушенное войной хозяйство. Не в порядке наказания, а как рабочая сила. Как немцы угоняли наших людей, так и их прислали работать. Но толку от них, конечно, было мало, это нужно прямо сказать. Сами они обижались, говорили, почему нас отправили сюда? Там остались люди, которые могли бы работать физически, но они являлись активистами новой немецкой власти. Тех людей оставили дома, не трогали.

У меня бригадиром среди девушек была фрау Марта, она даже не немка, по-моему... Была полячка Зося. Я спрашиваю: «Как попала сюда?» Я, говорит, была на базаре во время облавы, вот и попала в лагерь. А какая облава, Бог его знает. Помню, еще одна девушка по имени Ханна-Мария. У нее в Кенигсберге отец был очень богатый, владелец химических заводов. Гитлер даже награждал его крестом. Она показывала мне альбом с фотографиями... Отец с матерью эвакуировались, а она была у бабушки в гостях, в Данциге. Когда начались бои, поехала домой и попала сюда, в лагерь...»

Настоящий переполох начался в лагере в середине июля, когда в зоне появились незнакомые военные и петрозаводское начальство. Администрация отделения, старосты барачков и бригады бегали в штаб со всевозможными списками и рапортами. Считали и пересчитывали «контингент» на бесчисленных проверках, побригадно отправляли всех на обследование в лазарет. Впрочем, все это делалось поверхностно, так как абсолютно здоровых и годных к тяжелому физическому труду насчитывались лишь единицы. Естественно, что интернированным не говорили о причинах всей этой суеты, но лагерная молва уже несла тревожную весть о новом этапе. Куда? Домой или еще дальше, в глубь бескрайней России? А может быть, в ближайший от лагеря известковый карьер? Но сказано ведь: «Собратся с вещами...»

19 июля, после обеда и недолгих, но щедрых слез прощания, 598 женщин и девочек Падозерского отделения были построены в колонну по пять человек, пошли... Семь километров знакомой дороги до станции Падозеро, теплушки, и состав двинулся на юг.

В лагерных бараках стало намного просторнее, но ненадолго. Через неделю прибыл этап из Вирандозера в 167 человек (в том числе 143 женщины). Они не виделись почти четыре месяца, с тех самых пор, как в полевой тюрьме Инстенбурга формировался этап в Карелию. Вновь слезы, бесконечные разговоры. Встретились и разлученные в Инстенбурге сестры Питцонка: 20-летняя Герта и прибывшая из Вирандозера 17-летняя Хедвиг. Вирандозерские лагерницы подтвердили, что и у них 20 июля был большой этап, отцепленный от состава на станции Медвежья Гора. Так был выяснен конечный пункт этапов 517-го лагеря — строительство Беломорканала...

Новеньких распределили по баракам и бригадам: кого пить березовую чурку, кого ремонтировать дороги или обжигать известь. Жизнь лагеря втянулась в привычную колею: подъем—работа—отбой... о чем и докладывал в Петрозаводск начальник лагеря майор Мельников:

«Офицерский состав, предусмотренный вашими указаниями, среди контингента 517-го лагеря отсутствует. Для лучшей организации работы I, II и III группы интернированные разбиты по бригадам. Старшими назначены мужчины и женщины (из числа интернированных), преимущественно поляки... Контингент размещен в жилых бараках с двухъярусными нарами вагонного

типа. Питание — три раза в день, согласно нормы, через три-четыре дня готовится пища с грибами, систематически производится сбор дикорастущих. Одеждой и обувью контингент обеспечен полностью по летнему сезону, — зимнего вещдоловствия в лаготделении не имеется. Помывка 1 раз в 10 дней. Ежедневное среднее количество находящихся в санчасти — 55 человек, в команде выздоравливающих — 37 человек...»

Надо отметить, что сбор грибов и ягод не был выдумкой начальства 517-го лагеря. 20 и 21 июня 1945 года НКВД СССР были изданы два распоряжения (№ 129 и № 133), где говорилось, что «овощи и картофель урожая 1944 года лагерями военнопленных и интернированных на довольствие израсходованы. Отсутствие овощей создает угрозу авитаминозных заболеваний среди контингента...» Этими распоряжениями для каждого управления снабжения НКВД республик и областей страны устанавливалась норма заготовок дикорастущих. Для ОУВС НКВД Карелии эта норма составляла 490 центнеров грибов и 430 центнеров плодов и ягод.

В июне вышло еще одно распоряжение НКВД СССР (№ 120), непосредственно касавшееся части заключенных 517-го лагеря. Оно называлось «Об учете немцев и немок до 16 лет, содержащихся в лагерях группы «Б», и отправке их к месту постоянного жительства». В Падозерском отделении эта работа началась лишь в августе. Всего было отобрано 267 девочек и мальчиков, инвалидов и хронически больных, которые 15 августа отбыли этапом в город Познань, во фронтovou пересыльный лагерь № 69. Среди освобожденных было 50 мужчин и 217 женщин. Все немцы, за исключением 16-летней Степаниды Калашник, немецкой подданной, но русской по национальности. Освободили даже мать с дочерью: Анну 43 лет, и Хильдегард 17 лет, имевших «подозрительную» фамилию Мюллер. Хотя Мюллеров в Германии — как Ивановых в России, и не имели падозерские Мюллеры никакого отношения к шефу гестапо.

Так что к сентябрю 1945 года в Падозере стало совсем пусто — всего 194 интернированных (94 женщины). Существование лагеря как хозяйственной единицы потеряло всякий смысл. Поэтому 25 сентября НКВД СССР издало совершенно секретный (!) приказ № 001087 «О ликвидации петрозаводского лагеря НКВД № 517 для арестованных немцев». Согласно этому приказу 76 человек были направлены в 513-й лагерь интернированных (г. Кандалакша), 59 человек вывезены на ро-

дину во Франкфурт-на-Одере, остальные (мужчины) — в 120-й петрозаводский лагерь военнопленных.

Последняя могила на падозерском кладбище появилась 10 октября 1945 года. В ней похоронен Густав Готлински, 59 лет. 181-й по счету покойник в этом отделении, и 522-й умерший в 517-м лагере за полгода.

Четвертая часть всех привезенных в Карелию интернированных немцев навечно осталась в этой земле. Мертвые нашли свое пристанище. Живым оставались еще сотни дней неволи на Беломорканале и в Соликамске. День—ночь, день—ночь...

Медвежьегорск — Повенец

Беломорканал...

Огромный край между Белым морем и Онежским озером богат лесами, недрами, историей. Судьба уготовила ему тяжкую долю — всегда быть местом людских страданий, духовной оппозиции властям и огромным интернациональным кладбищем.

Еще в XVI—XVII веках через Повенец и Сумский Посад пролегла знаменитая «тропа богомольцев» к святыням Соловецкого монастыря. На легких лодках пробирались они 200 км по озерам и рекам, а где и волоком через тайгу к этой древнерусской Мекке. До 25 000 страждущих в лето!

После разгрома восстания соловецких монахов против церковных реформ патриарха Никона недалеко от трассы канала, в местечке Лекса-Данилово-Сергиево возникла легендарная Выгореция — центр русского православного раскола. В глухой тайге непокорные староверы писали рукописные книги, иконы, чеканили серебряную монету и воспитывали свою молодежь в духе крепкой заповеди: «...что до нас положено — лежи так во веки веков». Не иначе как «дьяволом» величали староверы молодого царя Петра I и предали анафеме все его реформы. Власти начали гонения, но в ответ разбушевалась эпидемия массового самосожжения. Духовные старцы пошли по деревням, распевая:

Несть спасенья в мире! несть!

Лесть одна лишь правит, лесть!

Смерть одна спасти нас может, смерть...

В марте 1687 года, например, в Палеостровском монастыре «гарь» унесла жизни более 2000 человек...

Именно через эти места в августе 1702 года тысячи архангельских, новгородских, мурманских и карельских мужиков проложили еще более знаменитую «осудареву дорогу». В каторжных условиях, голодные и сами пожираемые гнусом, рубили лес, мостили гать через болота, волокли неподъемную тяжесть морских кораблей. Современник писал: «...а лекарей на всю экспедицию трое. Один — Водка, другой — Плетка, да третий Смерть, добрая тетка». По этой дороге, посуху (!) Петр I провел два морских фрегата с пушками, войско и, появившись

неожиданно на Балтике, добился важной победы над шведами у крепости Нотебург. Государь встречался с выгорецкими старцами и, мудро рассудив, что десять тысяч монастырских жителей — это сила, разрешил им жить по своим законам.

Но недолго длилась духовная свобода. Правительство Екатерины огнем и мечом прошло по Выгореции, вытравляя крамолу...

После строительства Санкт-Петербурга Архангельск и Карелия потеряли свое стратегическое значение и на два столетия погрузились в спячку. Остаться бы им в таком положении еще долгие годы, «да несчастье помогло».

В годы первой мировой войны немецкий флот запер на крепкие замки все балтийские порты, а сам русский флот потерпел крупное поражение в Моонзундском сражении. Но война продолжалась, союзники требовали от России военных действий. Россия требовала продовольствия и вооружений. А куда его доставлять? В стратегическом отношении наиболее удобным являлся незамерзающий порт Мурманск. Но от него к центру страны не было пути. Так во второй раз война вызвала к жизни идею строительства канала. Однако вопрос был решен по-иному. Железная дорога Санкт-Петербург—Мурманск обошлась казне в сотни миллионов рублей, а тысячам австрийских и немецких военнопленных, китайским кули и русским каторжникам стоила жизни.

В 1923 году на Соловецком архипелаге был создан лагерь особого назначения ОГПУ — первое опытное поле будущего ГУЛага. Рабским трудом десятков тысяч невинных людей заготавливался лес от Медвежьегорска до Кандалякши. «Лес — валютный цех страны!», «План любой ценой!» — эти лозунги горько аукнулись тысячам узников СЛОНа, похороненным в карельской тайге.

Наконец 30-е годы. Для формирования Северного Военно-Морского Флота и тайной проводки кораблей в 1931 году началось строительство Беломорско-Балтийского канала. Более ста сложнейших гидротехнических проектов: шлюзы, дамбы, плотины были построены за 1 год и 9 месяцев! Построены при минимальных затратах металла и бетона. В основном — дерево, камень, песок. Построены без всякой техники — топором и лопатой, зубилом и кувалдой, проклятиями и зубовным скрежетом. Канал строили более ста тысяч заключенных Белбалтлагеря ОГПУ: уголовники, а в основном — «контрреволюционеры». Как говорит «Апокалипсис», «из всех племен и колен, и народов, и языков».

Официальная пропаганда кричала об очередной победе, о том, что Панамский канал длиной 80 км строили 28 лет, Суэцкий —

длиной 160 км сооружался 10 лет, а в СССР, где труд «из зорного и тяжкого бремени, которым он считался раньше, превратился в дело чести, в дело славы, в дело доблести и геройства» (И. Сталин), Беломорканал длиной 227 км построили менее чем за два года. Сто двадцать известнейших советских писателей создали 1000-страничный панегирик — книгу «Канал имени Сталина», где прославляли рабский труд, который-де «перековывал» убежденных преступников. Пропаганда и писатели молчали о десятках тысяч безвинных русских, украинцев, белорусов, поляков, немцев, чехов, китайцев, итальянцев, французов, для которых Беломорканал стал огромным кладбищем...

После сдачи канала в эксплуатацию в 1933 году еще долгие восемь лет (до начала войны) в Белбалткомбинате НКВД ежегодно проходили «перековку» до 100 000 заключенных и спецпоселенцев — «раскулаченных» крестьян со всей России.

В августе 1944 года, после освобождения г. Медвежьегорска здесь вновь было создано Управление Беломорстроя НКВД. Основная задача — восстановление Беломорско-Балтийского канала, взорванного перед отступлением наших войск в 1941 году и окончательно разрушенного во время войны, так как линия фронта проходила по трассе канала. Требовалось полностью восстановить 1—7-й шлюзы Повенчанской лестницы, плотины, водоспуски. Общая стоимость работ около 100 млн. рублей, объем земляных работ — 1706 тыс.куб.м, бетонных — 41 тыс.куб.м.

Первоначально основной рабочей силой стали трудмобилизованные румыны из Черновицкой области. 19 и 22 августа в Медвежьегорск прибыли два этапа численностью 3600 человек. В октябре — третий этап (261 человек), а потом и другие, мелкими группами: греки, болгары, кабардино-балкарцы...

В отчетных документах Беломорстроя по состоянию на 16 ноября 1945 года в лагере значатся трудмобилизованные следующие национальностей:

румыны	— 3728 человек	карачаевцы	— 7
немцы	— 286	ингуши	— 3
болгары	— 124	венгры	— 3
чеченцы	— 37	туркмены	— 3
калмыки	— 24	молдаване	— 3
евреи	— 22	финны	— 2
татары	— 16	унгулы, балкарцы, осетины,	
греки	— 14	австрийцы, украинцы,	
кабардинцы	— 8	карелы —	по 1 человеку

В декабре из петрозаводского спецлагеря 0313 прибыли 445 бывших советских военнопленных (в Финляндии), прошедших государственную проверку.

Бытовые условия контингента Беломорстроя отличались, как свидетельствуют документы, «недопустимо плохим состоянием: «Баракы и финские землянки до невозможности перенаселены. На жилплощади для 180—200 человек размещено 350 человек. Постельными принадлежностями не обеспечены не только баракы-землянки, но и больничные стационары. Трудмобилизованные не раздеваются от бани до бани, спят на голых нарах. Совершенно отсутствует нательное белье... Питание работающих производится по второму котлу, с выдачей 550 граммов хлеба. Дифференциации стационарного питания (пеллагрозного и цинготного) нет из-за отсутствия продуктов. В кассе управления имеется 386 тысяч рублей денежных переводов трудмобилизованным. Однако эти деньги им на руки не выдаются, что лишает возможности купить продукты на рынке...»

Этапы шли на север по две и более недели, и люди быстро ослабевали, болели. Практически половина из них не работала, а с наступлением зимних месяцев 1944/45 годов смертность резко возросла: сентябрь — 7 человек, октябрь — 36, ноябрь — 63, декабрь — 163, январь — 236...

К началу 1945 года стало ясно, что подготовительные работы, восстановление жилого фонда и вспомогательных производств безнадежно отстают от графика. Начальник управления лейтенант госбезопасности Гудков и главный инженер Дмитриев явно не справлялись со своими обязанностями. Ввод канала в эксплуатацию летом 1946 года, как то было определено постановлением ГКО № 7125 от 12 декабря 1944 года, находился под угрозой срыва.

Отсутствовали энергетическая база, мастерские, лесопильный завод, материалы, автотранспорт. Серьезную проблему составляло развитие собственной сельскохозяйственной базы. В январе 1945 года формально было создано лагерное сельхозотделение «Вичка». Однако из 403 человек его списочного состава 189 являлись коечными больными, а 50 находились в оздоровительной команде. Имеющиеся в отделении пять конных плугов и десять борон неисправны, семян нет.

Однако главная беда — отсутствие здоровой рабочей силы. Оперативно-чекистский отдел Беломорстроя регулярно информировал начальника ОЧО ГУЛага НКГБ СССР полковника госбезопасности Сафонова о катастрофическом положении дел на

строительстве. Вскоре последовали меры и оргвыводы. Начальником управления был назначен некто Дубинский. Управление поделено на три основные подразделения — отдельный комендантский участок в Медгоре, 3 и 4-й районы на трассе канала — и три отдельных лагучастка: совхоз «Вичка», лесопункты Маленга и Падозеро.

Началась отправка на родину и в южные районы трудмобилизованных: в январе отправлены на родину 401 румын; в УжЛаг Горьковской ж.д. направлены 500 мобилизованных греков, болгар и румын. В феврале на станцию Кафак ж.д. им.Берия — 888 человек...

Соответственно другие этапы прибывали в Медвежье-горск: заключенные из лагерей и тюрем Харькова, Курска, Ленинграда, Орла и Ярославля, «спецконтингент, изъятый в тылах 2-го Прибалтийского фронта (литовцы и латыши)», бывшие советские военнопленные, прошедшие госпроверку в спецлагерях 0312 г. Молотова и 0313 г. Петрозаводска. В марте 1945 года, например, из лагеря 0313 прибыли 1244 человека, 60 из них были переброшены в Падозеро «для организации и подготовки сооружений нового лагеря на 1500 человек». Именно того лагеря, где вскоре были размещены интернированные немки 517-го лагеря.

Из Казахстана прибыла большая группа специалистов — репрессированных немцев Поволжья. Спецлагерь 0313 полностью перевели в Медгору, формировался лагерь для военнопленных немцев, спецгоспиталь № 4870 для заключенных лагеря...

11 мая 1945 года новый начальник управления Беломорстроя и лагеря НКВД СССР инженер-полковник В.П.Бусыгин (ранее работавший начальником Актюбкомбината НКВД) направил очередную шифровку Л.П.Берия:

«...Требуется немедленно направить рабсилы восемь тысяч человек и в течение июня еще восемь тысяч, двести автомашин, восемь исправных экскаваторов, двести лошадей... дальнейшее промедление обрекает на полную потерю благоприятного летнего времени, бездействие зимой и безусловно срыв постановления ГКО по восстановлению канала».

Этот документ решил судьбу десятков тысяч человек, в том числе и 869 немцев 517-го лагеря, которые двумя этапами 20 и 24 июля 1945 года прибыли на станцию Вичка.



Схема передвижения этапов интернированных немцев 517-го лагеря НКВД СССР

тов. Бусыгину

тов. Кравченко* дано указание... о передаче в ваше распоряжение для работы на строительстве одного рабочего батальона немцев из контингента, отфильтрованного по директиве 74/60, штатная численность 1000 человек. Порядок трудового использования аналогичен другим контингентам для стройки. Порядок содержания батальона изложен в положении, объявленном приказом НКВД № 0014 от 11.1.45 г. Прошу форсировать получение батальона в максимальной численности.

21 час 45 минут 2.7.45 г.▶

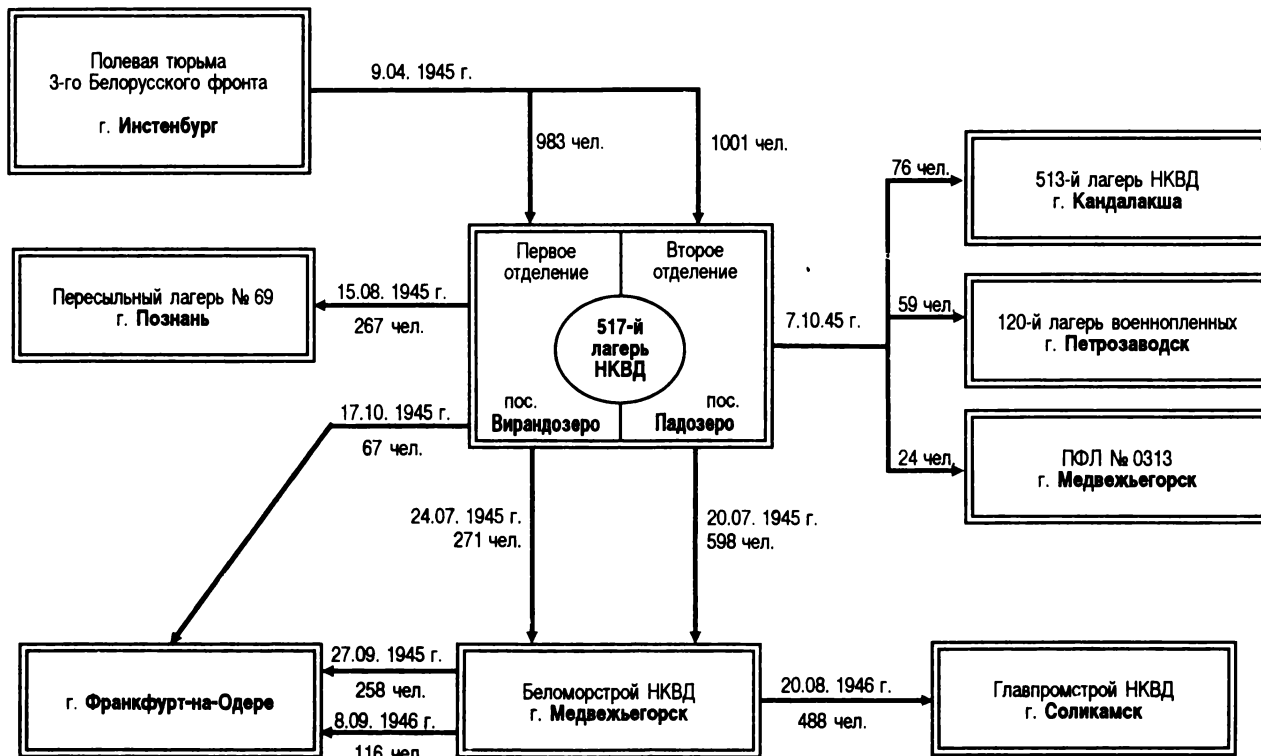
**«АКТ приема интернированных,
прибывших в рабочий батальон**

гор. Медвежьегорск 1945 год июля 20 дня

Мы, нижеподписавшиеся: начальник лагеря № 517 НКВД КФССР капитан Мельников... и комиссия Беломорстроя в составе... на основании распоряжения ГУПВИ... произвели сдачу и прием интернированных в количестве 598 человек.

Из них женщин — 598.

По национальному составу: немок — 591, полек — 4, русских — 3. Физическое состояние: 1 категории — 1 человек, 2 кат. — 140 чел., 3 кат. — 415 чел., 4 кат. — 15 чел., стационарных больных — 27 чел. Санитарно-гигиеническое состояние: завшивленность — 75%, чесотка — 37%. Одежда по сезону 100%, обувь — 45%.

Личные вещи, принадлежащие контингенту, находятся при них.

Эшелон разгружен двадцатого июля 1945 года в 6 часов 00 минут в Медвежьегорске на станции Вичка».

Уже из этого короткого акта понятно, что за «рабочую» силу доставили на стройку. Полностью здоровых, пригодных для любых видов работ (1 и 2-я категория) насчитывалось всего 141 человек. Еще более тяжелый этап прибыл 24 июля в Медвежьегорск из Вирандозера. Из 271 человека (женщин — 181) рабочих 1-й категории вообще не было, 2-й категории — 23 человека, стационарных больных 72.

* Кравченко — начальник ГУПВИ НКВД СССР, генерал-лейтенант.

Борис Ковин, житель Пензы:

«В марте 1945 года мы закончили строительство завода в Казахстане, и все оставшиеся строители с семьями шестью эшелонами отправились в Карелию. В Казахстане мы тоже работали с заключенными, но они остались в том же лагере, я только взял с собой с разрешения начальства бригаду слесарей, 17 человек. По национальности — немцы, молодые парни, репрессированные, семьи их жили в Казахстане. Да они и сами не возражали ехать со мной, потому что у нас были хорошие отношения, зарабатывали они хорошо, а это было очень важно для их семей.

В мае 1945 года началось строительство канала. По приказу мы должны были закончить его в июне 1946 года. Землеройной техники у нас не было, было только много автомашин, полученных из США. Моя специальность — сантехника: водопровод, отопление и прочее. Работы было немного, поэтому моя бригада работала во всех стройрайонах, но в основном в Медвежьегорске, где были большие разрушения. Трубы, вентили и прочее по фундаментам не получали, поэтому приходилось ездить по лесам, искать финские поселки и таким образом обеспечивать себя необходимыми материалами.

Много рабочих и инженеров погибало, каждую неделю хоронили по 8—10 человек. Погибали из-за мин. Хотя на трассе канала работало много саперов по разминированию, но мин было очень много, в лес вообще нельзя было ходить, можно было ездить только по дорогам.

В июле или августе было объявлено: если канал будет готов в июне 1946 года, все рабочие на другой же день уедут домой. Этим же приказом разрешили приезжать родственникам. Рабочие жили в бараках без охраны и без ограждения, но тем не менее ни один рабочий самовольно не уехал домой. Дисциплина у них была отличная.

После оглашения приказа о сроке сдачи канала началась действительно сумасшедшая работа. Рабочие почти не отдыхали, работали буквально от зари до зари, в июле было всего часа три темного времени, когда рабочие могли спокойно поспать. В 1946 году, когда летом совсем не стало ночей, они спали на своем рабочем месте, чтобы не терять время на ходьбу. Питались хорошо, на этот период они получали усиленное питание.

И точно, 16 июня канал был закончен, ленточка разрезана, прошел первый пароход, а дня через три-четыре началось движение кораблей, конфискованных у фашистской Германии, на север. Их было свыше 400 штук. По некоторым соображениям их нельзя было перегонять в Мурманск мимо Франции, Англии, и только этот перегон оправдывал строительство канала.

В июле были закончены все формальности с передачей канала в эксплуатацию, и весь наш коллектив строителей получил новое назначение — переезжать в Ленинград и начинать строительство нового оборонного завода. Со мной поехала и моя бригада немцев. Они уже были частью коллектива, зарабатывали в месяц по 1500—1800 рублей».

Несколько комментариев к воспоминаниям Бориса Ковина.

За три года оккупации Медвежьегорского района финские войска основательно укрепили свои оборонительные сооружения. Практически вся фронтовая полоса была сплошным минным полем. Стремительное наступление советских войск в 1944 году и быстрое начало восстановительных работ не позволили провести тщательного планомерного разминирования (и до настоящего времени в лесу еще обнаруживают взрывчатые материалы).

К разминированию были подключены не только саперы воинских частей, но и наскоро подготовленные специалисты-женщины, работники ВОХРа Беломорстроя. Так, приказом начальника управления БМС № 136 от 15 мая 1945 года старший сержант ВОХРа Ф.Волков был поощрен месячным окладом за то, что в течение месяца «обезвредил в 4-м строительном районе 12 противотанковых и 26 противопехотных мин, 18 снарядов, 24 гранаты и два фугаса».

В воспоминаниях Б.Ковина речь идет в основном об одной категории работников — репрессированных немцах Поволжья. Кроме них на строительстве работали тысячи людей, чей правовой статус, условия работы и жизни, материальное положение были различны.

Администрация Управления и лагеря состояла из военнослужащих Советской Армии и госбезопасности, работников НКВД. Инженерно-технические работники и управленческий персонал были вольнонаемными гражданами. Все они получали установленную зарплату, жилье. Дисциплина среди них держалась не только на воинском Уставе и трудовых обязательствах, но и на жестких законах военного времени. Для примера про-

цитируем указ начальника управления БМС № 293 от 30 октября 1945 года:

«...12.X-45 г. бухгалтер торгового отдела тов. Булатова не вышла на работу, мотивируя невыход болезнью. От предоставления объяснений отказалась.

ПРИКАЗЫВАЮ:

На основании Указа Президиума Верховного Совета СССР от 26.06.1940 года привлечь тов. Булатову К.А. к судебной ответственности за совершенный прогул и передать материал в лагерный суд Беломорстроя НКВД».

Забегая немного вперед, сравним этот приказ с двумя другими. 11 июля 1946 года комендант интернированных 1-го строительного участка Руш представил начальству рапорт о том, что Гертруда Золенц, рассыльная конторы Пиндушской судоверфи, самовольно покинула рабочее место, бежит в клуб и гуляет с мужчинами. Вернулась в лагерь со свертком продуктов: 2 кг хлеба, банка свиной тушенки, пачка печенья и пачка папирос. Приказ начальника резюмировал:

«...Золенц систематически сожительствует с мужчинами, чем и разлагает контингент интернированных. Приказываю... арестовать на пять суток с содержанием на гауптвахте с последующим использованием только на общих работах». Однако 12 августа Гертруда Золенц «вторично самовольно ушла из лагеря, прогуляла до 23 часов 30 минут, чем нарушила дисциплину и разлагающе действует на остальных. Приказываю... арестовать на пять суток строгого ареста без вывода на работу. Приказ объявить перед строем интернированных».

Опять же для сравнения: в 1941 году советских граждан — заключенных Балткомбината НКВД за прогул... расстреливали.

Вторую большую категорию работавших на Беломорстрое составляли трудмобилизованные, официальное название — мобилизованные в трудовые колонны НКВД. Идея создания «трудовых армий», как наиболее мобильного, дешевого и доступного средства строительства социализма, высказывалась лидерами большевиков (в частности Троцким) уже в первые годы революции. Затем последовала практика: буржуазия, нэпманы, колчаковцы, участники тамбовского восстания... В предвоенные годы и во время войны по специальным решениям ГКО СССР в «трудовые колонны» НКВД отправляли целые нации: немцев, финнов, румын, кавказские народности...

Их статус и положение мало чем отличались от положения заключенных. Хотя при определенных условиях трудмобилизованный мог быть расконвоирован или переведен на должность вольнонаемного работника. Они имели право на получение денег, посылок, на свидания с родственниками. Шкала денежного вознаграждения трудмобилизованных выглядела следующим образом. При начислении заработной платы до 300 рублей мобилизованный получал на руки 30% от этой суммы, до 500 рублей — 35%, до 1000 рублей и выше — 50%. Остальная часть заработка отчислялась в доход государства за питание, обмундирование, культурно-бытовое обслуживание (автор этих строк еще в 1970 году, во время службы в военно-строительном отряде получал примерно так же).

Наконец третья, самая многочисленная группа строителей Беломорканала — заключенные.

Подъем	— 5.45 утра
Туалет, завтрак, построение колонн	
Начало развода	— 6.50
Начало работы	— 7.30
Обед на производстве	— с 12 до 13
Съем с работы	— 18.30
Ужин	— с 19 до 20.30
Личное время	— 20.30 — 21.30
Проверка	— 21.45
Отбой	— 22 часа.

Десятичасовой рабочий день, три выходных дня в месяц. Жесткая зависимость пайка от трудовых результатов. От 100 до 109% выработки — 1 хлебный паек, от 110 до 124 — 2 хлебных пайка, свыше 125% — 3 хлебных пайка.

Однако известный советский писатель Варлам Шаламов, заключенный Вишерского лагеря (где в 1946—1947 гг. оказались интернированные немки), не зря утверждает: «В лагере убивает не маленькая пайка, а большая».

К сожалению, в архивных документах Управления Беломорстроя сохранилось очень мало упоминаний о немецком рабочем батальоне. Известно, что основная масса интернированных использовалась на 1-м строительном участке (поселок Повенец), в гравийном карьере 3-го участка, в пошивочных мастерских Кожпрома (г.Медвежьегорск) и в совхозе «Вичка». Естественно, что условия жизни и работы у этих категорий различались, однако в целом здесь было значительно лучше, чем

в Падозере и, тем более, в Вирандозере. За год пребывания на Беломорстрое умерли всего 27 интернированных.

...Теплые августовские дни внезапно сменились северным холодом. Однажды на утреннем разводе нарядчик выкрикнул имена 68 немцев. Отобранных погрузили в американские «студебеккеры» и увезли. Куда? Никто не высказал вслух вопросов: подневольная жизнь быстро отучила от любопытства даже женщин.

Иосиф Кельметер, житель Медвежьегорска:

«В 1939 году я учился в медицинском техникуме г. Энгельса и был секретарем комсомольской организации. Однажды в декабре вызывают меня в горком комсомола и говорят: «Финские агрессоры напали на нашу Родину. Мы формируем отряд добровольцев в Красную Армию, и от вашего техникума должны быть восемь человек. С трудом сошлись на цифре «3», и вот на комсомольском собрании я объявляю такое дело. Ну, а поскольку я был секретарем, то показываю личный пример — пишу заявление.

Пока проходили курс молодого бойца и добирались до Ленинграда, «зимняя» война закончилась. Я, естественно, был оставлен в армии, участвовал в 1941 году в военных действиях, а затем, вместе с другими военнослужащими Советской Армии, немцами по национальности, был снят с фронта и направлен в рабочую колонну НКВД. Фактически на спецпоселение в Актюбинскую область. До 1945 года работал там на строительстве завода, а в начале лета нас погрузили в эшелоны и повезли в Медвежьегорск, на строительство канала.

В конце августа меня и еще человек пятьдесят вызвали из строя, погрузили в машины и отправили за 100 километров, в деревню Данилово на строительство электростанции. Местных жителей было немного, так как во время войны здесь была фронтовая зона и не все еще вернулись из эвакуации. Мы жили в помещении старой церкви. Никого из администрации Управления или лагеря, никакой охраны с нами не было. Прораб, старик Кириллов, и тот в прошлом отбывал 10 лет лагерей.

По проекту требовалось перегородить реку дамбой, но на такой большой объем земляных работ у нас не было сил. Колхозы готовы были выделить конные телеги и грабарки, а кто будет грузить?

2 сентября на нескольких автомашинах в Данилово привезли 68 женщин-немок. Помню это хорошо, так как на следующий день выпал снег... Поселили немок отдельно в двухэтажном крестьянском доме, — он и сегодня еще стоит. Никакой проволоки, никакой охраны не было. Немки занимались строительством дамбы: грузили камень и песок на подводы, укладывали насыпь. Я был у них бригадиром. Никаких норм выработки не устанавливали, работали, как и все в лагере, по 10 часов ежедневно. К октябрю, когда уже начало темнеть, — поменьше... Все немки имели спецодежду из военных запасов: шапки-ушанки, светлые телогрейки, брюки или ватные штаны, ботинки. Кормили их очень хорошо: одного хлеба давали по 700 граммов. Утром — каша и чай, в обед — суп и каша... Ни одной жалобы на питание не было. Им завозили продукты, а там уж их повариха готовила, питались они в своем доме.

Помню, что эта повариха была самая «старая» — около 40 лет. Была одна девушка 17 лет, а остальные 20—30-летние. Парикмахерша бывшая была: завивки делала после работы, и надо отметить, что ни одной стриженной среди них не было. Бывшая актриса была: очень хорошо пела... А в основном это были крестьянские девчонки, крепкие, работающие. За время работы ни одна из них не умерла. Бывало, конечно, болели, недомогали по-женски, но все вернулись живыми в Медгору.

Работали мы в Данилово месяца полтора, построили объект и вернулись в Медвежьегорск. Меня перевели работать на автобазу, а немок вернули в лагерь, уже за проволоку. Лагерь их располагался в центре города, там, где сейчас стоит ИТК-2. Жили они там в бараках, примерно человек 300, а работали за зоной: в сапожной и в портновской мастерских. Бывало, встречу на улице их строй, кто-нибудь кричит: «Бригадир, как дела?» Говорю: «Автобаза...» Поняли — нет, головами качают... Позже, уже в 1946 году, я встречал их летом на празднике. Уже без конвоя гуляют...

Когда работы на канале закончили, то объявили, что собирают два больших этапа: в Ленинград и Соликамск. Мне и еще одному товарищу предложили остаться в Медгоре, но без права свободного выезда. Так я и жил до 1953 года, каждый месяц отмечался в

НКВД, что не сбежал... И только потом, после смерти Сталина, мне официально объявили о снятии надзора.

Немок же всех отправили в Соликамск, об этом мне говорили работники лагеря. Отправляли отсюда, со станции Медвежьегорск...»

Трудовые достижения интернированных немок нашли отражение даже в официальных документах Управления строительством.

**«Приказ
по Управлению Беломорстроя НКВД СССР**

г. Медвежьегорск №308 от 3 ноября 1945 года

Содержание: Об объявлении благодарности и премировании рабочих 1-го строительного района — строителей Даниловской колхозной гидроэлектростанции.

31 октября с.г. рабочие-строители 1-го района досрочно закончили строительство подшефной Беломорстрою Даниловской колхозной электростанции: здания станции, гидротехнических сооружений и земляные работы на дамбе.

Рабочие на стройке в течение 49 дней строительства отказались от выходных, выполняли технические нормы в среднем на 150% и в результате высокого сознания своего долга досрочно закончили работы и сдали их без дефектов.

Отмечая отличную работу строителей,

ПРИКАЗЫВАЮ:

1. Объявить благодарность и премировать отрезом на костюм старшего прораба 1-го участка тов. Кириллова Н.К.

2. Объявить благодарность и премировать посылками:

 бригада возчиков — Ескин Ф.Г.

 бригада плотников — Веселов М.И.

 бригада землекопов — Кельметер И.И.

3. Объявить благодарность и выдать продуктовые посылки рабочим:

 1. Акимову Джануз

 25. Мон Федору

4. Предложить начальнику 1-го строительного района тов. Болотину выдать продуктовые посылки наиболее отличившимся на работе, систематически перевыполнявшим нормы интернированным.

Начальник Управления Беломорстроя
и лагеря ПФЛ 0313 НКВД СССР
инженер-полковник

Бусыгин».

К сожалению, несмотря на высокий трудовой энтузиазм и качество работ, первый же весенний паводок 1946 года прорвал плотину.

Ее строители не успели и к еще одному важному событию. В конце сентября 1945 года 258 интернированных рабочего батальона Беломорстроя были освобождены и направлены на родину.

Прошло еще двенадцать долгих месяцев, прежде чем восстановление Беломорканала было завершено. Но напрасно заключенные лагеря и интернированные ждали освобождения. Освободились единицы. 8 сентября 1946 года 116 немцев, в том числе 80 человек, находившихся на излечении в госпитале Беломорстроя и активированных по болезни, были отправлены во Франкфурт-на-Одере. А чуть раньше, 20 августа 1946 года, остатки рабочего батальона интернированных немцев в количестве 488 человек, в том числе 64 несовершеннолетних, были погружены в эшелон и отправлены к новому месту работы в г. Соликамск Пермской области, на базу строительных деталей Главпромстроя НКВД СССР. Дальнейшая их судьба пока неизвестна.

Попробуем подвести некоторые итоги. Из 1984 немецких граждан, интернированных в Карелию, за полтора года умерли 548 человек, в том числе 118 несовершеннолетних или едва достигших 18 лет. Общий вклад заключенных 517-го лагеря в восстановление народного хозяйства республики незначителен, а затраты на питание, обмундирование, охрану и т.п. во много раз превышают экономические результаты их труда. Судя по изученным архивным документам, лагерь не выполнил и своего главного предназначения — выявления из интернированных тайных пособников фашизма. Не было их среди мальчишек, девчонок и деревенских женщин.

За что же положили они головы в карельской тайге?

Этот вопрос должны постоянно помнить политики и все мы, лишь недавно вступившие в «эру примирения»...

Скорбные списки

1. Список заключенных 517-го лагеря, умерших по пути следования эшелона в Карелию (с 9 по 17 апреля 1945 года)*

1. Гепнер Эдит	1928	г.рожд.
2. Зомер Андриас	1888	
3. Кун Лисбет	1906	
4. Кнобляу Франц	1889	
5. Компа Замуель	1885	
6. Казниц Эдуард	1885	
7. Кольме Генрих	1892	
8. Лис Густав	1900	
9. Маркс Вильгельм	1888	
10. Нитш Отто	1903	
11. Нойман Роберт	1886	
12. Петелькау Пауль	1891	
13. Райз Юзеф	1890	
14. Руман Пауль	1908	
15. Тиль Адольф	1885	
16. Франк Рудольф	1892	

2. Список заключенных 517-го лагеря, умерших в 1-м, Вирандозерском отделении (апрель—август 1945 года)

	Год рождения.	Дата смерти
1. Заган Лина	1900	18.04
2. Ненжа Иоган	1886	18.04
3. Паткуль Людвиг	1900	18.04
4. Фрике Рудольф	1905	18.04
5. Путаш Фриц	1899	18.04
6. Фрун Бруно	1902	18.04
7. Кугн Лизбет	1905	19.04

* Курсивом выделены имена несовершеннолетних или едва достигших 18 лет. Все имена приведены так, как они значатся в документах лагерного архива.

8.	Брауш Мария	1924	19.04
9.	Коппа Михаил	1882	20.04
10.	Херберт Франц	1908	20.04
11.	Срибутин Фердинанд	1888	20.04
12.	Маршалек Антон	1901	20.04
13.	Лайф Отто	1893	20.04
14.	Глошек Фридрих	1893	20.04
15.	Солян Август	1887	21.04
16.	Вербель Август	1886	21.04
17.	Анверд Хедвиг	1923	21.04
18.	Афман Эмиль	1888	22.04
19.	Иордан Густав	1895	22.04
20.	<i>Хановский Герхард</i>	1929	22.04
21.	<i>Мишнер Бернгард</i>	1929	22.04
22.	Нинза Иохим	1888	22.04
23.	Похл Иосиф	1892	23.04
24.	Пирхвольд Адольф	1895	23.04
25.	Схайло Адольф	1886	23.04
26.	<i>Схадлер Эрих</i>	1931	24.04
27.	Шаблонский Франц	1887	25.04
28.	Горт Иосиф	1906	25.04
29.	Пехвнер Иустин	1906	25.04
30.	Фуге Иосиф	1901	26.04
31.	Линде Нестериус	1894	26.04
32.	Орловский Эрнст	1888	26.04
33.	Вишневский Альберт	1908	27.04
34.	Тростман Август	1888	27.04
35.	Валь Альфред	1908	27.04
36.	Спаненкревс Антон	1891	27.04
37.	Даниэльс Пауль	1893	28.04
38.	Рухн Альберт	1889	28.04
39.	Шулекс Хуберт	1889	28.04
40.	Лукет Густав	1902	28.04
41.	<i>Эропман Вилли</i>	1929	28.04
42.	Родих Густав	1890	29.04
43.	Экупке Херберт	1917	29.04
44.	Норхицкий Франц	1900	29.04
45.	Струде Ханц	1890	29.04
46.	Элент Мария	1902	30.04
47.	Арнат Август	1888	30.04
48.	<i>Прил Альфред</i>	1929	30.04
49.	Бадевский Фриц	1888	30.04
50.	Касует Вильгельм	1888	30.04
51.	Ренетке Фридрих	1886	30.04
52.	Аугштайн Густав	1886	30.04
53.	Вейез Карл	1900	1.05
54.	Хохн Рихард	1895	1.05

55.	Малесса Артур	1902	1.05
56.	Жиравский Владислаус	1897	1.05
57.	Лусхау Фриц	1896	1.05
58.	<i>Лусхайт Герберт</i>	1930	1.05
59.	Фарок Альберт	1905	2.05
60.	Лоренц Франц	1885	2.05
61.	Баушейстен Август	1891	2.05
62.	Кассер Фриц	1895	2.05
63.	Срингер Карл	1894	2.05
64.	Грошк Клара	1924	2.05
65.	Бохм Лео	1898	3.05
66.	Бернгард Ханц	1898	3.05
67.	Хаасе Карл	1891	3.05
68.	Досбад Генрих	1907	3.05
69.	Герлях Вальберт	1897	3.05
70.	Берг Иозеф	1911	3.05
71.	Кутске Фриц	1888	3.05
72.	Склековский Вильгельм	1896	4.05
73.	Калинский Иоганес	1895	4.05
74.	Вилл Гуго	1898	4.05
75.	Вайк Карл	1898	4.05
76.	Лонат Артур	1903	5.05
77.	Схафрио Алоиз	1893	5.05
78.	Сажавя Август	1901	5.05
79.	Ехн Гуго	1888	5.05
80.	Балайс Хильдегарт	1917	5.05
81.	Богун Карл	1871	5.05
82.	Масловский Эрнст	1893	5.05
83.	Горонце Август	1886	5.05
84.	<i>Будлер Мария</i>	1928	6.05
85.	Литсхад Маргарита	1902	6.05
86.	Френвальд Йохим	1892	6.05
87.	<i>Савахл Райнкурт</i>	1930	6.05
88.	Геней Фриц	1893	6.05
89.	Фриштке Август	1886	6.05
90.	Сшерфорд Людвиг	1903	6.05
91.	Скреве Даннель	1899	6.05
92.	Лангвальд Отто	1914	7.05
93.	Ролх Альберт	1898	8.05
94.	Ронске Адольф	1890	8.05
95.	Рихт Эмиль	1896	8.05
96.	Донат Артур	1893	8.05
97.	Каниг Хайниш	1923	8.05
98.	Менсер Ханс	1892	8.05
99.	<i>Катер Хуго</i>	1930	9.05
100.	Пелипп Самуэль	1890	9.05
101.	Креве Карнелиус Густав	1889	9.05

102.	Сахлерманский Эмиль	1900	10.05
103.	Хлизман Антон	1888	10.05
104.	Тидеман Альберт Пауль	1880	10.05
105.	Бахрен Густав	1889	10.05
106.	Хинзман Альберт	1893	10.05
107.	Хофринский Альберт	1893	10.05
108.	Госсе Антон	1919	10.05
109.	Герман Герланд	1908	11.05
110.	Кнор Август	1908	12.05
111.	Блюм Эмиль	1888	12.05
112.	Ест Минаэль	1895	12.05
113.	Вивеора Август	1890	12.05
114.	<i>Дизалек Мартин</i>	1930	12.05
115.	Либерт Отто	1899	12.05
116.	Ягодинский Гуго	1896	12.05
117.	Жинерман Иукс	1895	13.05
118.	Валейерт Альберт	1892	13.05
119.	<i>Сварж Хельмут</i>	1930	13.05
120.	Носилл Эмиль	1895	13.05
121.	Браунер Франц	1895	13.05
122.	Юнкер Иосиф	1903	14.05
123.	<i>Рознак Эрвин</i>	1929	14.05
124.	Схраден Генрих	1897	14.05
125.	<i>Клах Ганс</i>	1931	14.05
126.	<i>Клайн Бруно</i>	1928	14.05
127.	Анхутг Отто	1893	14.05
128.	Коханек Август	1897	15.05
129.	<i>Пальнер Альфред</i>	1930	15.05
130.	Дорра Михаэль	1899	15.05
131.	Тиль Эмма	1907	17.05
132.	Борвинский Иоган	1912	17.05
133.	Крафт Густав	1892	17.05
134.	Краузе Иосиф	1893	17.05
135.	Зоненборн Карл	1888	17.05
136.	Арт Франц	1886	18.05
137.	Ширмахер Пауль	1895	19.05
138.	Гброш Вильгельм	1902	19.05
139.	<i>Чимах Херберт</i>	1929	19.05
140.	Берзух Иоган	1889	19.05
141.	Пакейзе Отто	1890	20.05
142.	Лянс Макс	1903	21.05
143.	<i>Вогинский Эрнст</i>	1929	21.05
144.	<i>Капро Манигет</i>	1930	21.05
145.	Виндер Даниэль	1894	21.05
146.	Пой Эрнст	1899	21.05
147.	<i>Детлоф Хейнц</i>	1930	21.05
148.	Максим Фриц	1912	21.05

149.	<i>Влост Курт</i>	1930	21.05
150.	Ханиш Вальтер	1899	22.05
151.	Ласк Вальтер	1895	22.05
152.	Хейзе Густав	1890	22.05
153.	<i>Манифельд Юзеф</i>	1930	22.05
154.	Грабовский Густав	1904	23.05
155.	<i>Куцат Франц</i>	1930	23.05
156.	Клацко Эмиль	1888	23.05
157.	Губат Густав	1901	23.05
158.	Шлеминс Густав	1903	23.05
159.	Штефен Бруно	1908	24.05
160.	Герман Юзеф	1889	24.05
161.	<i>Штрамбовский Гельмут</i>	1929	24.05
162.	Макаровская Елена	1921	24.05
163.	Шуманский Франц	1900	24.05
164.	Шпилонек Валентин	1892	25.05
165.	Зет Август	1894	25.05
166.	Люкс Отто	1887	25.05
167.	Глодек Адольф	1895	25.05
168.	Процеус Фридрих	1901	25.05
169.	Цирман Франц	1888	25.05
170.	Петрайк Отто	1902	25.05
171.	Юнг Эмиль	1883	25.05
172.	<i>Зиберег Герхард</i>	1928	25.05
173.	Лоран Эдмунд	1887	25.05
174.	Айхер Пауль	1904	25.05
175.	Якобайт Этна	1923	25.05
176.	Шокель Франц	1892	26.05
177.	<i>Мительнидт Курт</i>	1930	27.05
178.	Адлер Пауль	1887	27.05
179.	<i>Велький Бруно</i>	1931	27.05
180.	Витковский Иоган	1892	28.05
181.	Григад Франц	1899	28.05
182.	Карпа Иоган	1885	28.05
183.	<i>Биалюк Вилли</i>	1929	29.05
184.	<i>Хильрагель Хайнц</i>	1931	29.05
185.	<i>Файдер Отто</i>	1930	29.05
186.	Инстерберг Иоган	1889	29.05
187.	Швезика Адольф Христиан	1886	29.05
188.	Задовский Эдвард	1891	29.05
189.	Озикус Вильгельм	1891	30.05
190.	Скок Иохим	1892	31.05
191.	Голан Бернгард	1892	31.05
192.	Род Эвальд	1925	31.05
193.	Гнойке Генрих	1906	1.06
194.	Цвилинский Готлиб	1888	1.06
195.	Хановский Адриас	1895	2.06

196.	Райковский Фридрих	1916	2.06
197.	Гофман Рудольф	1915	2.06
198.	Нойман Галина	1908	3.06
199.	<i>Голан Теодор</i>	1930	3.06
200.	<i>Штоле Август</i>	1930	3.06
201.	Путас Фридрих	1885	3.06
202.	Сцепан Адам	1896	3.06
203.	Хавила Рудольф	1892	5.06
204.	Черневский Франц	1900	5.06
205.	Годжинский Карл	1887	5.06
206.	<i>Ландганц Курт Пауль</i>	1930	6.06
207.	Шольт Бруно	1897	6.06
208.	Бонек Эрвин Эрнст	1906	6.06
209.	Велер Фриц Август	1887	6.06
210.	<i>Анд Конрад Отто</i>	1928	7.06
211.	Вебер Вилли Вилли	1900	7.06
212.	Фюрст Карл Юзеф	1911	8.06
213.	Никбург Иоган Иоган	1894	9.06
214.	Райман Ганс Пауль	1909	9.06
215.	<i>Роранд Отто Отто</i>	1929	10.06
216.	Науковский Густав Август	1893	10.06
217.	Рауш Рудольф Иоган	1893	10.06
218.	Ренкель Андриас Август	1895	10.06
219.	<i>Буден Пауль Густав</i>	1928	11.06
220.	Майер Карл Август	1911	11.06
221.	<i>Машко Франц Пауль</i>	1928	12.06
222.	Замерфальд Франц Фридрих	1904	13.06
223.	Шиманский Альберт Иоган	1899	14.06
224.	Шульц Курт Альберт	1913	15.06
225.	Гуман Карл Алоиз	1891	15.06
226.	Эгерт Франц Август	1894	16.06
227.	Вевнич Виктор Михаэль	1908	16.06
228.	<i>Эйхлер Эрнст Фридрих</i>	1930	17.06
229.	Цирмеш Марта Иозеф	1924	17.06
230.	Зумпф Макс Франц	1905	17.06
231.	<i>Килиманский Зигфрид</i>	1929	17.06
232.	Петцель Отто Герман	1898	18.06
233.	Гроцкий Никодим	1895	18.06
234.	Кропман Теодор Герман	1906	18.06
235.	Вальдиковский Антон Антон	1899	18.06
236.	<i>Герман Герхард Густав</i>	1929	18.06
237.	<i>Грюнхайт Дитер Макс</i>	1929	19.06
238.	<i>Пыч Горст Франц</i>	1928	19.06
239.	Ааль Гретё Карл	1924	19.06
240.	Адам Август Вильгельм	1890	20.06
241.	Нойман Юзеф Юзеф	1890	20.06
242.	Цейдлер Гельмут Отто	1908	20.06

243.	Весел Генрих Иоганс	1899	21.06
244.	<i>Шеклер Горн Гуго</i>	1930	24.06
245.	Мюллер Фриц Роберт	1893	24.06
246.	<i>Липек Герард Фриц</i>	1930	25.06
247.	<i>Чага Эрих Юлиус</i>	1929	25.06
248.	Шпрекеллен Эрнст Генрих	1890	25.06
249.	Луковский Мартин	1890	25.06
250.	Шмилевский Иоган Юзеф	1907	25.06
251.	<i>Гиринг Гельбер Эмиль</i>	1929	25.06
252.	Вельке Фридрих Эдвард	1900	26.06
253.	<i>Винерт Пауль Гуго</i>	1927	29.06
254.	Глоде Карл Мартин	1895	29.06
255.	Веселовский Стефан	1925	30.06
256.	Суходольский Вильгельм	1891	30.06
257.	Адомат Эмиль Альберт	1903	3.07
258.	Троцковский Мина Франц	1900	3.07
259.	<i>Дальман Эрвин Иоган</i>	1930	3.07
260.	Конрад Карл Иоган	1894	4.07
261.	Сошинский Отто Август	1897	4.07
262.	<i>Цимек Эльза Фридрих</i>	1928	4.07
263.	<i>Пройс Вальтрауд Отто</i>	1929	4.07
264.	Ран Вальтер Франц	1906	5.07
265.	Браун Анна Генрих	1905	5.07
266.	Гворен Гелена Франц	1917	6.07
267.	Бреш Бруно Юзеф	1895	7.07
268.	Вебер Эдмунд Якоб	1923	7.07
269.	Донарстаг Христалъ Юзеф	1925	7.07
270.	Бубискейн Пауль Адольф	1885	9.07
271.	<i>Донзала Герберт Вилли</i>	1928	9.07
272.	Грюнвальд Юзеф Юзеф	1893	9.07
273.	Клинкруд Август Мартын	1889	10.07
274.	<i>Юст Гинтер Фриц</i>	1931	11.07
275.	Мюллер Готфрид	1918	11.07
276.	<i>Мазанен Ганс Альберт</i>	1929	11.07
277.	Пецель Гелена Эрнст	1902	12.07
278.	Любомирский Адольф	1890	12.07
279.	Каль Франц Иоган	1895	12.07
280.	Кюйникман Элизабет Иоган	1922	13.07
281.	Карголь Отто Карл	1918	14.07
282.	Фитцлер Эмма Отто	1926	14.07
283.	<i>Штриевский Губерт</i>	1931	14.07
284.	<i>Эрнст Отто Вильгельм</i>	1928	14.07
285.	<i>Шиви Хильдегарт</i>	1931	15.07
286.	Готшальк Эмиль Генрих	1912	15.07
287.	Танбах Рудольф Иоган	1890	17.07
288.	Панек Вильгельм	1884	17.07
289.	Кюснер Фридрих Людвиг	1891	17.07

290.	<i>Руди Эрих Отто</i>	1929	18.07
291.	<i>Рибцилигер Бруно Отто</i>	1931	18.07
292.	Панкевич Пауль Юзеф	1901	19.07
293.	<i>Баут Вальтер Флориан</i>	1929	19.07
294.	Герман Магдалени Юзеф	1926	20.07
295.	Клавинка Гильдег	1924	20.07
296.	Штремтер Хильдегарт	1926	20.07
297.	Вишневский Густав	1898	20.07
298.	Тыргаль Людвиг Иоган	1895	20.07
299.	<i>Кестенос Гергард Отто</i>	1930	20.07
00.	Лянге Елена Фердинад	1923	20.07
01.	Янсен Франц Иоган	1891	20.07
02.	Веер Гертруда Михаель	1909	20.07
303.	Эгерт Эрнст Август	1905	20.07
304.	Скопник Отто Иоган	1886	21.07
305.	Гофман Эмиль Иоган	1902	21.07
306.	Ендарный Отто Карл	1891	21.07
307.	Кучки Годвиг Адernas	1923	22.07
308.	<i>Шимен Гертруд Бернгард</i>	1929	23.07
309.	<i>Шекей Курт Отто</i>	1928	23.07
310.	Зобецкий Юзеф Юзеф	1896	23.07
311.	Нич Иоганна Валентин	1896	23.07
312.	Рафель Эрнст Август	1926	24.07
313.	<i>Клейн Пауль Густав</i>	1929	24.07
314.	Парагневич Герта	1926	26.07
315.	Андрич Эмиль Фридрих	1920	26.07
316.	<i>Герман Эрнст Август</i>	1929	26.07
317.	<i>Петрок Курт Отто</i>	1929	27.07
318.	Иберт Гильдегард	1919	27.07
319.	Лабуш Роза Юзеф	1913	27.07
320.	Банман Вигельм	1909	27.07
321.	Шмидт Иоган Магнус	1917	27.07
322.	Крикс Хедвиг Франц	1925	28.07
323.	<i>Лятца Гейнц Готлиб</i>	1927	28.07
324.	Янцик Рут Иоган	1927	29.07
325.	<i>Карюс Герберт Франц</i>	1930	30.07
326.	Лея Альберт Готлиб	1892	30.07
327.	Штенберг Лизабет Август	1919	30.07
328.	Шихт Макс Эмиль	1897	30.07
329.	Ленцна Герта Герман	1908	30.07
330.	<i>Донестаг Урзула Юзеф</i>	1927	30.07
331.	<i>Олейша Франц Франц</i>	1930	31.07
332.	Ляшевский Пауль Иоган	1895	1.08
333.	Асмусен Гергард Юган	1917	2.08
334.	Херман Лизабет Фридрих	1926	3.08
335.	Штаде Эмма Михаель	1904	5.08
336.	Влазюк Стефания	1925	6.08

337.	Хаубер Франц Михаель	1901	9.08
338.	<i>Шиман Лизабет Франц</i>	1927	10.08
339.	Добровольская Ксенофира	1919	11.08
340.	Брокман Вальтер Франц	1904	23.08
341.	Венцель Эрнэ Франц	1926	26.08
342.	Савицкая Ева Отто	1926	26.08

**3. Список заключенных 517-го лагеря,
умерших в 2-м, Падозерском отделении
(апрель—октябрь 1945 года)**

	Год рождения.	Дата смерти	
1.	Фризе Маргарита	1918	17.04
2.	<i>Черлинских Хедвиг</i>	1929	18.04
3.	Нойман Люция	1894	18.04
4.	Герцог Хильда	1923	19.04
5.	Прош Мария	1924	19.04
6.	Шрюйдер Гертруда	1899	21.04
7.	Бергуляд Анна	1925	21.04
8.	Михайлих Хелена	1901	26.04
9.	Зилинг Эрика	1908	27.04
10.	Баар Елена	1898	6.05
11.	<i>Руговски Эльфрида</i>	1927	13.05
12.	Вибер Эрнэ	1910	16.05
13.	Замбре Гельда	1916	16.05
14.	Киршковская Иоганна	1904	16.05
15.	<i>Длугокински Эльфрида</i>	1930	17.05
16.	<i>Швенфейер Маргарита</i>	1928	19.05
17.	<i>Бальцер Гертруда</i>	1928	21.05
18.	Писни Гида	1923	23.05
19.	Ицек Анна	1899	24.05
20.	<i>Виенцора Вальтрауд</i>	1927	24.05
21.	Пост Отилия	1919	26.05
22.	Циммерман Люция	1925	26.05
23.	Витинг Кете	1907	30.05
24.	Кнобе Елена	1902	2.06
25.	Хольштейн Мария	1924	3.06
26.	<i>Клингерберг Мина</i>	1911	4.06
27.	Кухарчик Мария	1899	4.06
28.	Ставчински Марта	1913	5.06
29.	<i>Петер Имгард</i>	1929	6.06
30.	Шредер София	1898	7.06
31.	Конрад Елена	1904	7.06
32.	Фишер Луиза	1895	9.06
33.	Хейдаш Эдит	1914	10.06

34.	Паршкерт Луиза	1920	14.06
35.	Редикс Лизбет	1894	16.06
36.	<i>Яксентис Ирмгарт</i>	1928	17.06
37.	Панвитц Эмма	1922	18.06
38.	<i>Ошин Хильдегарт</i>	1927	20.06
39.	Шильф Грета	1925	21.06
40.	<i>Швитковски Герда</i>	1928	21.06
41.	Молодски Марта	1910	21.06
42.	<i>Муцарски Евнер</i>	1927	21.06
43.	Пиотровски Герта	1925	22.06
44.	Кломфас Хильдегарт	1922	22.06
45.	Браун Мария	1921	23.06
46.	Данковски Ирмгарт	1921	24.06
47.	Пазут Эльза	1925	24.06
48.	<i>Эссеровски Эмма</i>	1927	24.06
49.	<i>Шталь Анна</i>	1927	24.06
50.	Ланге Инна	1922	25.06
51.	Дюринг Хильдегарт	1926	26.06
52.	Рофаль Эрика	1923	26.06
53.	Клосс Эрика	1923	27.06
54.	Вирт Херта	1920	27.06
55.	Зунус Элла	1906	27.06
56.	<i>Вихман Павла</i>	1928	28.06
57.	Груненберг Хедвиг	1925	30.06
58.	Вейс Мина	1899	1.07
59.	Штефан Элина	1920	1.07
60.	Цилацки Анна	1902	1.07
61.	Герик Антония	1919	2.07
62.	Михель Анна	1913	2.07
63.	Григу Адели	1898	3.07
64.	<i>Фокс Мария</i>	1928	3.07
65.	Буйк Эльвира	1919	4.07
66.	Зейгальд Марта	1906	4.07
67.	<i>Приел Кристиель</i>	1927	5.07
68.	Тецлаф Фрида	1911	5.07
69.	Рузенберг Гертруда	1913	5.07
70.	Дорнбуш Маргарита	1903	5.07
71.	Клют Хелена Август	1906	6.07
72.	Круцина Анна-Мари Карл	1913	6.07
73.	Забидски Эмма Густав	1911	6.07
74.	Гилл Эрн Генрих	1900	7.07
75.	Павельдик Эмма Август	1920	7.07
76.	Хердер Мария Роберт	1926	8.07
77.	Лангански Люция Альберт	1924	8.07
78.	<i>Флак Цицилия Иосиф</i>	1928	8.07
79.	Трибел Маргарита Фридрих	1911	9.07
80.	Бенкесел Хедвиг Арти	1924	9.07

81.	Гельде Мита Генрих	1913	9.07
82.	Битковски Мария Пауль	1924	10.07
83.	Долива Гертруда Герман	1914	11.07
84.	Ливиен Мария Иосиф	1917	11.07
85.	Хайнке Мария Франц	1925	11.07
86.	<i>Лома Ките Фриц</i>	1929	11.07
87.	<i>Буйк Мария Франц</i>	1927	11.07
88.	<i>Фокс Адельгейт Павел</i>	1929	12.07
89.	Шмидт Паула Антон	1923	13.07
90.	Шварц Эрна Эраст	1922	13.07
91.	Пиотровски Анна Иоган	1919	13.07
92.	<i>Крюгер Бригетта Бернард</i>	1927	14.07
93.	Хаак Гертруда Якоб	1910	16.07
94.	<i>Герик Хедвиг Бернгард</i>	1928	16.07
95.	Макушевич Крита Людвиг	1917	19.07
96.	Козак Херта Эмиль	1926	20.07
97.	<i>Фокс Хедвиг Иосиф</i>	1927	20.07
98.	Вайс Элиза Август	1900	20.07
99.	Петер Кристель Пауль	1916	21.07
100.	Брикс Ева Пауль	1914	21.07
101.	Циммерман Мария Матнас	1923	23.07
102.	Гросс Эрик Густав	1923	23.07
103.	Пасергей Зельма Отто	1909	24.07
104.	Фолькман Грите Отто	1907	24.07
105.	Вольф Гертруда Бернгард	1926	25.07
106.	Кошорен Херта Эмиль	1922	25.07
107.	Гемберт Эрна Густав	1922	25.07
108.	<i>Хорн Мария Отто</i>	1929	25.07
109.	Дрекслер Клара	1899	26.07
110.	Пантиль Алуис Алуис	1890	26.07
111.	Дикерс Иосиф Эгилиус	1906	27.07
112.	<i>Блок Ирмгарт Эмиль</i>	1927	28.07
113.	Мармулла Иоганна Бруно	1926	28.07
114.	<i>Кальковски Гелина Отто</i>	1929	28.07
115.	Фукс Шарлотта	1915	28.07
116.	Хассильберг Бурнард Доминик	1891	28.07
117.	<i>Ланкоу Бригетта</i>	1929	29.07
118.	Ецерски Маргарита Давыдовна	1901	31.07
119.	Галинад Эмиль Эдуард	1906	31.07
120.	Браун Август Август	1899	1.08
121.	Шмидт Элла Эрик	1924	1.08
122.	Маркварт Гертруда Густав	1906	2.08
123.	Дзержевская Руда Фридрих	1923	2.08
124.	<i>Потшвотке Эрмгарт Август</i>	1927	2.08
125.	Агуреф Маргарита Алекс	1926	3.08
126.	Вольф Люция Конрад	1896	3.08
127.	<i>Малаховски Хильдегарт</i>	1927	5.08

128.	Будау Эрна	1909	6.08
129.	Рагнез Хелина	1923	6.08
130.	<i>Штенке Трауте Бруно</i>	1929	6.08
131.	Шарпинк Элизабет Юзеф	1901	8.08
132.	Як Гертруда Леопольд	1926	10.08
133.	Штирубехер Лидия Фердинанд	1919	10.08
134.	<i>Гроус Анна</i>	1928	11.08
135.	Вандолек Эдит	1925	11.08
136.	Валашек Ян Александр	1923	13.08
137.	Шаплинский Вилли Август	1917	14.08
138.	Лецинский Франц Андреас	1885	14.08
139.	<i>Петер Хильдегарт Отто</i>	1928	15.08
140.	Тиль Анна Готлиб	1902	15.08
141.	<i>Зиманский Гельмут Отто</i>	1929	16.08
142.	Дамм Ольга Роберт	1913	17.08
143.	<i>Шульц Грета Генрих</i>	1931	17.08
144.	Богуслав Маргарита Адольф	1919	18.08
145.	Швант Гертруда Матиас	1888	18.08
146.	Кошке Карл Юлиус	1902	22.08
147.	Энглер Маргарита Юзеф	1922	23.08
148.	<i>Ширмахер Бену Бернгард</i>	1929	23.08
149.	Шамп Анна Антон	1912	24.08
150.	Цекай Хелина Людвиг	1899	29.08
151.	<i>Яблуновски Иван Отто</i>	1930	31.08
152.	Кауэр Маргарита Антон	1924	31.08
153.	<i>Кирсты Герхард Вильгельм</i>	1929	1.09
154.	Кригер Бениамин Вильгельм	1890	3.09
155.	Цандер Гуго Антон	1892	3.09
156.	<i>Нельзон Хедвиг Альберт</i>	1928	8.09
157.	<i>Мишнер Хильдегарт Август</i>	1927	9.09
158.	<i>Коуш Ирмгарт Эрст</i>	1928	9.09
159.	<i>Либка Кристель Иоган</i>	1929	10.09
160.	Нойтаг Герман Август	1893	11.09
161.	<i>Энскард Эльфрид Франц</i>	1929	11.09
162.	Билецкий Юзеф Юган	1895	15.09
163.	<i>Витке Эдит Бернгард</i>	1930	15.09
164.	Климант Эмма Густав	1905	15.09
165.	Брошк Максималь Фридерик	1890	16.09
166.	<i>Милевская Анелиза Андриас</i>	1929	16.09
167.	Ляу Гертруда Пауль	1923	17.09
168.	Гребер Эрнст Фердинанд	1900	17.09
169.	Копка Берта Август	1912	18.09
170.	Миске Фрида Эрнст	1908	20.09
171.	Айземан Маргарита Карл	1926	21.09
172.	<i>Зелинский Курт Густав</i>	1929	23.09
173.	Калина Адольф Юган	1899	25.09
174.	<i>Крейтнер Курт Франц</i>	1929	26.09

175.	Ширмахер Розалия Пауль	1923	28.09
176.	Плацек Готлиб Иоган	1889	30.09
177.	Фурмански Франц Юзеф	1887	30.09
178.	Зет Роберт Юзеф	1899	30.09
179.	<i>Донде Эрих Фридрих</i>	1930	7.10
180.	Годлинский Густав Вилли	1886	9.10

**4. Список заключенных 517-го лагеря,
умерших на строительстве Беломорканала
(с 24 июля 1945 года по 4 июля 1946 года)**

	Год рождения.	Дата смерти
1.	Веселовская Пекка	1896 24.07.45
2.	Барышевская Клара	1898 25.07.45
3.	Хук Мина	1900 26.07.45
4.	Веселовская Вероника	1913 1.08.45
5.	Целин Августа	1914 2.08.45
6.	Шахт Анна	1901 3.08.45
7.	Дуда Фрида	1922 4.08.45
8.	Конкол Мария	1902 4.08.45
9.	Цандер Эрвиг	1924 8.08.45
10.	Шульц Ольга	1907 8.08.45
11.	<i>Пийлат Эрна</i>	1928 11.08.45
12.	Глибоцкая Герта	1921 11.08.45
13.	Нейвальд Эмма	1926 12.08.45
14.	Поликса Эрна	1922 20.08.45
15.	<i>Розеновская Эмма</i>	1928 28.08.45
16.	Циммерман Элизабет	1923 1.09.45
17.	Шварц Елизавета	1910 7.09.45
18.	Мишке Мария	1923 9.09.45
19.	Буровская Фрида	1925 18.09.45
20.	Лепки Клара	1924 23.09.45
21.	Загорская Фрида	1914 28.09.45
22.	Пальтех Маргарита	1925 4.10.45
23.	Ринау Лидия	1912 14.10.45
24.	Шаповская Роза	1923 7.03.46
25.	Гужевская Элизабет	1923 18.03.46
26.	Крупке Ида	1902 4.07.46



Станция Падозеро Октябрьской железной дороги

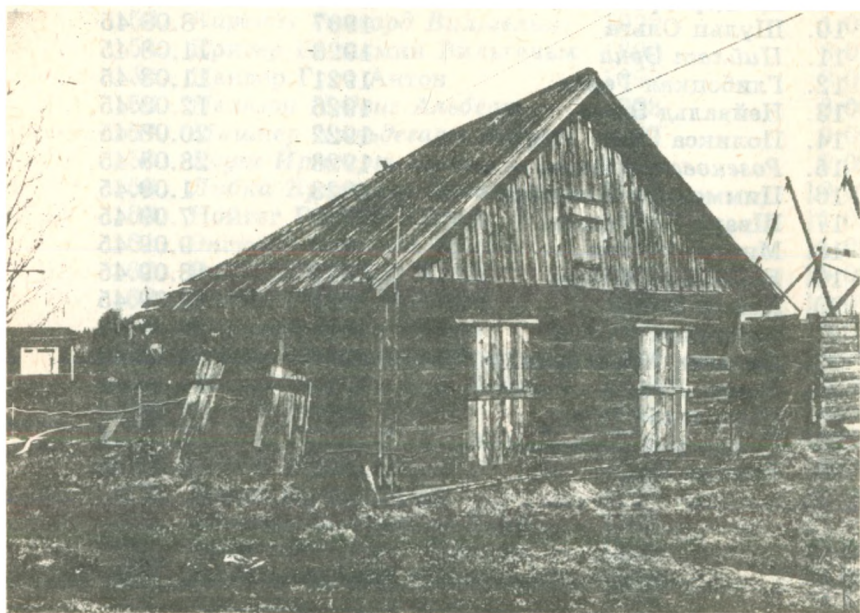

Последний уцелевший барак на территории лагеря

СПИВАТЕЛЬ

3/15

Имя

Д. Д. Д. Д.

Д. Д. Д. Д.

Со Спичками И. И.

Адрес

С. С. С. С.

г. г. г. г.

Учреждение

Уч. Уч. Уч.

Уч. Уч. Уч.

Д. Д. Д. Д.

из г. г. г. г.

г. г. г. г.

41

40

Примечание

И. И. И.

Ссылка №

порядковый №

Срок хранения: неограниченно

СТУДИЯ

Институт Физики
Коллекторского

Д. Д. Д. Д. Д. Д. Д. Д. Д.

Тел. 5. 217, Тел. 50000

Дело оперативно-чекистского отдела БМС НКВД

Список

интернированных немцев прибывших на 7-е июля

29

Полный ты и адресовано
 Год
 поступления
 Германия

Виктор	Виктор	Виктор	1927	
Виктор	Виктор	Виктор	1928	
Виктор	Виктор	Виктор	1928	
Виктор	Виктор	Виктор	1928	
Виктор	Виктор	Виктор	1926	
Виктор	Виктор	Виктор	1926	
Виктор	Виктор	Виктор	1928	
Виктор	Виктор	Виктор	-	Виктор
Виктор	Виктор	Виктор	1924	
Виктор	Виктор	Виктор	1920	
Виктор	Виктор	Виктор	1928	
Виктор	Виктор	Виктор	1920	
Виктор	Виктор	Виктор	1928	
Виктор	Виктор	Виктор	1924	
Виктор	Виктор	Виктор	1920	

Виктор
 Виктор
 Виктор
 Виктор

Список интернированных немцев, прибывших на БМС

№ 36
По делу Сироты-гражданин БМС
С. Межелитовская от 2-го 1946 г.

Исполнены выданные из Сироты-гражданин БМС
приказом: Фрайей, Фрайе и Волему

Работавшие на Судоберге и интерни-
рованные:

Фрайей Маргаритина и Фрайе Хельге,
9-го 1946 г. в 12 ч. дня ушли в город и
вернулись только в 19 часов тем самым
совершив прогул в течение полудня

Волему Вертерфуд несомненно на нес-
колько раз предупредили вторично
ушла самовольно из лагеря и прогуляла
до 23 1/2 часов тем нарушая дисциплину
и разлагавшие действия на работе
и быт

Приказано

За нарушение трудовой дисциплины
и лагерного режима Фрайей Марга-
ритину и Фрайе Хельге арестовать в
но 5 суток Сироты арестовать без выводов
на работу

Волему Вертерфуд за вторичное нарушение
дисциплины и разлагавшее поведение
арестовать на 5 суток Сироты арестовать
без выводов на работу

Приказ выдан перед Фрайей Маргаритиной
Нам 1-м Сироты
БМС ММС

Приказ по БМС о наказании интернированных

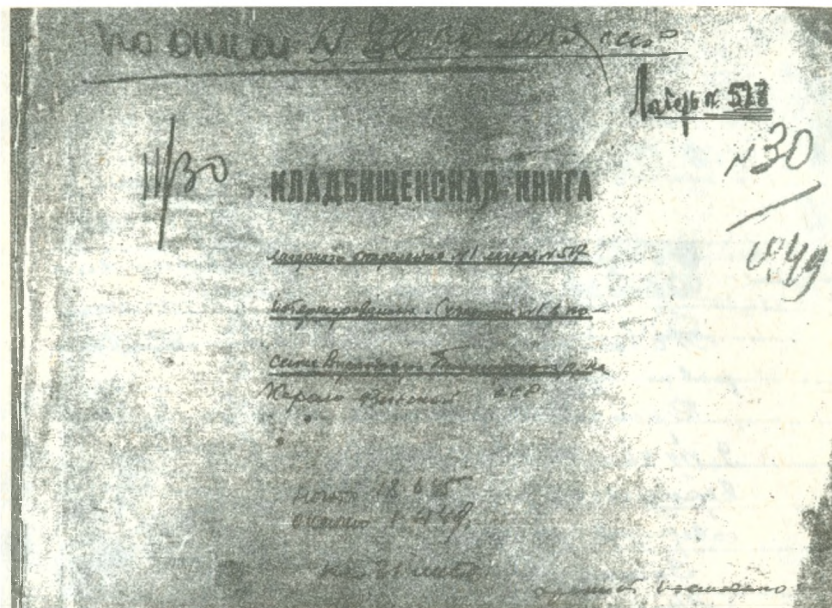

Кладбищенская книга 1-го отделения 517-го лагеря

1945 год. - апрель.

№	Фамилия, имя отчество	Год рож.	Национальность	Военное звание	Дата смерти	Дата захоронения	№ захоронения
1	Залом Анна	1900	кашля	француз	18 апреля	18/IV 1945	Regul. стр. 1
2	Нелта Иван	1890	кашля	француз	18 апреля	18/IV 1945	→ 41 → 1
3	Патрикис Марфа	1900	кашля	тоже	18 апреля	18/IV 1945	→ 41 → 1
4	Рюкка Рутасар	1905	кашля	тоже	18 апреля	18/IV 1945	→ 41 → 1
5	Лутта Юри	1899	кашля	тоже	18 апреля	18/IV 1945	→ 41 → 1
6	Киви Юри	1900	кашля	тоже	18 апреля	18/IV 1945	→ 41 → 1
7	Киви Михаил	1905	кашля	француз	19 апреля	19/IV 1945	Regul. - 2
8	Бради Марга	1904	тоже	тоже	19 апреля	19/IV 1945	→ 2
9	Вопри Михаил	1889	кашля	тоже	20/IV 1945	20/IV 1945	→ 2
10	Корту Юри	1908	кашля	тоже	20/IV 1945	20/IV 1945	→ 2
11	Сидорин Николай	1898	кашля	тоже	20/IV 1945	20/IV 1945	→ 2
12	Медведева Анна	1901	кашля	тоже	20/IV 1945	20/IV 1945	→ 2
13	Сидор Стас	1893	кашля	тоже	20/IV 1945	20/IV 1945	→ 2
14	Левина Мария	1890	тоже	тоже	20/IV 1945	20/IV 1945	→ 2
15	Киви Иван	1887	тоже	тоже	20/IV 1945	20/IV 1945	Regul. стр. 3
16	Сидор Иван	1895	тоже	тоже	20/IV 1945	20/IV 1945	→ 3
17	Кудряков Иван	1893	тоже	тоже	20/IV 1945	20/IV 1945	→ 3
18	Кудряков Эман	1888	тоже	тоже	20/IV 1945	20/IV 1945	→ 3
19	Кудряков Григор	1895	тоже	тоже	20/IV 1945	20/IV 1945	→ 3

Страница кладбищенской книги



Дорога на лесное кладбище 517-го лагеря (лето 1994 года)



Схема кладбища в поселке Вирандозеро

Иван Иванович Чухин

Интернированная юность

История 517-го лагеря
интернированных немцев
НКВД СССР

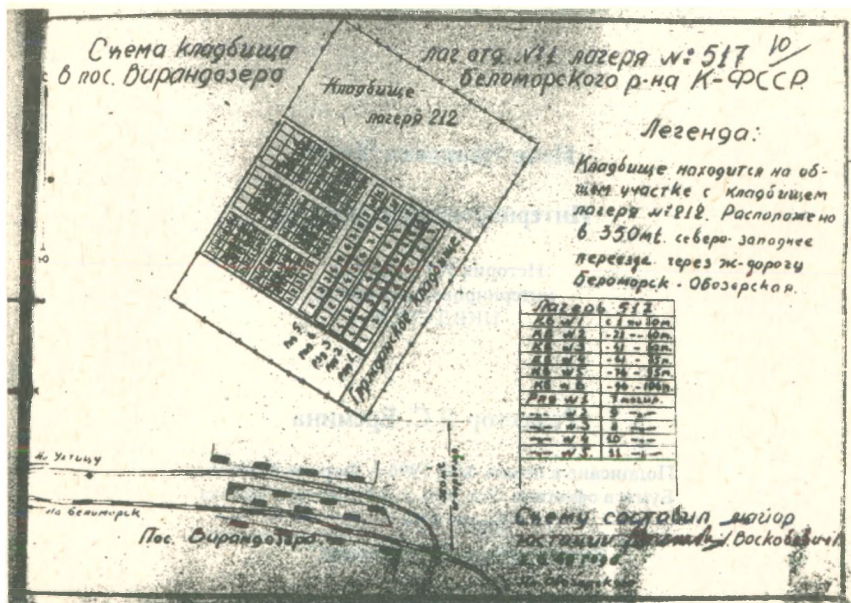
Редактор Л.С. Еремина

Подписано в печать 5/VI 1995 г. Формат 60×90¹/₁₆.
Бумага офсетная. Усл. печ. л. 4,0. Тираж 1 000 экз.

Заказ 659

Типография "Нефтяник"

